

# DEWALT®

# XR®



[www.DEWALT.com](http://www.DEWALT.com)

**DCM565**

Fig. A

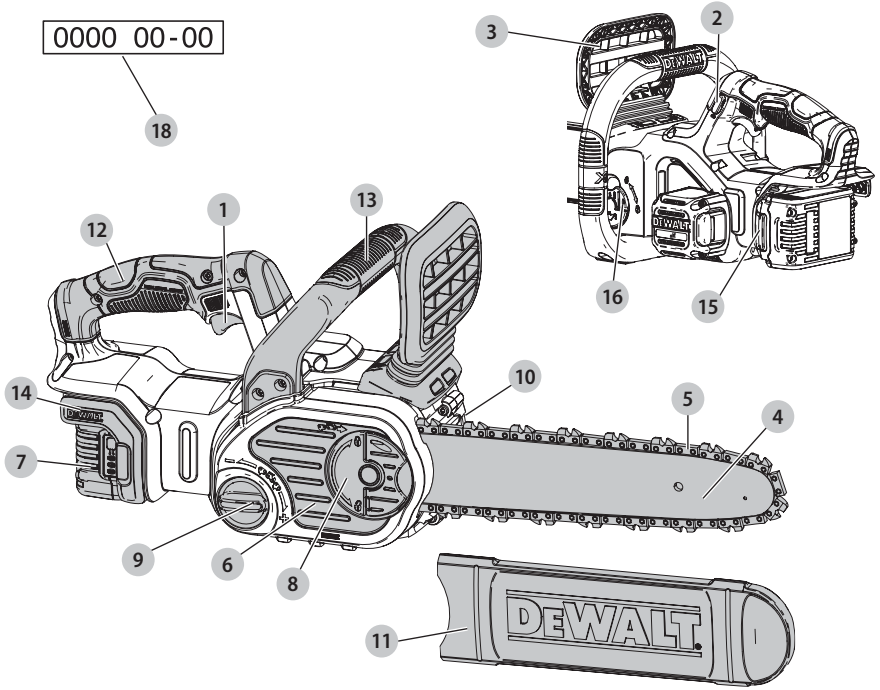

Fig. B

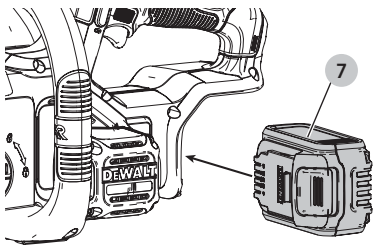

Fig. C

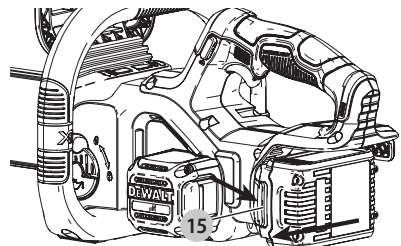

Fig. D

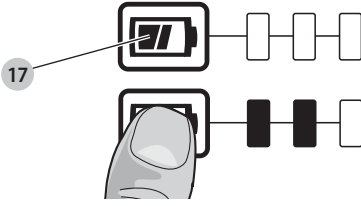

Fig. E

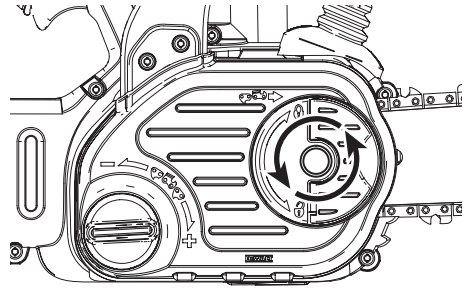

Fig. F

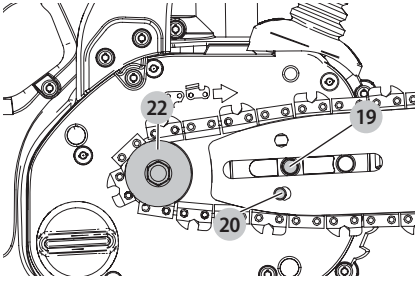

Fig. G

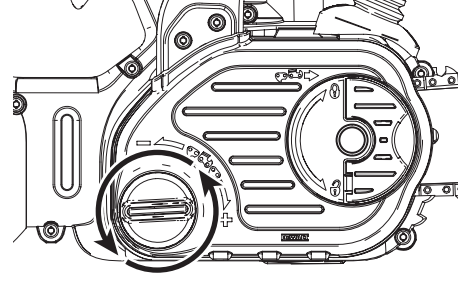

Fig. H

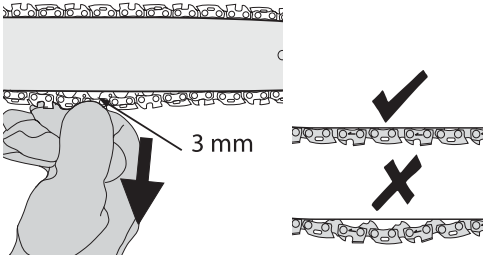

Fig. I

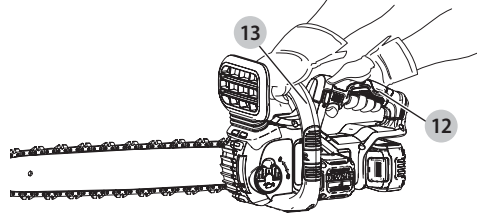

Fig. J

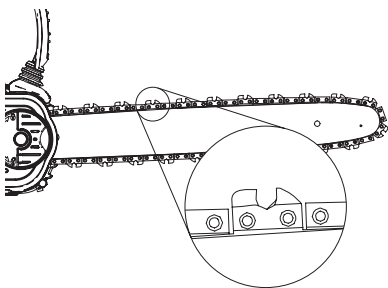

Fig. K

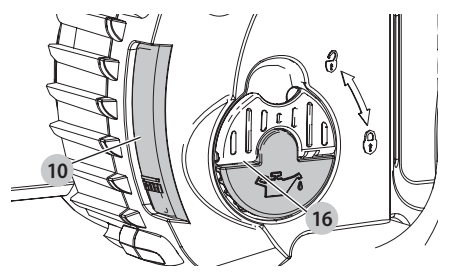

Fig. L

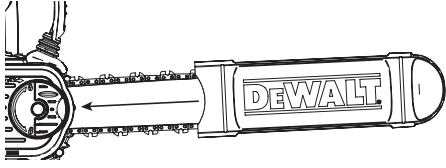

Fig. M

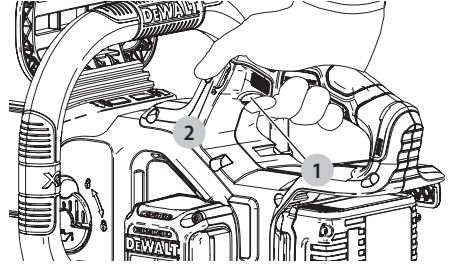

Fig. N

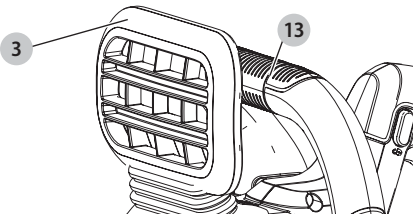

Fig. O

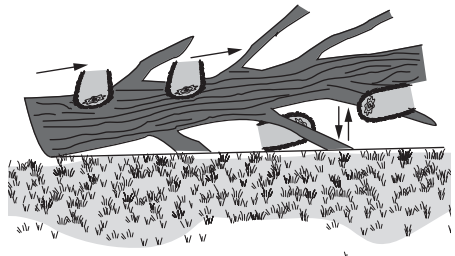

Fig. P

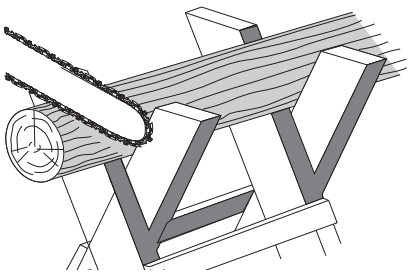

Fig. Q

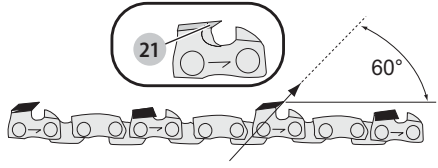

Fig. R

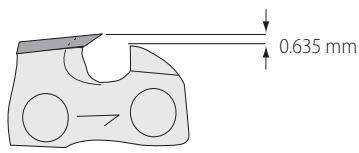
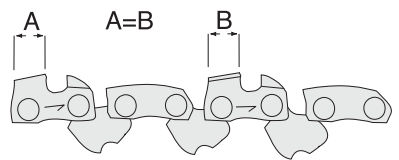

Fig. S



# 18V CHAINSAW

## DCM565

### Congratulations!

You have chosen a DEWALT tool. Years of experience, thorough product development and innovation make DEWALT one of the most reliable partners for professional power tool users.

### Technical Data

	DCM565	
Voltage	$V_{DC}$	18
Type		3
Battery type		Li-Ion
Bar Length	cm	30
Maximum Chain Speed (no-load)	m/s	7.3
Maximum Cutting Length	cm	26
Oil Capacity	ml	115
Weight (without battery pack)	kg	3.5

Noise values and vibration values (tri-ax vector sum) according to EN62841-4-1.

$L_{PA}$ (emission sound pressure level)	dB(A)	89.5
$L_{WA}$ (sound power level)	dB(A)	99.0
K (uncertainty for the given sound level)	dB(A)	3.0
Vibration emission value $a_h =$	$m/s^2$	3.7
Uncertainty K =	$m/s^2$	1.5

The vibration and/or noise emission level given in this information sheet has been measured in accordance with a standardised test given in EN62841 and may be used to compare one tool with another. It may be used for a preliminary assessment of exposure.

**▲ WARNING:** *The declared vibration and/or noise emission level represents the main applications of the tool. However, if the tool is used for different applications, with different accessories or is poorly maintained, the vibration and/or noise emission may differ. This may significantly increase the exposure level over the total working period.*

*An estimation of the level of exposure to vibration and/or noise should also take into account the times when the tool is switched off or when it is running but not actually doing the job. This may significantly reduce the exposure level over the total working period.*

*Identify additional safety measures to protect the operator from the effects of vibration and/or noise such as: maintain the tool and the accessories, keep the hands warm (relevant for vibration), organisation of work patterns.*

### EC-Declaration of Conformity Machinery Directive



18V Chainsaw  
DCM565

DEWALT declares that these products described under **Technical Data** are in compliance with: 2006/42/EC, EN62841-1:2015+A11:2022, EN62841-4-1:2020. 2000/14/EC, Annex V

$L_{PA}$  (measured sound pressure level) 89.5 dB(A)

$L_{WA}$  (guaranteed sound power) 102.0 dB(A)

These products also comply with Directive 2014/30/EU and 2011/65/EU. For more information, please contact DEWALT at the following address or refer to the back of the manual.

The undersigned is responsible for compilation of the technical file and makes this declaration on behalf of DEWALT.

Markus Rompel  
Vice-President Engineering, PTE-Europe  
DEWALT, Richard-Klinger-Straße 11,  
65510, Idstein, Germany  
25.08.2021

### DECLARATION OF CONFORMITY THE SUPPLY OF MACHINERY (SAFETY) REGULATIONS

2008  
**UK  
CA**

#### 18V Chainsaw DCM565

DEWALT declares that these products described under "technical data" are in compliance with:

The Supply of Machinery (Safety) Regulations, 2008, S.I. 2008/1597 (as amended), EN 62841-1:2015+A11:2022, EN62841-4-1:2020.

The Noise Emission in the Environment by Equipment for use Outdoors Regulations 2001, S.I. 2001/1701 (as amended), Schedule 8.

$L_{PA}$  (measured sound pressure level) 89.5 dB(A)

$L_{WA}$  (guaranteed sound power) 102.0 dB(A)

These products conform to the following UK Regulations  
The Supply of Machinery (Safety) Regulations, 2008, S.I. 2008/1597 (as amended).

Electromagnetic Compatibility Regulations, 2016, S.I.2016/1091 (as amended).

The Restriction of the Use of Certain Hazardous Substances in Electrical and Electronic Equipment Regulations 2012, S.I. 2012/3032 (as amended).

For more information, please contact DEWALT at the following address or refer to the back of the manual.

Batteries				Chargers/Charge Times (Minutes)***										
Cat #	V <sub>DC</sub>	Ah	Weight (kg)	DCB104	DCB107	DCB112/ DCB1102	DCB113	DCB115/ DCB1104	DCB116	DCB117	DCB118	DCB132	DCB119	
DCB546	18/54	6.0/2.0	1.08	60	270	170	140	90	80	40	60	90	X	
DCB547/G	18/54	9.0/3.0	1.46	75*	420	270	220	135*	110*	60	75*	135*	X	
DCB548	18/54	12.0/4.0	1.46	120	540	350	300	180	150	80	120	180	X	
DCB549	18/54	15.0/5.0	2.12	125	730	450	380	230	170	90	125	230	X	
DCB181	18	1.5	0.35	22	70	45	35	22	22	22	22	22	45	
DCB182	18	4.0	0.61	60/40**	185	120	100	60	60/45**	60/40**	60/40**	60	120	
DCB183/B/G	18	2.0	0.40	30	90	60	50	30	30	30	30	30	60	
DCB184/B/G	18	5.0	0.62	75/50**	240	150	120	75	75/60**	75/50**	75/50**	75	150	
DCB185	18	1.3	0.35	22	60	40	30	22	22	22	22	22	40	
DCB187	18	3.0	0.54	45	140	90	70	45	45	45	45	45	90	
DCB189	18	4.0	0.54	60	185	120	100	60	60	60	60	60	120	
DCBP034/G	18	1.7	0.32	27	82	50	40	27	27	27	27	27	50	
DCBP518/G	18	5.0	0.75	50	240	150	120	75	60	50	50	75	150	

\*Date code 201811475B or later

\*\*Date code 201536 or later

\*\*\*Battery charge times matrix provided for guidance only; charge times will vary depending on temperature and condition of batteries.

The undersigned is responsible for compilation of the technical file and makes this declaration on behalf of DEWALT.



Paul Featherstone  
Product Director – Outdoor Products Group  
DEWALT, UK,  
270 Bath Road, Slough  
Berkshire SL1 4DX  
England  
25.08.2021



**WARNING:** To reduce the risk of injury, read the instruction manual.

### Definitions: Safety Guidelines

The definitions below describe the level of severity for each signal word. Please read the manual and pay attention to these symbols.

**▲ DANGER:** Indicates an imminently hazardous situation which, if not avoided, **will** result in **death or serious injury**.

**▲ WARNING:** Indicates a potentially hazardous situation which, if not avoided, **could** result in **death or serious injury**.

**▲ CAUTION:** Indicates a potentially hazardous situation which, if not avoided, **may** result in **minor or moderate injury**.

**NOTICE:** Indicates a practice **not related to personal injury** which, if not avoided, **may** result in **property damage**.

▲ Denotes risk of electric shock.

▲ Denotes risk of fire.

## GENERAL POWER TOOL SAFETY WARNINGS

**▲ WARNING:** Read all safety warnings, instructions, illustrations and specifications provided with this power tool. Failure to follow all instructions listed below may result in electric shock, fire and/or serious injury.

### SAVE ALL WARNINGS AND INSTRUCTIONS FOR FUTURE REFERENCE

The term "power tool" in the warnings refers to your mains-operated (corded) power tool or battery-operated (cordless) power tool.

#### 1) Work Area Safety

- Keep work area clean and well lit.** Cluttered or dark areas invite accidents.
- Do not operate power tools in explosive atmospheres, such as in the presence of flammable liquids, gases or dust.** Power tools create sparks which may ignite the dust or fumes.
- Keep children and bystanders away while operating a power tool.** Distractions can cause you to lose control.

#### 2) Electrical Safety

- Power tool plugs must match the outlet. Never modify the plug in any way. Do not use any adapter plugs with earthed (grounded) power tools.** Unmodified plugs and matching outlets will reduce risk of electric shock.
- Avoid body contact with earthed or grounded surfaces, such as pipes, radiators, ranges and refrigerators.** There is an increased risk of electric shock if your body is earthed or grounded.
- Do not expose power tools to rain or wet conditions.** Water entering a power tool will increase the risk of electric shock.
- Do not abuse the cord. Never use the cord for carrying, pulling or unplugging the power tool. Keep cord away from heat, oil, sharp edges or moving parts.** Damaged or entangled cords increase the risk of electric shock.
- When operating a power tool outdoors, use an extension cord suitable for outdoor use.** Use of a cord suitable for outdoor use reduces the risk of electric shock.

f) **If operating a power tool in a damp location is unavoidable, use a residual current device (RCD) protected supply.** Use of an RCD reduces the risk of electric shock.

### 3) Personal Safety

a) **Stay alert, watch what you are doing and use common sense when operating a power tool. Do not use a power tool while you are tired or under the influence of drugs, alcohol or medication.** A moment of inattention while operating power tools may result in serious personal injury.

b) **Use personal protective equipment. Always wear eye protection.** Protective equipment such as a dust mask, non-skid safety shoes, hard hat or hearing protection used for appropriate conditions will reduce personal injuries.

c) **Prevent unintentional starting. Ensure the switch is in the off position before connecting to power source and/or battery pack, picking up or carrying the tool.** Carrying power tools with your finger on the switch or energising power tools that have the switch on invites accidents.

d) **Remove any adjusting key or wrench before turning the power tool on.** A wrench or a key left attached to a rotating part of the power tool may result in personal injury.

e) **Do not overreach. Keep proper footing and balance at all times.** This enables better control of the power tool in unexpected situations.

f) **Dress properly. Do not wear loose clothing or jewellery. Keep your hair and clothing away from moving parts.** Loose clothes, jewellery or long hair can be caught in moving parts.

g) **If devices are provided for the connection of dust extraction and collection facilities, ensure these are connected and properly used.** Use of dust collection can reduce dust-related hazards.

h) **Do not let familiarity gained from frequent use of tools allow you to become complacent and ignore tool safety principles.** A careless action can cause severe injury within a fraction of a second.

### 4) Power Tool Use and Care

a) **Do not force the power tool. Use the correct power tool for your application.** The correct power tool will do the job better and safer at the rate for which it was designed.

b) **Do not use the power tool if the switch does not turn it on and off.** Any power tool that cannot be controlled with the switch is dangerous and must be repaired.

c) **Disconnect the plug from the power source and/or remove the battery pack, if detachable, from the power tool before making any adjustments, changing accessories, or storing power tools.** Such preventive safety measures reduce the risk of starting the power tool accidentally.

d) **Store idle power tools out of the reach of children and do not allow persons unfamiliar with the power tool or these instructions to operate the power tool.** Power tools are dangerous in the hands of untrained users.

e) **Maintain power tools and accessories. Check for misalignment or binding of moving parts, breakage of parts and any other condition that may affect the power tool's operation. If damaged, have the power tool repaired before use.** Many accidents are caused by poorly maintained power tools.

f) **Keep cutting tools sharp and clean.** Properly maintained cutting tools with sharp cutting edges are less likely to bind and are easier to control.

g) **Use the power tool, accessories and tool bits, etc. in accordance with these instructions, taking into account the working conditions and the work to be performed.** Use of the power tool for operations different from those intended could result in a hazardous situation.

h) **Keep handles and grasping surfaces dry, clean and free from oil and grease.** Slippery handles and grasping surfaces do not allow for safe handling and control of the tool in unexpected situations.

### 5) Battery Tool Use and Care

a) **Recharge only with the charger specified by the manufacturer.** A charger that is suitable for one type of battery pack may create a risk of fire when used with another battery pack.

b) **Use power tools only with specifically designated battery packs.** Use of any other battery packs may create a risk of injury and fire.

c) **When battery pack is not in use, keep it away from other metal objects, like paper clips, coins, keys, nails, screws or other small metal objects, that can make a connection from one terminal to another.** Shorting the battery terminals together may cause burns or a fire.

d) **Under abusive conditions, liquid may be ejected from the battery; avoid contact. If contact accidentally occurs, flush with water. If liquid contacts eyes, additionally seek medical help.** Liquid ejected from the battery may cause irritation or burns.

e) **Do not use a battery pack or tool that is damaged or modified.** Damaged or modified batteries may exhibit unpredictable behaviour resulting in fire, explosion or risk of injury.

f) **Do not expose a battery pack or tool to fire or excessive temperature.** Exposure to fire or temperature above 130 °C may cause explosion.

g) **Follow all charging instructions and do not charge the battery pack or tool outside the temperature range specified in the instructions.** Charging improperly or at temperatures outside the specified range may damage the battery and increase the risk of fire.

### 6) Service

a) **Have your power tool serviced by a qualified repair person using only identical replacement parts.** This will ensure that the safety of the power tool is maintained.

b) **Never service damaged battery packs.** Service of battery packs should only be performed by the manufacturer or authorised service providers.

### General Chain Saw Safety Warnings

a) **Keep all parts of the body away from the saw chain when the chain saw is operating. Before you start the chain saw, make sure the saw chain is not contacting anything.** A moment of inattention while operating chain saws may cause entanglement of your clothing or body with the saw chain.

b) **Always hold the chain saw with your right hand on the rear handle and your left hand on the front handle.** Holding the chain saw with a reversed hand configuration increases the risk of personal injury and should never be done.

- c) **Hold the chain saw by insulated gripping surfaces only, because the saw chain may contact hidden wiring.** Saw chains contacting a "live" wire may make exposed metal parts of the chain saw "live" and could give the operator an electric shock.
- d) **Wear eye protection. Further protective equipment for hearing, head, hands, legs and feet is recommended.** Adequate protective equipment will reduce personal injury from flying debris or accidental contact with the saw chain.
- e) **Do not operate a chain saw in a tree, on a ladder, from a rooftop, or any unstable support.** Operation of a chain saw in this manner could result in serious personal injury.
- f) **Always keep proper footing and operate the chain saw only when standing on fixed, secure and level surface.** Slippery or unstable surfaces may cause a loss of balance or control of the chain saw.
- g) **When cutting a limb that is under tension, be alert for spring back.** When the tension in the wood fibres is released, the spring loaded limb may strike the operator and/or throw the chain saw out of control.
- h) **Use extreme caution when cutting brush and saplings.** The slender material may catch the saw chain and be whipped toward you or pull you off balance.
- i) **Carry the chain saw by the front handle with the chain saw switched off and away from your body. When transporting or storing the chain saw, always fit the guide bar cover.** Proper handling of the chain saw will reduce the likelihood of accidental contact with the moving saw chain.
- j) **Follow instructions for lubricating, chain tensioning and changing the bar and chain.** Improperly tensioned or lubricated chain may either break or increase the chance for kickback.
- k) **Cut wood only. Do not use chain saw for purposes not intended. For example: do not use chain saw for cutting metal, plastic, masonry or non-wood building materials.** Use of the chain saw for operations different than intended could result in a hazardous situation.
- l) **Do not attempt to fell a tree until you have an understanding of the risks and how to avoid them.** Serious injury could occur to the operator or bystanders while felling a tree.
- m) **Follow all instructions when clearing jammed material, storing or servicing the chain saw. Make sure the switch is off and the battery pack is removed.** Unexpected actuation of the chain saw while clearing jammed material or servicing may result in serious personal injury.

### Causes and Operator Prevention of Kickback:

Kickback may occur when the nose or tip of the guide bar touches an object, or when the wood closes in and pinches the saw chain in the cut.

Tip contact in some cases may cause a sudden reverse reaction, kicking the guide bar up and back towards the operator.

Pinching the saw chain along the top of the guide bar may push the guide bar rapidly back towards the operator.

Either of these reactions may cause you to lose control of the saw which could result in serious personal injury. Do not rely exclusively upon the safety devices built into your saw. As a chain saw user, you should take several steps to keep your cutting jobs free from accident or injury.

Kickback is the result of chain saw misuse and/or incorrect operating procedures or conditions and can be avoided by taking proper precautions as given below:

- a) **Maintain a firm grip, with thumbs and fingers encircling the chain saw handles, with both hands on the saw and**

**position your body and arm to allow you to resist kickback forces. Kickback forces can be controlled by the operator, if proper precautions are taken.** Do not let go of the chain saw.

- b) **Do not overreach and do not cut above shoulder height.** This helps prevent unintended tip contact and enables better control of the chain saw in unexpected situations.
- c) **Only use replacement guide bars and saw chains specified by the manufacturer.** Incorrect replacement guide bars and saw chains may cause chain breakage and/or kickback.
- d) **Follow the manufacturer's sharpening and maintenance instructions for the saw chain.** Decreasing the depth gauge height can lead to increased kickback.

### The Following Precautions Should Be Followed to Minimize Kickback:

- 1. Grip saw firmly. Hold the chain saw firmly with both hands when the motor is running. Use a firm grip with thumbs and fingers encircling the chain saw handles.** Chain saw will pull forward when cutting on the bottom edge of the bar, and push backward when cutting along the top edge of the bar.
- 2. Do not over reach.**
- 3. Keep proper footing and balance at all times.**
- 4. Don't let the nose of the guide bar contact a log, branch, ground or other obstruction.**
- 5. Don't cut above shoulder height.**
- 6. Use devices such as low kickback chain and reduced kickback guide bars that reduce the risks associated with kickback.**
- 7. Only use replacement bars and chains specified by the manufacturer or the equivalent.**
- 8. Never let the moving chain contact any object at the tip of the guide bar.**
- 9. Keep the working area free from obstructions such as other trees, branches, rocks, fences, stumps, etc.** Eliminate or avoid any obstruction that your saw chain could hit while you are cutting through a particular log or branch.
- 10. Keep your saw chain sharp and properly tensioned. A loose or dull chain can increase the chance of kickback.** Check tension at regular intervals with the motor stopped and tool unplugged, never with the motor running.
- 11. Begin and continue cutting only with the chain moving at full speed.** If the chain is moving at a slower speed, there is a greater chance for kickback to occur.
- 12. Cut one log at a time.**
- 13. Use extreme caution when re-entering a previous cut.** Engage bucking spikes into wood and allow chain to reach full speed before proceeding with cut.
- 14. Do not attempt plunge cuts or bore cuts.**
- 15. Watch for shifting logs or other forces that could close a cut and pinch or fall into chain.**

### Kickback Safety Features

**▲ WARNING:** The following features are included on your saw to help reduce the hazard of kickback; however such features will not totally eliminate this dangerous reaction. As a chain saw user do not rely only on safety devices. You must follow all safety precautions, instructions, and maintenance in this manual to help avoid kickback and other forces which can result in serious injury.

- **Reduced-Kickback Guide Bar,** designed with a small radius tip which reduces the size of the kickback danger zone on bar tip. A reduced-kickback guide bar is one which has been demonstrated

to significantly reduce the number and seriousness of kickbacks when tested in accordance with safety requirements for electric chain saws.

- **Low-Kickback Chain**, designed with a contoured depth gauge and guard link which deflect kickback force and allow wood to gradually ride into the cutter. A low-kickback chain is a chain which has met kickback performance requirements of ANSI B175.1–2012.
- Do not operate chain saw while in a tree, on a ladder, on a scaffold, or from any unstable surface.
- Hold tool by insulated gripping surfaces when performing an operation where the cutting tool may contact hidden wiring. Contact with a "live" wire will make exposed metal parts of the tool "live" and shock the operator.
- Do not attempt operations beyond your capacity or experience. Read thoroughly and understand completely all instructions in this manual.
- Before you start chain saw, make sure saw chain is not contacting any object.
- Do not operate a chain saw with one hand! Serious injury to the operator, helpers, or bystanders may result from one-handed operation. A chain saw is intended for two-handed use only.
- Keep the handles dry, clean, and free of oil or grease.
- Do not allow dirt, debris, or sawdust to build up on the motor or outside air vents.
- Stop the chain saw before setting it down.
- Do not cut vines and/or small under brush.
- Use extreme caution when cutting small size brush and saplings because slender material may catch the saw chain and be whipped toward you or pull you off balance.

## Chain Saw Names and Terms

- **Bucking** - The process of cross cutting a felled tree or log into lengths.
- **Motor Brake (if equipped)** - A device used to stop the saw chain when the trigger is released.
- **Chain Saw Powerhead** - A chain saw without the saw chain and guide bar.
- **Drive Sprocket or Sprocket** - The toothed part that drives the saw chain.
- **Felling** - The process of cutting down a tree.
- **Felling Back Cut** - The final cut in a tree felling operation made on the opposite side of the tree from the notching cut.
- **Front Handle** - The support handle located at or toward the front of the chain saw.
- **Front Hand Guard** - A structural barrier between the front handle of a chain saw and the guide bar, typically located close to the hand position on the front handle.
- **Guide Bar** - A solid railed structure that supports and guides the saw chain.
- **Scabbard/Guide Bar Cover** - Enclosure fitted over guide bar to help prevent tooth contact when saw is not in use.
- **Kickback** - The backward or upward motion, or both of the guide bar occurring when the saw chain near the nose of the top area of the guide bar contacts any object such as a log or branch, or when the wood closes in and pinches the saw chain in the cut.
- **Kickback, Pinch** - The rapid pushback of the saw which can occur when the wood closes in and pinches the moving saw chain in the cut along the top of the guide bar.

- **Kickback, Rotational** - The rapid upward and backward motion of the saw which can occur when the moving saw chain near the upper portion of the tip of the guide bar contacts an object, such as a log or branch.
- **Limbing** - Removing the branches from a fallen tree.
- **Low-Kickback Chain** - A chain that complies with the kickback performance requirements of ANSI B175.1–2012 (when tested on a representative sample of chain saws).
- **Normal Cutting Position** - Those positions assumed in performing the bucking and felling cuts.
- **Notching Undercut** - A notch cut in a tree that directs the tree's fall.
- **Rear Handle** - The support handle located at or toward the rear of the saw.
- **Reduced Kickback Guide Bar** - A guide bar which has been demonstrated to reduce kickback significantly.
- **Replacement Saw Chain** - A chain that complies with kickback performance requirements of ANSI B175.1–2012 when tested with specific chain saws. It may not meet the ANSI performance requirements when used with other saws.
- **Saw Chain** - A loop of chain having cutting teeth, that cut the wood, and that is driven by the motor and is supported by the guide bar.
- **Ribbed Bumper** - The ribs used when felling or bucking to pivot the saw and maintain position while sawing.
- **Switch** - A device that when operated will complete or interrupt an electrical power circuit to the motor of the chain saw.
- **Switch Linkage** - The mechanism that transmits motion from a trigger to the switch.
- **Switch Lockout** - A movable stop that prevents the unintentional operation of the switch until manually actuated.

## Residual Risks

In spite of the application of the relevant safety regulations and the implementation of safety devices, certain residual risks cannot be avoided. These are:

- Impairment of hearing.
- Risk of personal injury due to flying particles.
- Risk of burns due to accessories becoming hot during operation.
- Risk of personal injury due to prolonged use.

## SAVE THESE INSTRUCTIONS

### Battery Type

These battery packs may be used: DCB181, DCB182, DCB183, DCB183B, DCB183G, DCB184, DCB184B, DCB184G, DCB185, DCB187, DCB189, DCBP034, DCBP034G, DCBP518, DCBP518G, DCB546, DCB547, DCB547G, DCB548, DCB549. Refer to **Technical Data** for more information.

### Package Contents

The DCM565 package contains:

- 1 Chainsaw
- 1 Scabbard
- 1 Bar 30 cm
- 1 Chain 30 cm
- 1 Li-Ion battery pack (C1, D1, G1, L1, M1, P1, S1, T1, X1, Y1 models)
- 2 Li-Ion battery packs (C2, D2, G2, L2, M2, P2, S2, T2, X2, Y2 models)

3 Li-Ion battery packs (C3, D3, G3, L3, M3, P3, S3, T3, X3, Y3 models)

1 Instruction manual

**NOTE:** Battery packs, chargers and kitboxes are not included with B models. Battery packs and chargers are not included with N models. B models include Bluetooth® battery packs.

**NOTE:** The Bluetooth® word mark and logos are registered trademarks owned by the Bluetooth®, SIG, Inc. and any use of such marks by is under license. Other trademarks and trade names are those of their respective owners.

- Check for damage to the tool, parts or accessories which may have occurred during transport.
- Take the time to thoroughly read and understand this manual prior to operation.

## Markings on Tool

The following pictograms are shown on the tool:



Read instruction manual before use.



Wear ear protection.



Wear eye protection



Wear head protection.



Wear gloves.



Wear proper foot protection.



Do not expose the tool to rain or high humidity or leave outdoors while it is raining.



Contact of the guide bar tip with any object should be avoided.



Rotational direction of the saw chain.



Always use two hands when operating the chainsaw.



Switch the tool off. Before performing any maintenance on the tool, remove the battery from the tool.



Directive 2000/14/EC guaranteed sound power.

4 Guide bar

5 Saw chain

6 Sprocket cover

7 Battery Pack

8 Bar adjust locking knob

9 Chain tensioning knob

10 Oil level indicator

11 Guide bar scabbard

12 Rear handle

13 Front handle

14 Battery housing

15 Battery release button

16 Oil cap

## Intended Use

The DCM565 chainsaw is designed for cutting limbs or logs up to 26 cm in diameter.

**DO NOT** use under wet conditions or in presence of flammable liquids or gases.

These chainsaws are professional power tools.

**DO NOT** let children come into contact with the tool.

Supervision is required when inexperienced operators use this tool.

- **Young children and the infirm.** This appliance is not intended for use by young children or infirm persons without supervision.

- This product is not intended for use by persons (including children) suffering from diminished physical, sensory or mental abilities; lack of experience, knowledge or skills unless they are supervised by a person responsible for their safety. Children should never be left alone with this product.

## ASSEMBLY AND ADJUSTMENTS

**▲ WARNING:** To reduce the risk of serious personal injury, turn tool off and disconnect battery pack before making any adjustments or removing/installing attachments or accessories. An accidental start-up can cause injury.

**▲ WARNING:** Use only DEWALT batteries and chargers.

## Inserting and Removing the Battery Pack from the Tool (Fig. B, C)

**NOTE:** Make sure your battery pack 7 is fully charged.

### To Install the Battery Pack into the Tool

1. Align the battery pack 7 with the rails inside the tool (Fig. B, C).
2. Slide it into the tool until the battery pack is firmly seated and ensure that you hear the lock snap into place.

### To Remove the Battery Pack from the Tool

1. Press the battery release button 15 and firmly pull the battery pack out of the tool.
2. Insert battery pack into the charger as described in the charger section of this manual.

## Fuel Gauge Battery Packs (Fig. D)

Some DEWALT battery packs include a fuel gauge which consists of three green LED lights that indicate the level of charge remaining in the battery pack.

To actuate the fuel gauge, press and hold the fuel gauge button 17. A combination of the three green LED lights will

## Date Code Position (Fig. A)

The production date code 18 consists of a 4-digit year followed by a 2-digit week and is extended by a 2-digit factory code.

## Description (Fig. A)

**▲ WARNING:** Never modify the power tool or any part of it. Damage or personal injury could result.

- 1 On/Off switch
- 2 Lock-off lever
- 3 Chain brake/front hand guard

illuminate designating the level of charge left. When the level of charge in the battery is below the usable limit, the fuel gauge will not illuminate and the battery will need to be recharged.

**NOTE:** The fuel gauge is only an indication of the charge left on the battery pack. It does not indicate tool functionality and is subject to variation based on product components, temperature and end-user application.

## Installing the Guide Bar and Saw Chain (Fig. A, E–H, J)

**▲ CAUTION:** Sharp chain. Always wear protective gloves when handling the chain. The chain is sharp and can cut you when it is not running.

**▲ WARNING:** Sharp moving chain. To prevent accidental operation, ensure that battery is removed from the tool before performing the following operations. Failure to do this could result in serious personal injury.

If the saw chain **5** and guide bar **4** are packed separately in the carton, the chain has to be attached to the bar, and both must be attached to the body of the tool.

1. Place the saw on a flat, firm surface.
2. Flip up locking lever and rotate the bar adjust locking knob **8** counterclockwise as shown in Fig. E to remove sprocket cover **6**.
3. Wearing protective gloves, grasp the saw chain **5** and wrap it around the guide bar **4**, ensuring the teeth are facing the correct direction (see Fig. J).
4. Ensure the chain is properly set in the slot around the entire guide bar.
5. Place the saw chain around the sprocket **22**. While lining up the slot on the guide bar with chain tensioning pin **20**, and the bolt **19**, on the base of the tool as shown in Fig. F.
6. Once in place, hold the bar still, replace sprocket cover **6**. Make sure tool-free tension assembly bolt hole on the cover lines up with the bolt **19**, in the main housing. Flip up locking lever and rotate the bar adjust locking knob **8** clockwise until snug, then loosen knob one full turn, so that the saw chain can be properly tensioned.
7. Rotate the chain tensioning knob **9** clockwise to increase tension as shown in Fig. G. Make sure the saw chain **5** is snug around the guide bar **4**. Tighten the bar adjust locking knob **8** until snug.
8. Further tightening can be done with a hex wrench, but is not required. Using an 8 mm hex wrench (not supplied), insert the hex wrench into the wrench slot on the bar adjust locking knob **8** and rotate the hex wrench clockwise to tighten.

## Adjusting Chain Tension (Fig. A, H)

**▲ CAUTION:** Sharp chain. Always wear protective gloves when handling the chain. The chain is sharp and can cut you when it is not running.

**▲ WARNING:** Sharp moving chain. To prevent accidental operation, ensure that battery is removed from the tool before performing the following operations. Failure to do this could result in serious personal injury.

1. With the saw on a flat, firm surface, check the saw chain **5** tension. The tension is correct when the chain snaps back after being pulled 1/8" (3 mm) away from the guide bar **4** with light force from the index finger and thumb as shown in Fig. H. There should be no "sag" between the guide bar and the chain on the underside as shown in Fig. H.
2. To adjust saw chain tension, flip up locking tab and rotate the bar adjust locking knob **8** counterclockwise one full turn.

Rotate the chain tensioning knob **9** clockwise until the chain tension is correct as instructed above.

3. Do not over-tension the chain as this will lead to excessive wear and will reduce the life of the bar and chain.
4. Once chain tension is correct, securely tighten bar adjust locking knob **8**.
5. When the chain is new, check the tension frequently (after removing battery) during the first 2 hours of use as a new chain stretches slightly.

## Replacing the Saw Chain (Fig. A, J)

**▲ CAUTION:** Sharp chain. Always wear protective gloves when handling the chain. The chain is sharp and can cut you when it is not running.

**▲ WARNING:** Sharp moving chain. To prevent accidental operation, ensure that battery is removed from the tool before performing the following operations. Failure to do this could result in serious personal injury.

1. Flip up locking tab and rotate the bar adjust locking knob **8** counterclockwise to release chain tension.
2. Remove sprocket cover **6** as described in *Installing the Guide Bar and Saw Chain* section.
3. Lift the worn saw chain **5** out of the groove in the guide bar **4**.
4. Place the new chain in the slot of the guide bar, making sure the saw teeth are facing the correct direction by matching the arrow on the chain with the graphic on the sprocket cover **6** shown in Fig. J.
5. Follow instructions for *Installing the Guide Bar and Saw Chain*.

Replacement chain and bar are available from your nearest authorized service center.

Available bars and chains for **DCM565**:

- Bar: **30 cm** service part number N594322
- Chain: **30 cm** service part number N580237

## Saw Chain and Guide Bar Oiling (Fig. K)

### Auto Oiling System

This chain saw is equipped with an auto oiling system that keeps the saw chain and guide bar constantly lubricated.

1. The oil level indicator **10** shows the level of the oil in the chainsaw. If the oil level is less than a quarter full, remove the battery from the chainsaw and refill the oil tank with the correct type of oil.
2. Always empty oil tank when finished cutting.

**NOTE:** Do not to operate this chainsaw without oil.

**NOTE:** Always use a high-quality, biodegradable bar and chain oil for proper saw chain and bar lubrication. When pruning trees, vegetable-based bar and chain oil is recommended, as mineral-based oils may harm living trees. Never use dirty, used, or contaminated oil. Doing so may damage the tool.

### Filling the Oil Reservoir

1. Flip down locking lever and unscrew counterclockwise a quarter turn and then remove the oil cap **16**. Fill the reservoir with the recommended bar and chain oil until the oil level has reached the top of the oil level indicator **10**.
2. Refit the oil cap and tighten clockwise a quarter turn. Flip up locking lever to its locked position.
3. Periodically switch the chain saw off and check the oil level indicator to ensure the bar and chain are being properly oiled.

## Transporting Chain Saw (Fig. A, L)

- Always remove the battery from the tool and cover the guide bar 4 with the scabbard 11 when transporting the saw.

## OPERATION

### Instructions for Use

- WARNING:** Always observe the safety instructions and applicable regulations.
- WARNING:** To reduce the risk of serious personal injury, turn tool off and disconnect battery pack before making any adjustments or removing/installing attachments or accessories. An accidental start-up can cause injury.

### Proper Hand Position (Fig. A, I)

- WARNING:** To reduce the risk of serious personal injury, ALWAYS use proper hand position as shown.
  - WARNING:** To reduce the risk of serious personal injury, ALWAYS hold securely in anticipation of a sudden reaction.
- Proper hand position requires the left hand on the front handle 13, with the right hand on the rear handle 12.

### Operating the Chain Saw (Fig. A, I)

- WARNING:** Read and understand all instructions. Failure to follow all instructions listed below may result in electric shock, fire and/or serious personal injury.
- Guard Against Kickback which can result in severe injury or death. See **General Power Tool Safety Warnings and General Chain Saw Safety Warnings, and Causes and Operator Prevention of Kickback and Kickback Safety Features**, to avoid the risk of kickback.
- Do not overreach. Do not cut above chest height. Make sure your footing is firm. Keep feet apart. Divide your weight evenly on both feet.
- Use a firm grip with your left hand on the front handle 13 and your right hand on the rear handle 12 so that your body is to the left of the guide bar 4.
- Do not hold chain saw by chain brake/front hand guard 3. Keep elbow of left arm locked so that left arm is straight to withstand a kickback.
- WARNING:** Never use a cross-handed grip (left hand on the rear handle and right hand on the front handle).
- WARNING:** Never allow any part of your body to be in line with the guide bar when operating the chain saw.
- Never operate while in a tree, in any awkward position or on a ladder or other unstable surface. You may lose control of saw causing severe injury.
- Keep the chain saw running at full speed the entire time you are cutting.
- Allow the saw chain to cut for you. Exert only light pressure. Do not put pressure on chain saw at end of cut.

- WARNING:** When not in use always have the chain brake engaged and battery removed.

### Setting the Chain Brake (Fig. N)

Your chain saw is equipped with a chain braking system which will stop the chain quickly in case of kickback.

- Remove the battery from the tool.
- To engage the chain brake, push the chain brake/front hand guard 3 forward until it clicks into place.
- Pull the chain brake/front hand guard 3 towards the front handle 13 into the "set" position as shown in Fig. N.
- The tool is now ready to use.

**NOTE:** In the event of kickback, your left hand will come in contact with the front guard, pushing it forward, toward the workpiece. This will stop the tool.

### Testing the Chain Brake (Fig. A, N)

Test the chain brake before every use to make sure it operates correctly.

- Place the tool on a flat, firm surface. Make sure the saw chain 5 is clear of the ground.
- Grip the tool firmly with both hands and turn the chain saw on.
- Rotate your left hand forward around the front handle 13 so the back of your hand comes in contact with the chain brake/front hand guard 3 and push it forward, toward the workpiece. The saw chain should stop immediately.

**NOTE:** If saw does not stop immediately, stop use of tool and bring it to an authorized service center nearest you.

- WARNING:** Make sure to set chain brake before cutting.

### ON/OFF Switch (Fig. M)

Always be sure of your footing and grip the chain saw firmly with both hands with the thumb and fingers encircling both handles.

- To turn the unit on, push down on the lock-off lever 2, shown in Fig. M, and squeeze the trigger switch 1. Once the unit is running, you may release the lock-off lever.
- In order to keep the unit running you must continue to squeeze the trigger. To turn the unit off, release the trigger.

**NOTE:** If too much force is applied while making a cut the saw will turn off. To restart saw, you must release the trigger switch 1 before the saw will restart. Begin your cut again this time with less force. Allow the saw to cut at its own pace.

- WARNING:** Never attempt to lock a switch in the ON position.

### Common Cutting Techniques

#### Felling

The process of cutting down a tree. Do not fell trees in high wind conditions.

- WARNING:** Felling can result in injury. It should only be performed by a trained person.
- A retreat path should be planned and cleared as necessary before cuts are started. The retreat path should extend back and diagonally to the rear of the expected line of fall as shown below.

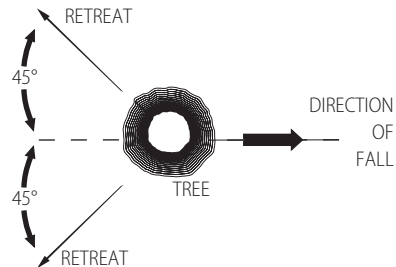

- Before felling is started, consider the natural lean of the tree, the location of larger branches and the wind direction to judge which way the tree will fall. Have wedges (wood, plastic or aluminum) and a heavy mallet handy. Remove dirt, stones, loose

bark, nails, staples, and wire from the tree where the felling cuts are to be made.

- **Notching Undercut** - Make the notch 1/3 of the diameter of the tree, perpendicular to the direction of the fall. Make the lower horizontal notching cut first. This will help to avoid pinching of either the saw chain or the guide bar when the second notch cut is being made as shown below.
- **Felling Back Cut** - Make the felling back cut at least 51 mm higher than the horizontal notching cut. Keep the felling back cut parallel to the horizontal notching cut. Make the felling back cut so enough wood is left to act as a hinge. The hinge wood keeps the tree from twisting and falling in the wrong direction. Do not cut through the hinge as shown below.
- As the felling cut gets close to the hinge the tree should begin to fall. If there is any chance that the tree may not fall in the desired direction or it may rock back and bind the saw chain, stop cutting before the felling cut is complete and use wedges to open the cut and drop the tree along the desired line of fall. When the tree begins to fall remove the chainsaw from the cut, stop the motor, put the chainsaw down, then use the retreat path planned. Be alert for overhead limbs falling and watch your footing.

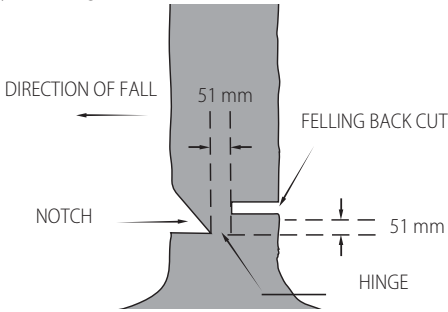

### Limbing (Fig. O)

Removing the branches from a fallen tree. When limbing, leave larger lower limbs to support the log off the ground. Remove the small limbs in one cut. Branches under tension should be cut from the bottom of the branch towards the top to avoid binding the chainsaw as shown in Fig. O. Trim limbs from opposite side keeping tree stem between you and saw. Never make cuts with saw between your legs or straddle the limb to be cut.

### Bucking (Fig. P)

**▲ WARNING:** Recommend that first-time users should practice cutting on a saw horse.

Cutting a felled tree or log into lengths. How you should cut depends on how the log is supported. Use a saw horse whenever possible as shown in Fig. P.

1. Always start a cut with the saw chain running at full speed.
2. Place the bottom spike of the chainsaw behind the area of the initial cut as shown below.
3. Turn the chainsaw on then rotate the saw chain and bar down into the tree, using the spike **23** as a hinge.
4. Once the chainsaw gets to a 45° angle, level the chainsaw again and repeat steps until you cut fully through.
5. When the tree is supported along its entire length, make a cut from the top (overbuck), but avoid cutting the earth as this will dull your saw quickly.

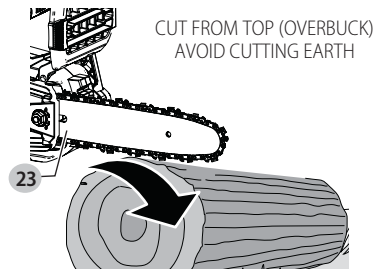

- When supported at one end first, cut 1/3 the diameter from the underside (underbuck). Then make the finishing cut by overbucking to meet the first cut as shown below.

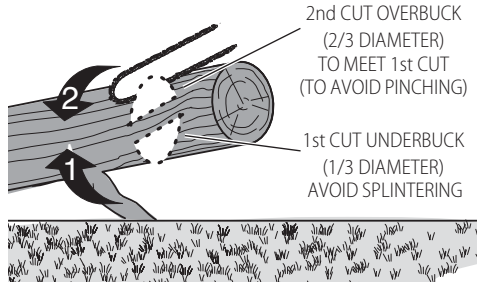

- When supported at both ends. First, cut 1/3 down from the top overbuck. Then make the finished cut by underbucking the lower 2/3 to meet the first cut as shown below.

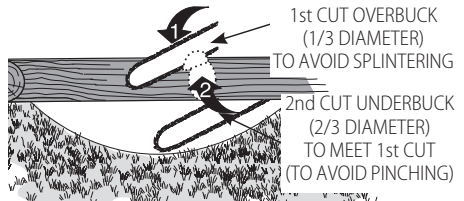

- When on a slope always stand on the uphill side of the log. When "cutting through," to maintain complete control reduce the cutting pressure near the end of the cut without relaxing your grip on the chain saw handles. Don't let the chain contact the ground. After completing the cut, wait for the saw chain to stop before you move the chain saw. Always stop the motor before moving from cut to cut.

### MAINTENANCE

Your power tool has been designed to operate over a long period of time with a minimum of maintenance. Continuous satisfactory operation depends upon proper tool care and regular cleaning.

**▲ WARNING:** To reduce the risk of serious personal injury, turn tool off and disconnect battery pack before making any adjustments or removing/installing attachments or accessories. An accidental start-up can cause injury.

The charger and battery pack are not serviceable.

### Saw Chain Sharpness (Fig. Q-5)

**▲ CAUTION:** Sharp chain. Always wear protective gloves when handling the chain. The chain is sharp and can cut you when it is not running.

**IMPORTANT:** The chain cutters will dull immediately if they touch the ground, stones, masonry or a nail while cutting.

To get the best possible performance from your chain saw it is important to keep the teeth **21** of the saw chain sharp. Chain sharpening services are available from your nearest DEWALT service centre.

**NOTE:** Each time the saw chain is sharpened, it loses some of the reduced kickback qualities and extra caution should be used. It is recommended that a saw chain be sharpened no more than four times.

## Lubrication

Your power tool requires no additional lubrication.

## Cleaning

**▲ WARNING:** *Electrical shock and mechanical hazard.*

*Disconnect the electrical appliance from the power source before cleaning.*

**▲ WARNING:** *To ensure safe and efficient operation, always keep the electrical appliance and the ventilation slots clean.*

**▲ WARNING:** *Never use solvents or other harsh chemicals for cleaning the non-metallic parts of the tool. These chemicals may weaken the materials used in these parts. Use a cloth dampened only with water and mild soap. Never let any liquid get inside the tool; never immerse any part of the tool into a liquid.*

Ventilation slots can be cleaned using a dry, soft non-metallic brush and/or a suitable vacuum cleaner. Do not use water or any cleaning solutions. Wear approved eye protection and an approved dust mask.

## Optional Accessories

**▲ WARNING:** *Since accessories, other than those offered by DEWALT, have not been tested with this product, use of such accessories with this tool could be hazardous. To reduce the risk of injury, only DEWALT-recommended accessories should be used with this product.*

Consult your dealer for further information on the appropriate accessories.

## Protecting the Environment

 Separate collection. Products and batteries marked with this symbol must not be disposed of with normal household waste.

 Products and batteries contain materials that can be recovered or recycled, reducing the demand for raw materials. Please recycle electrical products and batteries according to local provisions. Further information is available at [www.2helpU.com](http://www.2helpU.com).

## Rechargeable Battery Pack

This long-life battery pack must be recharged when it fails to produce sufficient power on jobs that were easily done before. At the end of its technical life, discard it with due care for our environment:

- Run the battery pack down completely, then remove it from the tool.
- Li-Ion cells are recyclable. Take them to your dealer or a local recycling station. The collected battery packs will be recycled or disposed of properly.

## DCM565 TROUBLESHOOTING

Problem	Solution
Unit will not start.	<ul style="list-style-type: none"> <li>• Check battery installation.</li> <li>• Check battery charging requirements.</li> <li>• Check that lock-off is fully pushed down prior to moving main trigger.</li> </ul>
Unit shuts down in use.	<ul style="list-style-type: none"> <li>• Charge battery.</li> <li>• Unit is being forced. Restart and apply less pressure.</li> </ul>
Battery won't charge.	<ul style="list-style-type: none"> <li>• Insert battery into charger until red charging light illuminates. Charge up to 8 hours if battery is totally drained.</li> <li>• Plug charger into a working outlet.</li> <li>• Check current at receptacle by plugging in an appliance.</li> <li>• Check to see if receptacle is connected to a light switch which turns power off when you turn out the lights.</li> <li>• Move charger and appliance to a surrounding air temperature of above 4.5 °C or below 40.5 °C.</li> </ul>
Bar / Chain overheated.	<ul style="list-style-type: none"> <li>• Refer to <b>Adjusting Chain Tension</b> section.</li> <li>• Refer to <b>Saw Chain and Guide Bar Oiling</b> section.</li> </ul>
Chain is loose.	<ul style="list-style-type: none"> <li>• Refer to <b>Adjusting Chain Tension</b> section.</li> </ul>
Poor cut quality.	<ul style="list-style-type: none"> <li>• Refer to <b>Adjusting Chain Tension</b> section. <b>NOTE:</b> Excessive tension leads to excessive wear and reduction in life of bar and chain. Lubricate before each cut. Refer to <b>Replacing the Saw Chain</b> section.</li> </ul>
Unit runs but does not cut.	<ul style="list-style-type: none"> <li>• Chain could be installed backwards. Refer to sections for installing and removing chain.</li> </ul>
Unit does not oil.	<ul style="list-style-type: none"> <li>• Refill oil reservoir.</li> <li>• Clean guide bar, sprocket and sprocket cover. Refer to <b>Maintenance</b> section.</li> </ul>

# 18 В ЦЕПНАЯ ПИЛА

## DCM565

### Поздравляем!

Вы приобрели инструмент DEWALT. Многолетний опыт, тщательная разработка изделий и инновации делают компанию DEWALT одним из самых надежных партнеров для пользователей профессионального электроинструмента.

### Технические характеристики

		DCM565
Напряжение	$V_{\text{пост. тока}}$	18
Тип аккумуляторной батареи		Литий-ионная
Длина шины	см	30
Максимальная скорость цепи (без нагрузки)	м/с	7,3
Максимальная длина реза	см	26
Емкость резервуара для масла	мл	115
Вес (без аккумуляторной батареи)	кг	3,5
Сумма величин шума и вибрации (сумма векторов по трем осям), измеренных в соответствии со стандартом EN62841-4-1.		
$L_{PA}$ (уровень звукового давления)	дБ(А)	89,5
$L_{WA}$ (уровень акустической мощности)	дБ(А)	99,0
K (погрешность для заданного уровня мощности)	дБ(А)	3,0
Значение вибрационного воздействия $a_{ch}$ =		
	м/с <sup>2</sup>	3,7
Погрешность K =		
	м/с <sup>2</sup>	1,5

Значение шумовой эмиссии и/или эмиссии вибрации, указанное в данном справочном листке, было получено в соответствии со стандартным тестом, приведенным в EN62841, и может использоваться для сравнения инструментов. Кроме того, оно может использоваться для предварительной оценки воздействия вибрации.

**▲ ОСТОРОЖНО!** Заявленное значение шумовой эмиссии и/или эмиссии вибрации относится к основным областям применения инструмента. Однако, если инструмент используется для различных целей, с различными дополнительными принадлежностями или при ненадлежащем уходе, то уровень шума и/или вибрации может измениться. Это может привести к значительному увеличению уровня воздействия вибрации в течение всего рабочего периода.

При расчете приблизительного значения уровня воздействия шума и/или вибрации также необходимо учитывать время, когда инструмент выключен или то время, когда он работает на холостом ходу. Это может привести к значительному снижению уровня воздействия вибрации в течение всего рабочего периода.

Определите дополнительные меры техники безопасности для защиты оператора от воздействия шума и/или вибрации, а именно: поддержание инструмента и дополнительных принадлежностей в рабочем состоянии, создание комфортных условий работы (соответствующих вибрации), хорошая организация рабочего места.

### Декларация о соответствии нормам ЕС

### Директива по механическому оборудованию



### 18 В Цепная пила DCM565

DEWALT заявляет, что продукты, описанные в разделе «Технические характеристики», соответствуют: 2006/42/EC, EN62841-1:2015, EN62841-4-1:2020.

2000/14/EC, Приложение V

$L_{PA}$  (измеренное звуковое давление) 89,5 дБ(А)

$L_{WA}$  (гарантированная акустическая мощность) 102,0 дБ(А)

Данные продукты также соответствуют Директивам 2014/30/EU и 2011/65/EU. Для получения дополнительной информации свяжитесь с DEWALT по адресу, указанному ниже или приведенному на задней стороне обложки руководства.

Нижеподписавшийся несет ответственность за составление технической документации и составил данную декларацию по поручению компании DEWALT.

Маркус Ромпель (Markus Rempel)

Вице-президент отдела по разработке и производству, PTE-Europe

DEWALT, Richard-Klinger-Straße 11,  
65510, Idstein, Germany  
25.08.2021

**⚠ ВНИМАНИЕ:** Во избежание риска получения травм ознакомьтесь с инструкцией.

### Обозначения: правила техники безопасности

Ниже описывается уровень опасности, обозначаемый каждым из предупреждений. Прочитайте руководство и обратите внимание на данные символы.

**▲ ОПАСНО:** Обозначает опасную ситуацию, которая неизбежно приведет к серьезной травме или смертельному исходу, в случае несоблюдения соответствующих мер безопасности.

**▲ ВНИМАНИЕ:** Указывает на потенциально опасную ситуацию, которая, в случае несоблюдения соответствующих мер безопасности, может привести к серьезной травме или смертельному исходу.

**▲ ПРЕДУПРЕЖДЕНИЕ:** Указывает на потенциально опасную ситуацию, которая, в случае несоблюдения соответствующих мер безопасности может стать причиной травм средней или легкой степени тяжести.

**ПОЯСНЕНИЕ:** Указывает на практики, использование которых не связано с получением травмы, но если ими пренебречь, могут привести к порче имущества.

**▲** Указывает на риск поражения электрическим током.

**▲** Указывает на риск возгорания.

Батареи				Зарядные устройства/время зарядки (мин)***									
Кат. №	V <sub>пост. тока</sub>	Ah	Вес (kg)	DCB104	DCB107	DCB112/ DCB1102	DCB113	DCB115/ DCB1104	DCB116	DCB117	DCB118	DCB132	DCB119
DCB546	18/54	6,0/2,0	1,08	60	270	170	140	90	80	40	60	90	X
DCB547/G	18/54	9,0/3,0	1,46	75*	420	270	220	135*	110*	60	75*	135*	X
DCB548	18/54	12,0/4,0	1,46	120	540	350	300	180	150	80	120	180	X
DCB549	18/54	15,0/5,0	2,12	125	730	450	380	230	170	90	125	230	X
DCB181	18	1,5	0,35	22	70	45	35	22	22	22	22	22	45
DCB182	18	4,0	0,61	60/40**	185	120	100	60	60/45**	60/40**	60/40**	60	120
DCB183/B/G	18	2,0	0,40	30	90	60	50	30	30	30	30	30	60
DCB184/B/G	18	5,0	0,62	75/50**	240	150	120	75	75/60**	75/50**	75/50**	75	150
DCB185	18	1,3	0,35	22	60	40	30	22	22	22	22	22	40
DCB187	18	3,0	0,54	45	140	90	70	45	45	45	45	45	90
DCB189	18	4,0	0,54	60	185	120	100	60	60	60	60	60	120
DCBP034/G	18	1,7	0,32	27	82	50	40	27	27	27	27	27	50
DCBP518/G	18	5,0	0,75	50	240	150	120	75	60	50	50	75	150

\*Код даты 201811475B или новее

\*\*Код даты 201536 или новее

\*\*\*Таблица представлена только для справки; время зарядки может варьироваться.

## ОБЩИЕ ПРАВИЛА ТЕХНИКИ БЕЗОПАСНОСТИ ПРИ ИСПОЛЬЗОВАНИИ ЭЛЕКТРОИНСТРУМЕНТОВ

**▲ ВНИМАНИЕ:** Прочитайте и просмотрите все предупреждения, инструкции, иллюстрации и спецификации по данному электроинструменту. Несоблюдение всех приведенных ниже инструкций может стать причиной поражения электрическим током, возгорания и/или тяжелой травмы.

### СОХРАНИТЕ ВСЕ ИНСТРУКЦИИ ДЛЯ ПОСЛЕДУЮЩЕГО ИСПОЛЬЗОВАНИЯ

Термин «электроинструмент» в предупреждениях относится к работающим от сети (проводным) электроинструментам или работающим от аккумуляторной батареи (беспроводным) электроинструментам.

#### 1) Безопасность на рабочем месте

- Следите за чистой и хорошим освещением на рабочем месте.** Захламленное или плохо освещенное рабочее место может стать причиной несчастного случая.
- Запрещается работать с электроинструментами во взрывоопасных местах, например, вблизи легковоспламеняющихся жидкостей, газов и пыли.** Искры, которые появляются при работе электроинструментов могут привести к воспламенению пыли или паров.
- Следите за тем, чтобы во время работы с электроинструментом в зоне работы не было посторонних и детей.** Отвлекаясь от работы вы можете потерять контроль над инструментом.

#### 2) Электробезопасность

- Штепсельная вилка электроинструмента должна соответствовать розетке. Никогда не меняйте вилку инструмента. Запрещается использовать**

**переходники к вилкам для электроинструментов с заземлением.** Использование оригинальных штепсельных вилок, соответствующих типу сетевой розетки снижает риск поражения электрическим током.

- Избегайте контакта с заземленными поверхностями, такими как трубы, радиаторы и холодильники.** Если вы будете заземлены, увеличивается риск поражения электрическим током.

- Запрещается оставлять электроинструмент под дождем и в местах повышенной влажности.** При попадании воды в электроинструмент риск поражения электротоком возрастает.

- Берегите кабель от повреждений. Никогда не используйте кабель для переноски инструмента, не тяните за него, пытайтесь отключить инструмент от сети. Держите кабель подальше от источников тепла, масла, острых углов или движущихся предметов.** Поврежденный или запутанный кабель питания повышает риск поражения электрическим током.

- При работе с электроинструментом на открытом воздухе используйте удлинитель, подходящий для использования на улице.** Использование кабеля питания, предназначенного для использования вне помещения, снижает риск поражения электрическим током.

- Если использование электроинструмента в условиях повышенной влажности неизбежно, используйте устройства защитного отключения (УЗО) для защиты сети.** Использование УЗО сокращает риск поражения электрическим током.

#### 3) Обеспечение индивидуальной безопасности

- Будьте внимательны, смотрите, что делаете и не забывайте о здравом смысле при работе с электроинструментом. Запрещается работать**

**с электроинструментом в состоянии усталости, наркотического, алкогольного опьянения или под воздействием лекарственных препаратов.**

Невнимательность при работе с электроинструментом может привести к серьезным телесным повреждениям.

b) **Используйте индивидуальные средства защиты. Всегда используйте защитные очки. Средства защиты, такие как пылезащитная маска, обувь с нескользящей подошвой, каска и защитные наушники, используемые при работе, уменьшают риск получения травм.**

c) **Примите меры для предотвращения случайного включения. Перед тем как подключить электроинструмент к сети и/или аккумуляторной батарее, взять инструмент или перенести его на другое место, убедитесь в том, что выключатель находится в положении «Выкл.». Если при переноске электроинструмента он подключен к сети, и при этом ваш палец находится на выключателе, это может стать причиной несчастных случаев.**

d) **Уберите все регулировочные или гаечные ключи перед включением электроинструмента.**

Ключ, оставленный на вращающейся части электроинструмента, может привести к травме.

e) **Не пытайтесь дотянуться до слишком удаленных поверхностей. Обувь должна быть удобной, чтобы вы всегда могли сохранять равновесие. Это позволит лучше контролировать электроинструмент в непредвиденных ситуациях.**

f) **Одевайтесь соответствующим образом. Избегайте носить свободную одежду и ювелирные украшения. Следите за тем, чтобы волосы и одежда не попадали под движущиеся детали. Возможно наматывание свободной одежды, ювелирных изделий и длинных волос на движущиеся детали.**

g) **При наличии устройств для подключения оборудования для удаления и сбора пыли необходимо обеспечить правильность их подключения и эксплуатации. Использование устройства для пылеудаления сокращает риски, связанные с пылью.**

h) **Не позволяйте хорошему знанию от частого использования инструментов стать причиной самонадеянности и игнорирования правил техники безопасности. Небрежное действие может повлечь серьезные травмы за долю секунды.**

#### **4) Эксплуатация электроинструмента и уход за ним**

a) **Избегайте чрезмерной нагрузки электроинструмента. Используйте электроинструмент в соответствии с назначением.** Правильно подобранный электроинструмент выполнит работу более эффективно и безопасно при стандартной нагрузке.

b) **Не пользуйтесь инструментом, если не работает выключатель. Любой инструмент, управляемый включением и включением которого невозможно, опасен, и его необходимо отремонтировать.**

c) **Перед выполнением любых настроек, сменой аксессуаров или прежде чем убрать инструмент на хранение, отключите его от сети и/или снимите с него аккумуляторную батарею, если ее можно снять.** Такие превентивные меры безопасности сокращают риск случайного включения электроинструмента.

d) **Храните электроинструмент в недоступном для детей месте и не позволяйте работать с инструментом людям, не имеющим соответствующих навыков работы с такого рода инструментами.** Электроинструмент представляет опасность в руках неопытных пользователей.

e) **Поддерживайте электроинструмент и принадлежности в исправном состоянии. Проверьте, не нарушена ли центровка или не заклинены ли движущиеся детали, нет ли повреждений или иных неисправностей, которые могли бы повлиять на работу электроинструмента. В случае обнаружения повреждений, прежде чем приступить к эксплуатации электроинструмента, его нужно отремонтировать.** Большинство несчастных случаев происходит из-за электроинструментов, которые не обслуживаются должным образом.

f) **Содержите режущий инструмент в остром заточенном и чистом состоянии. Вероятность заклинивания инструмента, за которым следят должным образом и который хорошо заточен, значительно меньше, а работать с ним легче.**

g) **Используйте электроинструменты, принадлежности и насадки в соответствии с данными инструкциями, принимая во внимание условия работы и характер выполняемой работы.** Использование электроинструмента для выполнения операций, для которых он не предназначен, может привести к созданию опасных ситуаций.

h) **Все рукоятки и поверхности захватывания должны быть сухими и без следов смазки. Скользкие рукоятки и поверхности захватывания не позволяют обеспечить безопасность работы и управления инструментом в непредвиденных ситуациях.**

#### **5) Использование аккумуляторных электроинструментов и уход за ними**

a) **Используйте для зарядки аккумуляторной батареи только указанное производителем зарядное устройство. Использование зарядного устройства определенного типа для зарядки других батарей может привести к возгоранию.**

b) **Используйте для электроинструмента только батареи указанного типа. Использование других аккумуляторных батарей может стать причиной травмы и пожара.**

c) **Оберегайте батарею от попадания в нее скрепок, монет, ключей, гвоздей, болтов или других мелких металлических предметов, которые могут вызывать замыкание контактов. Короткое замыкание контактов аккумуляторной батареи может привести к пожару или получению ожогов.**

d) **При повреждении батареи, из нее может вытечь электролит. Не прикасайтесь к нему. При случайном**

контакте с электролитом смойте его водой. При попадании электролита в глаза обратитесь за медицинской помощью. Жидкость, находящаяся внутри батареи, может вызвать раздражение или ожоги.

e) **Не используйте поврежденные или измененные аккумуляторные батареи или инструменты.**

Поврежденные или измененные аккумуляторные батареи могут работать непредсказуемо, что может привести к возгоранию, взрыву или риску получения травм.

f) **Не подвергайте аккумуляторные батареи или инструмент воздействию огня или повышенной температуры.** Открытый огонь или воздействие высокой температуры выше 130 °C может привести к взрыву.

g) **Следуйте всем инструкциям по зарядке и не заряжайте аккумуляторную батарею или инструмент вне температурного диапазона, указанного в инструкции.** Неправильная зарядка или зарядка вне указанного температурного диапазона может привести к повреждению батареи и увеличить риск возгорания.

## 6) Обслуживание

a) **Обслуживание электроинструмента должен проводить квалифицированный специалист с использованием только оригинальных запасных частей.** Это позволит обеспечить безопасность обслуживаемого электрифицированного инструмента.

b) **Не выполняйте обслуживание поврежденных электро батарей.** Обслуживание аккумуляторных батарей должно выполняться только производителем или авторизованными поставщиками услуг.

## Общие правила техники безопасности для цепных пил

a) **Держитесь подальше от работающей цепной пилы. Перед тем как включить цепную пилу убедитесь, что цепь ни во что не упирается.**

Невнимательность при работе с цепной пилой может привести к соприкосновению вашей одежды или частей тела с пильной цепью.

b) **Удерживайте цепную пилу правой рукой за заднюю рукоятку а левой — за переднюю рукоятку.** Неправильное (обратное) удерживание пилы увеличивает риск получения травмы и поэтому запрещено.

c) **Удерживайте цепную пилу за изолированные поверхности захватывания в тех случаях, так как существует вероятность контакта пильной цепи со скрытой электропроводкой или собственным шнуром питания.** Контакт пильной цепи с находящимся под напряжением проводом может подать ток на незащищенные металлические части инструмента, что может привести к поражению оператора электрическим током.

d) **Используйте защитные очки. Также рекомендуется использовать дополнительные средства индивидуальной защиты слуха, а также для головы, рук и ног.** Подходящие средства защиты уменьшают риск получения травмы от разлетающихся в разные стороны отходов пиления или от непреднамеренного контакта с пильной цепью.

e) **Запрещается эксплуатировать ценную пилу во время нахождения на дереве, стремянке, лесах или любой другой неустойчивой поверхности.**

Использование цепной пилы таким образом может привести к серьезной травме.

f) **Во время эксплуатации цепной пилы старайтесь сохранять устойчивое положение и равновесие и стоять на твердой, ровной поверхности.** Скользкие или нестабильные поверхности могут стать причиной потери равновесия или управления цепной пилой.

g) **При разрезании ветки, находящейся под напряжением, будьте готовы к пружинному эффекту.** Когда напряжение в деревянных волокнах высвобождается, подпружиненная ветка может ударить оператора а/или выбить цепную пилу из рук, приводя к потере управления.

h) **Будьте особенно осторожны при пилке кустов и саженцев.** Тонкие прутья могут зацепиться о цепную пилу и ударить оператора, что приведет к потере равновесия.

i) **При переносе цепной пилы выключите ее и удерживайте за переднюю рукоятку, как можно дальше от частей тела. При транспортировке цепной пилы обязательно надевайте футляр на шину.** При правильном удерживании цепной пилы соприкосновение с пильной цепью сводится к минимуму.

j) **Соблюдайте инструкции по смазке, натяжению пильной цепи и замене пильной шины и цепи.** В случае недостаточно натянутой или недостаточно смазанной маслом пильной цепи, существует опасность разрыва цепи, а также увеличивается опасность возникновения обратного удара.

k) **Только для пиления древесины. Используйте цепную пилу только по назначению. Например, не используйте цепную пилу для пиления металла, пластика, стеновых материалов или стройматериалов, не являющихся древесными.** Использование цепной пилы не по назначению может создать опасную ситуацию.

l) **Не пытайтесь повалить дерево до тех пор, пока не поймете риски и способы их избежать.** При валке дерева оператор или находящиеся рядом люди могут получить серьезные травмы.

m) **Не пытайтесь повалить дерево до тех пор, пока не поймете риски и способы их избежать.** При валке дерева оператор или находящиеся рядом люди могут получить серьезные травмы.

## Причины возникновения обратного удара и способы ее предупреждения:

Обратный удар возникает, когда концевая часть пильной шины случайно соприкасается с объектом, а также в случае, если древесина перекашивается и зажимает пильную цепь в распиле.

В случае соприкосновения кончика пилы с препятствием в некоторых случаях может произойти обратный удар, отбрасывая пильную шину назад в сторону оператора. В случае зажимания вдоль верхнего края пильной шины она будет отброшена назад в направлении оператора.

Любое из этих физических воздействий может привести к потере контроля над пилой, которая может привести к серьезной травме. Не полагайтесь только на устройства безопасности цепной пилы. Будучи оператором цепной

пилы, вы должны принимать все возможные меры, чтобы производить пиление без несчастных случаев и травм. Обратный удар является результатом неправильного использования цепной пилы и/или выбора неправильного способа или режима пиления. Избежать этого явления можно путем выполнения указанных далее мер предосторожности:

**a) Крепко обхватите пилу обеими руками, удерживая рукоятки всеми пальцами рук, расположите тело так, чтобы противодействовать возможному обратному удару. При соблюдении соответствующих мер предосторожности оператор может контролировать силу обратного удара. Не выпускайте цепную пилу из рук.**

**b) Работайте в устойчивой позе и не пилите на высоте выше уровня плеч.** Это поможет предотвратить непреднамеренный контакт концевой части режущего механизма с объектом и позволит лучше контролировать цепную пилу в неожиданных ситуациях.

**c) В качестве запасных частей можно использовать только указанные изготовителем оборудования пильные шины и пильные цепи.** При использовании неоригинальных запасных частей, существует опасность разрыва пильной цепи, а также увеличивается опасность возникновения обратного удара.

**d) Затачивание пильной цепи и все работы по ее техническому обслуживанию должны производиться в соответствии инструкциями ее изготовителя.**

Уменьшение глубины шаблона может привести к повышенному обратному удару.

**Для сведения к минимуму риска возникновения обратного удара следует соблюдать следующие меры предосторожности:**

1. **Прочно удерживайте пилу. При работающем двигателе крепко удерживайте цепную пилу обеими руками. Крепко держите цепную пилу за рукоятки, плотно обхватив их пальцами.** При резании вдоль нижнего края шины цепная пила будет тянуться вперед и отталкиваться назад при резании вдоль верхнего края шины.
2. **Не пытайтесь дотянуться до слишком удаленных поверхностей.**
3. **Всегда твердо стойте на ногах, сохраняя равновесие.**
4. **Не допускайте контакта носа направляющей шины с бревнами, ветками, землей и другими препятствиями.**
5. **Не пилите на высоте выше уровня плеч.**
6. **Используйте такие устройства, пильная цепь с низкой отдачей и пильная шина с низкой отдачей, чтобы снизить риски, связанные с обратным ударом.**
7. **В качестве запасных частей можно использовать только указанные изготовителем оборудования или эквивалентные пильные шины и пильные цепи.**
8. **Следите за тем, чтобы движущаяся цепь не соприкоснулась с чем-либо на конце пильной шины.**
9. **Следите за тем, чтобы рабочая зона была свободна от препятствий, таких как другие деревья, ветви, камни, заборы, пни и т. д.** Исключите или избегайте любых препятствий, которые могут повредить цепь, когда вы распиливаете то или иное бревно или ветвь.

10. **Следите за тем, чтобы пильная цепь была острой и правильно натянутой. Затупившаяся или провисающая пильная цепь может стать причиной возникновения обратного удара. Регулярно проверяйте натяжение цепи при остановленном двигателе и отсоединенном штекере питания.** Никогда не делайте этого при работающем двигателе.

11. **Начинайте и продолжайте распил только при движении цепи на максимальной скорости.** Если цепь движется с меньшей скоростью, вероятность обратного удара возрастает.

12. **Распиливайте по одному бревну за раз.**

13. **Будьте предельно осторожны при повторном входе в предыдущий рез.** Вокругте ребристые выступы в древесину и позвольте цепи набрать полную скорость прежде, чем продолжить распил.

14. **Не пытайтесь выполнить врезные или проникающие распилы.**

15. **Следите за перемещением бревен и других предметов, которые могут закрыть разрез, зажать или упасть на цепь.**

### Функции защиты от обратного удара

**▲ ВНИМАНИЕ:** С целью снижения опасности в случае обратного удара пила имеет следующие особенности. Тем не менее, данные особенности не исключают опасность, связанную с обратным ударом. Используя цепную пилу, не полагайтесь на эти механизмы. Обязательно соблюдайте все меры предосторожности, инструкции и принципы технического обслуживания, приведенные в данном руководстве, чтобы избежать обратных ударов и других усилий, которые могут привести к серьезной травме.

- Снижающая отдачу пильная шина имеет носовую часть с малым радиусом, которая снижает размер опасной зоны обратного удара на кончике шины. Пильная шина с низкой отдачей продемонстрировала значительное снижение количества и серьезности обратных ударов во время испытаний в соответствии с требованиями безопасности для электрических цепных пил.

- Пильная цепь с низкой отдачей оборудована контурным ограничителем глубины и защитным звеном, которые отражают обратный удар и позволяют древесине постепенно проникать под нож. Пильная цепь с низкой отдачей — это цепь, отвечающая требованиям ANSI B175.1–2012 к характеристикам отдачи.
- Запрещается эксплуатировать цепную пилу, находясь на дереве, стремянке, лесах или любой другой неустойчивой поверхности.
- Удерживайте инструмент за изолированные ручки при выполнении работ, во время которых имеется вероятность контакта инструмента со скрытой электропроводкой. Контакт с оголенными проводами передает электрический заряд на неизолированные металлические части инструмента и приводит к поражению оператора электрическим током.
- Не пытайтесь выполнять работы, выходящие за рамки ваших возможностей или опыта. Внимательно прочтите и ознакомьтесь со всеми инструкциями данного руководства.
- Перед тем как включить цепную пилу убедитесь, что цепь ни во что не упирается.
- Запрещается использовать цепную пилу одной рукой! Эксплуатация одной рукой может привести к тяжелым

травмам оператора, помощников и посторонних лиц. Цепная пила разработана с учетом эксплуатации двумя руками.

- Поверхность рукояток должна быть сухой, чистой и не содержать следов масла и смазки.
- Не допускайте скопления грязи, мусора или опилок на вентиляционных отверстиях двигателя или наружного корпуса.
- Перед тем как поставить цепную пилу остановите пильную цепь.
- Не срезайте лозы и небольшие кусты.
- Будьте особенно осторожны при пилке кустов и саженцев, так как тонкие прутья могут зацепиться о пильную цепь и ударить оператора, что приведет к потере равновесия.

## Цепная пила – названия и термины

- **Распиловка** – Поперечное распиливание стволов деревьев или бревен на куски требуемой длины.
- **Тормоз двигателя (если имеется)** – Механизм, останавливающий движение пильной цепи при отпускании куркового пускового выключателя.
- **Силовой блок цепной пилы** – Часть цепной пилы без пильной цепи и направляющей шины.
- **Приводная звездочка или звездочка** – Зубчатое колесо, передающее в движение пильную цепь.
- **Валка** – Процесс вырубki деревьев.
- **Запил для валки** – Завершающий пропил во время валки, выполняемый на противоположной от подпила стороне дерева.
- **Передняя рукоятка** – Дополнительная рукоятка, расположенная в передней части (или близко к ней) цепной пилы.
- **Передний защитный кожух** – Защитное ограждение между передней рукояткой цепной пилы и направляющей шиной; обычно располагается вблизи от руки, удерживающей переднюю рукоятку.
- **Пильная шина** – Жесткая конструкция, которая поддерживает и направляет пильную цепь.
- **Защитный чехол для пильной шины** – Корпус, надеваемый на направляющую шину, чтобы предотвратить контакт с зубьями цепи, когда пила не используется.
- **Обратный удар** – Движение пильной шины назад, вверх или назад и вверх, когда пильная цепь в передней верхней части пильной шины соприкасается с каким-либо препятствием, таким как бревно или ветка, или когда древесина зажимает пильную цепь в срезе.
- **Обратный удар при заземлении** – Внезапный отскок пилы назад вследствие смыкания древесины и заземления движущейся пильной цепи в верхней части пильной шины в пропиле.
- **Вращательный обратный удар** – Быстрое движение пилы вверх и назад. Возникает, когда движущаяся пильная цепь на верхнем сегменте носовой части пильной шины касается какого-либо объекта, например, бревна или ветви.
- **Обрезка ветвей** – Удаление ветвей с поваленного дерева.
- **Пильная цепь с низкой отдачей** – Цепь, снижающая возникновение обратного удара в соответствии с требованиями по ANSI B175.1–2012 (при тестировании на репрезентативной выборке цепных пил.)

- **Нормальное положение при распиле** – Положения, которые предполагается принимать при распиловке и валке деревьев.
- **Верхний запил** – Надрез, задающий направление падения дерева.
- **Задняя рукоятка** – Рукоятка, расположенная в задней части (или близко к ней) цепной пилы.
- **Пильная шина с низкой отдачей** – Шина, показавшая значительное снижение силы обратного удара.
- **Сменная пильная цепь** – Цепь, соответствующая требованиям по отдаче ANSI B175.1–2012 при испытаниях на определенных цепных пилах. Может не соответствовать требованиям к производительности ANSI при использовании с другими пилами.
- **Пильная цепь** – Цепь с режущими зубьями, распиливающая древесину, приводимая в действие двигателем и поддерживаемая пильной шиной.
- **Опорные зубья** – Специальные зубья, позволяющие наклонить пилу и занять правильное положение при распиловке и валке деревьев.
- **Переключатель** – Устройство, которое замыкает или прерывает цепь электропитания к двигателю цепной пилы.
- **Соединительный переключатель** – Механизм, выдающий движение от куркового выключателя переключателю.
- **Блокировка выключателя** – Передвижной фиксатор, предотвращающий непреднамеренное срабатывание выключателя до тех пор, пока он не будет вручную активирован.

## Остаточные риски

Несмотря на соблюдение соответствующих инструкций по технике безопасности и использование предохранительных устройств, некоторые остаточные риски невозможно полностью исключить. А именно:

- ухудшение слуха;
- риск травм от разлетающихся частиц;
- риск получения ожогов в результате нагревания инструмента в процессе работы;
- риск получения травмы в результате продолжительной работы.

## СОХРАНИТЕ НАСТОЯЩЕ РУКОВОДСТВО

### Зарядные устройства

Зарядные устройства DEWALT не требуют регулировки и максимально просты в использовании.

### Электробезопасность

Электродвигатель рассчитан на работу только при одном напряжении сети. Необходимо обязательно убедиться в том, что напряжение источника питания соответствует указанному на шильдике устройства. Необходимо также убедиться в том, что напряжение работы зарядного устройства соответствует напряжению в сети.



Зарядное устройство DEWALT оснащено двойной изоляцией в соответствии с требованиями EN60335; поэтому провод заземления не требуется.

В случае повреждения кабеля питания его необходимо заменить специально подготовленным кабелем, который можно приобрести в сервисных центрах DEWALT.

### Использование удлинительного кабеля

Используйте удлинитель только в случаях крайней необходимости. Используйте только утвержденные удлинители промышленного изготовления, рассчитанные на мощность не меньшею, чем потребляемая мощность зарядного устройства (см. **Технические характеристики**). Минимальное поперечное сечение провода электрического кабеля должно составлять 1 мм<sup>2</sup>; максимальная длина 30 м. При использовании кабельного барабана всегда полностью разматывайте кабель.

### Важные инструкции по технике безопасности для всех зарядных устройств

**СОХРАНИТЕ НАСТОЯЩЕЕ РУКОВОДСТВО.** В данном руководстве содержатся важные инструкции по технике безопасности для совместимых зарядных устройств (см. **Технические характеристики**).

• *Перед тем как использовать зарядное устройство, внимательно изучите все инструкции и предупреждающие этикетки на зарядном устройстве, батарее и инструменте, для которого используется батарея.*

▲ **ВНИМАНИЕ:** Опасность поражения электрическим током. Не допускайте попадания жидкости в зарядное устройство. Это может привести к поражению электрическим током.

▲ **ВНИМАНИЕ:** Рекомендуется использовать устройство защитного отключения (УЗО) с током утечки до 30 мА.

▲ **ВНИМАНИЕ:** Опасность ожога. Во избежание травм, следует использовать только аккумуляторные батареи производства DEWALT. Использование батарей другого типа может привести к взрыву, травмам и повреждениям.

▲ **ПРЕДУПРЕЖДЕНИЕ:** Не позволяйте детям играть с данным устройством.

**ПОЯСНЕНИЕ:** В определенных условиях, при подключении зарядного устройства к источнику питания, может произойти короткое замыкание контактов внутри зарядного устройства посторонними материалами. Не допускайте попадания в полости зарядного устройства таких токопроводящих материалов, как стальная стружка, алюминиевая фольга или другие металлические частицы и т. п. Всегда отключайте зарядное устройство от источника питания, если в нем нет аккумуляторной батареи. Всегда отключайте зарядное устройство от сети перед тем, как приступить к очистке инструмента

• **НЕ ПЫТАЙТЕСЬ заряжать батареи с помощью каких-либо других зарядных устройств, кроме тех, которые указаны в данном руководстве.** Зарядное устройство и батарея предназначены для совместного использования.

• **Эти зарядные устройства не предназначены ни для какого другого использования, помимо зарядки аккумуляторных батарей DEWALT.** Использование любых других батарей может привести к возгоранию, поражению электротоком или гибели от электрического шока.

• **Не подвергайте зарядное устройство воздействию снега или дождя.**

• **При отключении зарядного устройства от сети всегда тяните за штепсельную вилку, а не за кабель.**

*Это поможет избежать повреждения штепсельной вилки и розетки.*

• **Убедитесь в том, что кабель расположен таким образом, чтобы на него не наступили, не споткнулись об него, а также в том, что он не натянут и не может быть поврежден.**

• **Не используйте удлинительный кабель без крайней необходимости.** Использование удлинительного кабеля неподходящего типа может привести к пожару или поражению электрическим током.

• **Не ставьте на зарядное устройство никакие предметы и не устанавливайте зарядное устройство на мягкую поверхность, которая может закрыть вентиляционные отверстия и привести к перегреву.** Не размещайте зарядное устройство поблизости от источников тепла. Вентиляция зарядного устройства происходит с помощью отверстий в верхней и нижней части корпуса.

• **Не используйте зарядное устройство при наличии поврежденной кабеля или штепсельной вилки – в этом случае необходимо немедленно их заменить.**

• **Не используйте зарядное устройство, если его роняли, либо если оно подвергалось сильному удару или было повреждено каким-либо иным образом.** Обратитесь в авторизованный сервисный центр.

• **Не разбирайте зарядное устройство. При необходимости обратитесь в специализированный сервисный центр, если нужно провести обслуживание или ремонт инструмента.** Неправильная сборка может стать причиной пожара или поражения электрическим током.

• **В случае повреждения кабеля питания его необходимо немедленно заменить у производителя, в его сервисном центре или с привлечением другого специалиста аналогичной квалификации для предотвращения несчастного случая.**

• **Перед очисткой отключите зарядное устройство от сети. В противном случае, это может привести к поражению электрическим током.** Извлечение аккумуляторной батареи не приведет к снижению степени этого риска.

• **НИКОГДА не пытайтесь соединить два зарядных устройства вместе.**

• **Зарядное устройство предназначено для работы при стандартном напряжении сети в 230 В. Не пытайтесь использовать его при каком-либо ином напряжении.** Это не относится к автомобильному зарядному устройству.

### Зарядка батареи (Рис. [Fig.] B)

1. Перед установкой батареи подключите зарядное устройство к соответствующей сетевой розетке.
2. Вставьте аккумуляторную батарею 7 в зарядное устройство, убедившись в том, что она хорошо установлена. Красный индикатор зарядки начнет мигать. Это означает, что процесс зарядки начался.
3. По окончании зарядки красный индикатор будет гореть непрерывно, не мигая. Теперь батарея полностью заряжена, и ее можно использовать или оставить в зарядном устройстве. Чтобы извлечь аккумуляторную батарею из зарядного устройства, нажмите кнопку фиксатора батареи 15 и извлеките батарею.

**ПРИМЕЧАНИЕ:** Чтобы обеспечить максимальную производительность и срок службы литий-ионных батарей, перед первым использованием полностью зарядите аккумуляторную батарею.

### Работа с зарядным устройством

См. состояние зарядки аккумуляторной батареи на приведенных ниже индикаторах.

Индикаторы зарядки	
	Зарядка
	Полностью заряжен
	Температурная задержка*

\*Красный индикатор продолжит мигать, но загорится желтый индикатор. После того, как батарея достигнет рабочей температуры, желтый индикатор погаснет, и зарядка продолжится.

Зарядное(-ые) устройство(-а) не может(-гут) полностью зарядить неисправную аккумуляторную батарею. При неисправной аккумуляторной батарее, индикатор на зарядном устройстве не загорится.

**ПРИМЕЧАНИЕ:** Также это может указывать на проблему с зарядным устройством.

Если зарядное устройство указывает на наличие проблемы, проверьте аккумулятор и зарядное устройство в специализированном сервисном центре.

### Температурная задержка

Если температура батареи слишком низкая или слишком высокая, зарядное устройство автоматически переходит в режим температурной задержки; при этом зарядка не начинается до тех пор, пока батарея не достигнет нужной температуры. После того, как нужный уровень температуры будет достигнут, устройство перейдет в режим зарядки. Данная функция обеспечивает максимальный срок эксплуатации батареи.

Зарядка холодной батареи занимает больше времени, чем теплой. Аккумуляторная батарея заряжается медленнее во время всего цикла зарядки и максимального заряда не удастся добиться даже после того, как аккумуляторная батарея нагреется.

Зарядное устройство DCB118 оснащено внутренним вентилятором для охлаждения батареи. Вентилятор включится автоматически, если батарея нуждается в охлаждении. Не используйте зарядное устройство, если вентилятор не функционирует или если забиты вентиляционные отверстия. Не позволяйте посторонним предметам попадать внутрь зарядного устройства.

### Система электронной защиты

Литий-ионные аккумуляторные батареи XR оснащены системой электронной защиты, которая защищает аккумуляторную батарею от перегрузки, перегрева или глубокой разрядки.

При срабатывании системы электронной защиты инструмент автоматически отключается. В этом случае поставьте литий-ионную батарею на зарядку до тех пор, пока она полностью не зарядится.

### Крепление на стену

Данные зарядные устройства могут крепиться на стены или устанавливаться на стол или рабочую поверхность. При креплении на стену расположите зарядное устройство в пределах досягаемости розетки и подальше от углов и других препятствий, которые могут помешать потоку воздуха. Используйте заднюю часть зарядного устройства в качестве образца для положения монтажных болтов на стене. Надежно закрепите зарядное устройство при помощи саморезов (приобретаются отдельно) длиной минимум в 25,4 мм с диаметром шляпки самореза в 7–9 мм, вкрученных в дерево до оптимальной глубины, оставляющей на поверхности примерно 5,5 мм самореза. Совместите отверстия на задней стороне зарядного устройства с выступающими саморезами и полностью вставьте их в отверстия.

### Инструкции по очистке зарядного устройства

**▲ ВНИМАНИЕ:** Опасность поражения электрическим током. Перед чисткой отключите зарядное устройство от сети питания. Грязь и жир можно удалить с наружной поверхности зарядного устройства с помощью тряпки или мягкой неметаллической щетки. Не используйте воду или чистящие растворы. Не допускайте попадания жидкости внутрь инструмента; никогда не погружайте никакие из деталей инструмента в жидкость.

### Аккумуляторные батареи

#### Важные инструкции по технике безопасности для всех батарей

При заказе запасных батарей не забудьте указать номер по каталогу и напряжение.

При покупке батарея заряжена не полностью. Перед тем, как использовать батарею и зарядное устройство, прочтите следующие инструкции по технике безопасности. Затем выполните необходимые действия для зарядки.

#### ВНИМАТЕЛЬНО ПРОЧИТЕ ВСЕ ИНСТРУКЦИИ

- **Не заряжайте и не используйте батарею во взрывоопасной атмосфере, например, при наличии горючих жидкостей, газов или пыли.** Установка или удаление батареи из зарядного устройства может привести к воспламенению пыли или газов.
- **Никогда не прикасайтесь большими усилиями, вставляя батарею в зарядное устройство. Не вносите изменения в конструкцию батарей с целью установить их в зарядное устройство, к которому они не подходят. Это может привести к серьезным травмам.**
- Заряжайте батареи только с помощью зарядных устройств DeWALT.
- **НЕ ПРОЛИВАЙТЕ** на них и не погружайте их в воду или другие жидкости.
- **Не храните и не используйте данное устройство и батарею при температуре выше 40 °C (например, на внешних устройствах или на металлических поверхностях зданий в летнее время).**
- **Не сжигайте батареи, даже поврежденные или полностью отработавшие.** При попадании в огонь батареи могут взорваться. При сжигании литий-ионных батарей образуются токсичные вещества и газы.

**• При попадании содержимого батареи на кожу, немедленно промойте это место водой с мылом.**

При попадании содержимого батареи в глаза, необходимо промыть открытые глаза проточной водой в течение 15 минут или до тех пор, пока не пройдет раздражение. При необходимости обращения к врачу, может пригодиться следующая информация: электролит представляет собой смесь жидких органических углекислых и литиевых солей.

**• При вскрытии батареи, ее содержимое может вызвать раздражение дыхательных путей.**

Обеспечьте наличие свежего воздуха. Если симптомы сохраняются, обратитесь к врачу.

**▲ ВНИМАНИЕ:** Опасность ожога. Содержимое батареи может воспламениться при попадании искр или огня.

**▲ ВНИМАНИЕ:** Ни в коем случае не разбирайте батарею. При наличии трещин или других повреждений батареи, не устанавливайте ее в зарядное устройство. Не роняйте батарею и не подвергайте ее ударам или другим повреждениям. Не используйте батарею или зарядное устройство после удара, падения или получения каких-либо других повреждений (например, после того, как ее проткнули гвоздем, ударили молотком или наступили на нее). Это может привести к электрическому шоку или смерти. Поврежденные батареи необходимо вернуть в сервисный центр для повторной переработки.

**▲ ВНИМАНИЕ:** Риск воспламенения. Избегайте замыкание выводов батарей металлическими предметами во время хранения или переноски.

Например, не кладите аккумуляторные батареи в передники, карманы, ящики для инструментов, выдвижные ящики и т. п. с своздями, зажимами, ключами и т. п.

**▲ ПРЕДУПРЕЖДЕНИЕ:** Когда устройство не используется, кладите его на бок на устойчивую поверхность в таком месте, где оно не может упасть и об него нельзя споткнуться. Некоторые устройства с батареями большого размера, стоят сверху на батарее, и могут легко упасть.

**Транспортировка**

**▲ ВНИМАНИЕ:** Риск воспламенения. При транспортировке аккумуляторных батарей может произойти возгорание, если терминалы аккумуляторных батарей случайно будут замкнуты электропроводящими материалами. При транспортировке аккумуляторных батарей убедитесь в том, что терминалы защищены и хорошо изолированы от материалов, контакт с которыми может привести к короткому замыканию.

**ПРИМЕЧАНИЕ:** Литий-ионные аккумуляторные батареи запрещается сдавать в багаж.

Батареи DeWALT соответствуют всем применимым правилам транспортировки, как предусмотрено промышленными и юридическими стандартами, включая рекомендации ООН по транспортировке опасных грузов; Ассоциация международных авиаперевозчиков (IATA) правила перевозки опасных грузов, Международные правила перевозки опасных грузов морским путем (IMDG), и европейское соглашение о международной дорожной перевозке опасных грузов (ADR). Литий-ионные элементы и аккумуляторные батареи были протестированы в соответствии с разделом 38.3 Рекомендаций ООН по транспортировке опасных грузов руководства по тестам и критериям.

В большинстве случаев транспортировка аккумуляторных батарей DeWALT не попадает под классификацию, поскольку

они не являются опасными материалами Класса 9. В целом, полностью под правила Класса 9 подпадают только перевозки литий-ионных батарей с энергоемкостью выше 100 Ватт час (Вт ч). Энергоемкость всех литий-ионных аккумуляторных батарей в Ватт-часах указана на упаковке. Кроме того, из-за сложности правил, DeWALT не рекомендует перевозку литий-ионных батарей по воздуху вне зависимости от их энергоемкости. Поставки инструментов с батареями (комбинированные наборы) могут перевозиться по воздуху согласно исключениям, если энергоемкость батареи не превышает 100 Вт ч.

Независимо от того, является ли перевозка исключением или выполняется по правилам, перевозчик должен уточнить последние требования к упаковке, маркировке и оформлению документации.

Информация, изложенная в данном руководстве обоснована на момент создания данного документа может считаться точной. Но эта гарантия не является ни выраженной, ни подразумеваемой. Покупатель должен обеспечить то, что бы его деятельность соответствовала всем применимым законам.

**Транспортировка батареи FLEXVOLT™**

Батарея DeWALT FLEXVOLT™ оснащена двумя режимами: эксплуатация и транспортировка.

**Режим эксплуатации:** если батарея FLEXVOLT™ используется отдельно или в изделии DeWALT на 18 В, то она будет работать в качестве батареи 18 В. Если батарея FLEXVOLT™ используется в изделии на 54 В или 108 В (две батареи 54 В), то она будет работать в качестве батареи 54 В.

**Режим транспортировки:** если к батарее FLEXVOLT™ прикреплена крышка, то батарея находится в режиме транспортировки. Сохраните крышку для транспортировки.

При режиме транспортировки ряды элементов электрически отсоединяются внутри батареи, что в итоге дает 3 батареи с более низкой энергоемкостью в ватт-часах (Вт ч) по сравнению с 1 батареей с более высокой емкостью в ватт-часах. Данное увеличенное количество в 3 батареи с более низкой энергоемкостью может исключить комплект из некоторых ограничений на перевозку, налагаемых на батареи с более высокой энергоемкостью.

Например, энергоемкость в режиме транспортировки

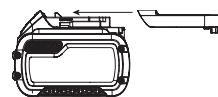

Пример маркировки режимов эксплуатации и транспортировки

	<b>Use: 108 Wh</b>
	<b>Transport: 3x36 Wh</b>

указана как 3 × 36 Вт ч, что может означать 3 батареи с емкостью

в 36 Вт ч каждая. Энергоемкость в режиме эксплуатации указана как 108 Вт ч (подразумевается 1 батарея).

**Рекомендации по хранению**

1. Лучшим местом для хранения являются прохладное и сухое место, защищенное от прямых солнечных лучей, высокой или низкой температуры. Для оптимальной работы и продолжительного срока службы, храните неиспользуемые аккумуляторные батареи при комнатной температуре.
2. Для достижения максимальных результатов при продолжительном хранении рекомендуется полностью зарядить батарейный комплект и хранить его в прохладном сухом месте вне зарядного устройства.

**ПРИМЕЧАНИЕ:** Аккумуляторные батареи не должны храниться в полностью разряженном состоянии. Перед использованием аккумуляторная батарея требует повторной зарядки.

## Маркировка на зарядном устройстве и аккумуляторной батарее

Помимо пиктограмм, используемых в данном руководстве, на зарядном устройстве и батарее имеются следующие обозначения:



Перед началом работы прочтите руководство по эксплуатации.



Чтобы узнать время зарядки, см. **Технические характеристики**.



Не касайтесь токопроводящими предметами контактов батареи и зарядного устройства.



Не пытайтесь заряжать поврежденную батарею.



Не подвергайте электроинструмент или его элементы воздействию влаги.



Немедленно заменяйте поврежденный кабель питания.



Зарядку осуществляйте только при температуре от 4 °C до 40 °C.



Для использования внутри помещений.



Утилизируйте отработанные батареи безопасным для окружающей среды способом.



Заряжайте аккумуляторные батареи DeWALT только с помощью соответствующих зарядных устройств DeWALT. Зарядка иных аккумуляторных батарей отличных от разработанных DeWALT может привести к возгоранию аккумуляторных батарей и возникновению других опасных ситуаций.



Не сжигайте аккумуляторную батарею.



**ЭКСПЛУАТАЦИЯ** (без крышки для транспортировки). Пример: емкость указана как 108 Вт ч (1 батарея с 108 Вт ч).



**ТРАНСПОРТИРОВКА** (с крышкой для транспортировки). Пример: емкость указана как 3 x 36 Вт ч (3 батареи по 36 Вт ч).

## Тип батареи

DCM565 работает от аккумуляторной батареи напряжением 18 В.

Могут применяться следующие типы батарей: DCB181, DCB182, DCB183, DCB183B, DCB183G, DCB184, DCB184B, DCB184G, DCB184LR, DCB185, DCB187, DCB189, DCBP034, DCBP034G, DCBP518, DCBP518G, DCB546, DCB547, DCB547G, DCB548, DCB549. Подробную информацию см. в **Технических характеристиках**.

## Комплект поставки

В DCM565 упаковку входят:

- 1 Цепная пила
- 1 Защитный чехол
- 1 Пильная шина 30 см
- 1 Пильная цепь 30 см
- 1 Гаечный ключ
- 1 Литий-ионная аккумуляторная батарея (модели C1, D1, G1, L1, M1, P1, S1, T1, X1, Y1)
- 2 Литий-ионные аккумуляторные батареи (модели C2, D2, G2, L2, M2, P2, S2, T2, X2, Y2)
- 3 Литий-ионные аккумуляторные батареи (модели C3, D3, G3, L3, M3, P3, S3, T3, X3, Y3)
- 1 Руководство по эксплуатации

**ПРИМЕЧАНИЕ:** Аккумуляторные батареи, зарядные устройства и инструментальные ящики не входят в комплект поставки для моделей В. Аккумуляторные батареи и зарядные устройства не входят в комплект поставки для моделей NT. Модели В включают в себя аккумуляторные батареи Bluetooth®.

**ПРИМЕЧАНИЕ:** Словесный товарный знак и логотип Bluetooth® являются зарегистрированными товарными знаками Bluetooth®, SIG, Inc. и любое использование этих знаков выполняется по лицензии. Другие торговые марки и названия принадлежат их владельцам.

- Проверьте инструмент, его детали или дополнительные принадлежности на предмет повреждений, которые могли возникнуть во время транспортировки.
- Найдите время и внимательно прочитайте инструкцию и разберитесь в ней, прежде, чем приступить к работе.

## Маркировка инструмента

На инструмент нанесены следующие обозначения:



Перед началом работы прочтите руководство по эксплуатации.



Используйте защитные наушники.



Используйте защитные очки



Надевайте защитную каску.



Используйте перчатки.



Используйте соответствующие средства защиты органов дыхания.



Не подвергайте инструмент воздействию дождя или высокой влажности и не оставляйте на улице во время дождя.



Избегайте контакта кончика пильной шины с каким-либо объектом.



Направление вращения пильной цепи.



Всегда держите цепную пилу обеими руками во время работы.



Выключайте инструмент. Перед выполнением любых работ по обслуживанию инструмента, извлекайте из инструмента аккумуляторную батарею.



Гарантированная акустическая мощность по директиве 2000/14/ЕС.

## Местоположение кода даты (Рис. А)

Код даты изготовления **18** состоит из 4 цифр года, за которыми следуют 2 цифры недели и 2 цифры заводского кода.

## Описание (Рис. А)

**▲ ВНИМАНИЕ:** *Никогда не вносите изменения в конструкцию электроинструмента или какой-либо его части. Это может привести к повреждениям или травмам.*

- 1 Пусковой выключатель
- 2 Рычаг блокировки пускового выключателя
- 3 Тормоз пильной цепи/передний защитный кожух
- 4 Пильная шина
- 5 Пильная цепь
- 6 Крышка приводной звездочки
- 7 Аккумуляторная батарея
- 8 Рукоятка регулировки пильной шины
- 9 Рукоятка натяжения цепи
- 10 Индикатор уровня масла
- 11 Защитный чехол пильной шины
- 12 Задняя рукоятка
- 13 Передняя ручка
- 14 Корпус аккумуляторной батареи
- 15 Отпирающая кнопка аккумуляторной батареи
- 16 Крышка резервуара для масла (не показана)

## Назначение

Ваша DCM565 цепная пила предназначена для распиловки сучьев или бревен диаметром до 26 см.

**НЕ ИСПОЛЬЗУЙТЕ** в условиях высокой влажности или при наличии в окружающем пространстве легко воспламеняющихся жидкостей или газов.

Данные цепные пилы являются профессиональными электроинструментами.

**НЕ РАЗРЕШАЙТЕ** детям прикасаться к инструменту. Использование инструмента неопытными пользователями должно происходить под контролем опытного лица.

• **Малолетние дети и люди с ограниченными физическими возможностями.** Данный инструмент не предназначен для использования маленькими детьми или людьми с ограниченными физическими возможностями,

если они не находятся под присмотром лица, отвечающего за их безопасность.

• Данный инструмент не предназначен для использования лицами (включая детей) с ограниченными физическими, психическими и умственными возможностями, не имеющими опыта, знаний или навыков работы с ним, если они не находятся под наблюдением лица, ответственного за их безопасность. Никогда не оставляйте детей с этим инструментом без присмотра.

## СБОРКА И РЕГУЛИРОВКА

**▲ ВНИМАНИЕ:** *Чтобы снизить риск получения серьезной травмы, необходимо выключить инструмент и отсоединить от источника питания, прежде чем выполнять какую-либо регулировку либо удалять/устанавливать какие-либо насадки или дополнительные принадлежности. Случайный запуск может привести к травме.*

## Установка и извлечение аккумуляторной батареи из инструмента (Рис. В, С)

**ПРИМЕЧАНИЕ:** Убедитесь, что аккумуляторная батарея **7** полностью заряжена.

### Установка батареи в инструмент

1. Совместите аккумуляторную батарею **7** с бороздками внутри батарейного отсека инструмента **14** (Рис. В, С).
2. Вдвигайте ее в батарейный отсек, пока аккумуляторная батарея плотно не встанет на место и вы услышите защелкивание замка.

### Извлечение батареи из инструмента

1. Нажмите на отпирающую кнопку **15** и плотно потяните за батарею, извлекая ее из инструмента.
2. Вставьте батарею в зарядное устройство, как указано в разделе данного руководства, посвященном зарядному устройству.

## Батареи с расходомером (Рис. D)

Некоторые аккумуляторные батареи DEWALT оборудованы расходомером в виде трех зеленых светодиодных индикаторов, обозначающих текущий уровень заряда батареи.

Для активирования расходомера нажмите и удерживайте кнопку **17**. Комбинация из трех горящих зеленых светодиодных индикаторов обозначает текущий уровень заряда батареи. Когда уровень заряда аккумуляторной батареи упадет ниже эксплуатационного предела, датчик погаснет, и батарее нужно будет зарядить.

**ПРИМЕЧАНИЕ:** Расходомер является индикатором только лишь уровня заряда, оставшегося в батарее. Он не является индикатором работоспособности инструмента и его показания могут меняться в зависимости от компонентов продукта, температуры и области применения.

## Установка пильной шины и пильной цепи (Рис. А, Е–Н, J)

**▲ ПРЕДУПРЕЖДЕНИЕ:** *Острая цепь. При выполнении любых работ, связанных с пильной цепью, обязательно надевайте защитные перчатки. Цепь очень острая, и о нее можно порезаться, даже когда инструмент выключен.*

**▲ ВНИМАНИЕ:** *Острая движущаяся цепь. Перед выполнением следующих действий в целях предотвращения*

непреднамеренного запуска убедитесь, что из инструмента извлечена аккумуляторная батарея. Несоблюдение данного требования может привести к серьезной травме.

Если пильная цепь **5** и пильная шина **4** упакованы раздельно в картонную коробку, цепь должна быть установлена на шину, после чего обе они должны быть установлены на корпус инструмента.

1. Установите пилу на плоскую, твердую поверхность.
2. Отожмите блокировочный рычаг и поверните рукоятку регулировки пильной шины **8** против часовой стрелки, как показано на Рис. Е, и снимите крышку приводной звездочки **6**.
3. Наденьте защитные перчатки, возьмитесь за пильную цепь **5** и оберните ее вокруг пильной шины **4**, убедившись, что зубья цепи направлены в правильную сторону (Рис. J).
4. Убедитесь, что цепь правильно установлена в прорези по периметру пильной шины.
5. Оберните пильную цепь вокруг звездочки **22**. Совместите отверстие пильной шины со штифтом натяжения пильной цепи **20** и болтом **19** в основании инструмента, как показано на Рис. F.
6. Установив цепь и удерживая шину, закройте крышку приводной звездочки (6). Убедитесь, что отверстие для болта бесключевого натяжения цепи на крышке совмещено с болтом **19** на корпусе инструмента. Отожмите блокировочный рычаг и поверните рукоятку регулировки пильной шины **8** по часовой стрелке до упора, затем ослабьте рукоятку на один полный оборот – таким образом, пильная цепь будет натянута правильно.
7. Поверните рукоятку натяжения цепи **9** по часовой стрелке, чтобы увеличить натяжение цепи, как показано на Рис. G. Убедитесь, что пильная цепь **5** плотно прилегает к пильной шине **4**. Затяните рукоятку регулировки пильной шины **8** до упора.
8. Дальнейшую затяжку можно выполнить шестигранным ключом, но это не обязательно. Используя шестигранный ключ на 8 мм (не входит в комплект поставки), вставьте шестигранный ключ в паз на рукоятке регулировки пильной цепи **8** и поверните шестигранный ключ по часовой стрелке, чтобы затянуть.

## Регулировка натяжения пильной цепи (Рис. А, Н)

**▲ ПРЕДУПРЕЖДЕНИЕ:** Острая цепь. При выполнении любых работ, связанных с пильной цепью, обязательно надевайте защитные перчатки. Цепь очень острая, и о нее можно порезаться, даже когда инструмент выключен.

**▲ ВНИМАНИЕ:** Острая движущаяся цепь. Перед выполнением следующих действий в целях предотвращения непреднамеренного запуска убедитесь, что из инструмента извлечена аккумуляторная батарея. Несоблюдение данного требования может привести к серьезной травме.

1. Положив пилу на плоскую, устойчивую поверхность, проверьте натяжение пильной цепи **5**. Натяжение считается правильным, когда цепь отскакивает после оттягивания легким усилием указательного и большого пальцев на 1/8 дюйма (3 мм) от пильной шины **4**, как показано на Рис. Н. Между пильной шиной и пильной цепью не должно быть провисания, как показано на Рис. Н.
2. Чтобы отрегулировать натяжение цепи, отожмите блокировочный рычаг и поверните рукоятку регулировки

пильной шины **8** против часовой стрелки на один полный оборот. Поворачивайте рукоятку натяжения цепи **9** по часовой стрелке, пока цепь не будет правильно натянута, как было описано выше.

3. Не натягивайте пильную цепь слишком туго, т.к. это может привести к ее преждевременному износу и сократит срок службы пильной шины и пильной цепи.
4. Отрегулировав натяжение цепи, затяните рукоятку регулировки пильной шины **8**.
5. Если пильная цепь новая, в течение первых 2 часов работы проверьте натяжение чащ (извлекая из пилы аккумуляторную батарею), поскольку новая пильная цепь немного растягивается.

## Замена пильной цепи (Рис. А, J)

**▲ ПРЕДУПРЕЖДЕНИЕ:** Острая цепь. При выполнении любых работ, связанных с пильной цепью, обязательно надевайте защитные перчатки. Цепь очень острая, и о нее можно порезаться, даже когда инструмент выключен.

**▲ ВНИМАНИЕ:** Острая движущаяся цепь. Перед выполнением следующих действий в целях предотвращения непреднамеренного запуска убедитесь, что из инструмента извлечена аккумуляторная батарея. Несоблюдение данного требования может привести к серьезной травме.

1. Чтобы ослабить натяжение цепи, отожмите блокировочный рычаг и поверните рукоятку регулировки пильной шины **8** против часовой стрелки.
2. Снимите крышку звездочки **6**, как описано в разделе «Установка пильной шины и пильной цепи».
3. Извлеките изношенную цепь **5** из паза в пильной шине **4**.
4. Поместите в паз пильной шины новую цепь, убедившись, что зубья цепи направлены в нужную сторону, совместив стрелку на пильной цепи с изображением на крышке приводной звездочки **6**, как показано на Рис. J.
5. Следуйте инструкциям в разделе «Установка пильной шины и пильной цепи».

## Сменные пильные цепи и шины можно приобрести в ближайшем авторизованном сервисном центре.

Пильные шины и пильные цепи для DCM565:

- Пильная шина: **30 см**, номер запасной детали N594322
- Пильная цепь: **30 см**, номер запасной детали N580237

## Смазка пильной цепи и пильной шины (Рис. К)

### Автоматическая система смазки

Данная цепная пила оборудована автоматической системой смазки, которая постоянно смазывает пильную цепь и пильную шину.

1. Индикатор уровня масла **10** отображает уровень смазки в цепной пиле. Как только уровень масла понизится до одной четверти запорочного объема, извлеките из инструмента аккумуляторную батарею и долейте масло правильного типа.
2. По окончании работы всегда опорожняйте резервуар для масла.

**ПРИМЕЧАНИЕ:** Обязательно используйте высококачественное, биоразлагаемое масло для

обеспечения качественной смазки шины и пильной цепи. При обрезке деревьев рекомендуется масло для шины и пильной цепи на растительной основе, так как минеральные масла могут повредить живые деревья. Не используйте грязное, содержащее примеси или бывшее в употреблении масло. Это может повредить инструмент.

### Заправка резервуара для масла

1. Переведите блокировочный рычаг вниз, открутите его против часовой стрелки на четверть оборота, затем снимите крышку резервуара для масла **16**. Заполните резервуар рекомендованным маслом для цепных пил, пока индикатор уровня масла **10** не достигнет верхней отметки.
2. Установите на место крышку резервуара для масла и затяните ее на четверть оборота по часовой стрелке. Установите рычаг в положение блокировки.
3. Регулярно выключайте цепную пилу и проверяйте уровень масла по индикатору, чтобы убедиться, что пильная цепь и пильная шина смазываются надлежащим образом.

### Транспортировка пилы (Рис. А, L)

- Всегда извлекайте аккумуляторную батарею из инструмента и надевайте на пильную шину **4** защитный чехол **11** при транспортировке пилы.

## ЭКСПЛУАТАЦИЯ

### Инструкции по использованию

**▲ ВНИМАНИЕ:** Всегда следуйте указаниям действующих норм и правил безопасности.

**▲ ВНИМАНИЕ:** Чтобы снизить риск получения серьезной травмы, необходимо выключить инструмент и отсоединить батарею, прежде чем выполнять какую-либо регулировку или удалять/устанавливать какие-либо насадки или дополнительные принадлежности. Случайный запуск может привести к травме.

### Правильное положение рук во время работы (Рис. А, I)

**▲ ВНИМАНИЕ:** Для уменьшения риска получения тяжелой травмы, **ВСЕГДА** правильно удерживайте инструмент, как показано на рисунке.

**▲ ВНИМАНИЕ:** Для уменьшения риска получения тяжелой травмы, **ВСЕГДА** надёжно удерживайте инструмент, предупреждая внезапные сбои в работе.

При правильном расположении рук левая рука находится на передней рукоятке **13**, а правая на задней рукоятке **12**.

### Эксплуатация цепной пилы (Рис. А, I)

**▲ ВНИМАНИЕ:** Внимательно прочтите все инструкции. Несоблюдение всех приведенных ниже инструкций может стать причиной поражения электрическим током, возгорания и/или тяжелой травмы.

- Принимайте меры предосторожности против возможного обратного удара, который может привести к тяжелым травмам и смерти. См. раздел «Общие правила техники безопасности при использовании электроинструментов», подразделы «Общие правила безопасности при работе цепными пилами», and «Причины возникновения обратного удара и способы ее предупреждения» и «Функции защиты от обратного удара», чтобы избежать обратного удара.

- Не пытайтесь дотянуться до слишком удаленных поверхностей. Не пилите на высоте выше уровня груди. Крепко стойте на ногах. Ставьте ноги широко. Распределяйте вес между ногами.

- Крепко удерживайте переднюю рукоятку **13** левой рукой и заднюю рукоятку **12** правой рукой, чтобы ваше тело находилось слева от пильной шины.

- Не держите пилу за тормоз пильной цепи / передний защитный кожух **3**. Держите локоть левой руки прямым, чтобы в случае обратного удара рука могла остановить движение.

**▲ ВНИМАНИЕ:** Никогда не перекрещивайте руки при удержании пилы (левая рука на задней рукоятке, правая рука на передней рукоятке).

**▲ ВНИМАНИЕ:** При работе цепной пилой ни при каких обстоятельствах не допускайте положения вашего туловища на одной линии с пильной шиной (4).

- Запрещается эксплуатировать инструмент, находясь на дереве, в неудобном положении или на стремянке и других нестабильных опорах. Существует опасность потери управления над пилой, что может стать причиной тяжелых травм.

- Поддерживайте максимальные обороты цепной пилы на протяжении всего распила.

- Позвольте цепи делать свою работу. Прилагайте незначительное усилие. Не давите на цепную пилу в конце распила.

**▲ ВНИМАНИЕ:** Когда пила не используется, держите тормоз пильной цепи в активном положении и извлекайте аккумуляторную батарею.

### Настройка тормоза пильной цепи (Рис. N)

Ваша цепная пила оборудована системой тормоза цепи, которая быстро остановит цепь в случае возникновения обратного удара.

1. Извлеките аккумуляторную батарею из инструмента.
2. Чтобы задействовать тормоз цепи, передвиньте тормоз цепи / передний защитный кожух **3** вперед, пока он не защелкнется на месте.
3. Переведите тормоз цепи / передний защитный кожух **3** в сторону передней рукоятки **13** в положение «установки», как показано на Рис. N.
4. Инструмент готов к работе.

**ПРИМЕЧАНИЕ:** В случае возникновения обратного удара ваша левая рука толкнет передний защитный кожух вперед, в сторону заготовки. В результате инструмент остановится.

### Проверка реакции тормоза пильной цепи на обратный удар (Рис. А, N)

Перед каждым использованием цепной пилы всегда проверяйте, что тормозной механизм функционирует должным образом.

1. Установите инструмент на плоскую, твердую поверхность. Убедитесь, что пильная цепь **5** не задевает землю.
2. Крепко удерживайте пилу обеими руками и включите ее.
3. Обхватите левой рукой переднюю рукоятку **13**, чтобы при этом тыльная сторона кисти руки входила в контакт с тормозом пильной цепи/передним защитным кожухом **3**, и поворачивайте ее вперед, в направлении обрабатываемой заготовки. Пильная цепь должна немедленно остановиться.

**ПРИМЕЧАНИЕ:** Если пила немедленно не останавливается, прекратите эксплуатацию цепной пилы и обратитесь в ближайший авторизованный сервисный центр.

**▲ ВНИМАНИЕ:** Перед распилом убедитесь, что задействован тормоз цепи.

**ПУСКОВОЙ ВЫКЛЮЧАТЕЛЬ (Рис. М)**

Всегда будьте уверены в своем устойчивом положении и крепко удерживайте цепную пилу обеими руками, обхватив всеми пальцами обе рукоятки.

1. Чтобы запустить инструмент, опустите вниз рычаг блокировки пускового выключателя **2**, как показано на Рис. М, и нажмите на курковый пусковой выключатель **1**. После запуска инструмента рычаг блокировки пускового выключателя можно отпустить.
2. Чтобы инструмент продолжал работать, нужно постоянно держать курковый пусковой выключатель в нажатом положении. Чтобы выключить инструмент, отпустите выключатель.

**ПРИМЕЧАНИЕ:** В случае слишком сильного давления на цепную пилу она автоматически отключится. Чтобы снова запустить пилу сначала отпустите курковый пусковой выключатель **1** и только после этого перезапустите. Снова начните распил, но на этот раз оказывайте меньше давление. Позвольте пиле работать на своей скорости.

**▲ ВНИМАНИЕ:** Ни в коем случае не фиксируйте выключатель в положении включения.

**Общие техники распила**

**Валка деревьев**

Процесс вырубki деревьев. Не валите деревья в условиях сильного ветра.

**▲ ВНИМАНИЕ:** Валка деревьев может привести к травмам. Она должна проводиться только опытными пользователями.

- Перед началом работ должен быть спланирован и при необходимости расчищен путь отхода. Путь отхода должен пролегать назад и по диагонали, в сторону задней части ожидаемой линии падения, как показано ниже.

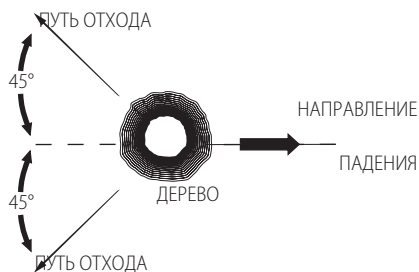

- Прежде чем начать валку, учтите естественный наклон дерева, расположение крупных веток и направление ветра, чтобы определить, в каком направлении упадет дерево. Имейте под рукой клинья (деревянные, пластмассовые или алюминиевые) и тяжелый молоток. Удалите грязь, камни, кору, гвозди, и проводку с тех мест дерева, где собираетесь пилить.

- **Верхний запил** – Перпендикулярно направлению падения выполните направляющий запил на глубину 1/3 диаметра ствола. Сначала сделайте нижний горизонтальный

подпил. Это поможет избежать зажима пильной цепи или пильной шины при выполнении второго подпила, как показано ниже.

- **Запил для валки** – Выполняйте запил для валки как минимум на 51 мм выше горизонтального подпила. Выполняйте запил для валки параллельно горизонтальному подпилу. При создании надреза валки следите за тем, чтобы оставшегося количества дерева хватило для создания «петли». Эта центральная часть ствола предохранит дерево от скручивания и падения в неправильном направлении. Не распиливайте центральную часть ствола, как показано ниже.
- При приближении запила для валки к центральной части ствола дерево должно начать падать. При малейшей вероятности того, что дерево не упадет в нужном направлении или оно может отскочить назад и защемить пильную цепь, прежде чем завершить запил для валки, вставьте клинья, чтобы расширить запил для контроля направления падения. Как только дерево начнет падать, извлеките пилу из запила, остановите двигатель, поставьте пилу на землю и быстро отойдите по намеченному вами пути отхода. Остерегайтесь падающих верхних сучьев и смотрите под ноги.

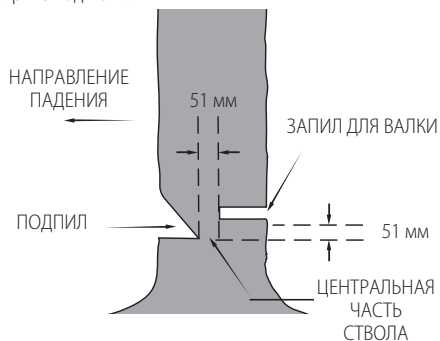

**Обрезка ветвей**

Удаление ветвей с поваленного дерева. При обрезке ветвей оставляйте нижние ветви в качестве опоры поваленного на землю дерева. Тонкие ветви удаляйте за один раз. Во избежание заклинивания цепной пилы ветви под напряжением следует спиливать в направлении снизу вверх, как показано ниже. При обрубке сучьев с противоположной стороны располагайте ствол дерева между собой и цепной пилой. Запрещается спиливать ветки, когда цепная пила находится между ног, а также прижимать сучья ногами.

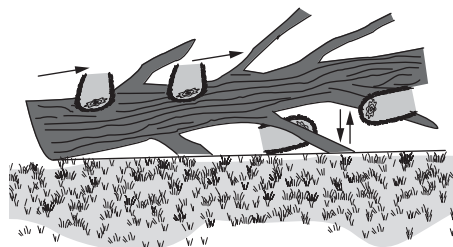

## Распиловка

**▲ ВНИМАНИЕ:** Неопытным пользователям рекомендуется проверить свои силы на пильных козлах. Распиливание упавшего дерева или бревна. Техника распиловки полностью зависит от типа опоры бревна. По возможности, всегда используйте козлы, как показано ниже.

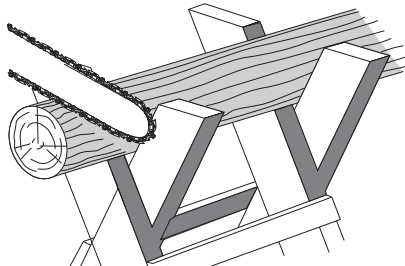

1. Всегда начинайте распил, когда пильная цепь вращается на максимальной скорости.
2. Расположите нижние опорные зубья **23** цепи позади участка первоначального реза, как показано ниже.
3. Включите пилу и поворотным движением опустите шину с цепью на ствол, при этом опираясь на опорные зубья.
4. Как только цепная пила достигнет угла в 45°, снова выровняйте пилу и повторите предыдущие шаги, пока распил не будет закончен.
5. Если ствол имеет опору по всей длине, выполняйте распиловку сверху вниз, избегая контакта пильной цепи с грунтом, т. к. она при этом быстро затупится.

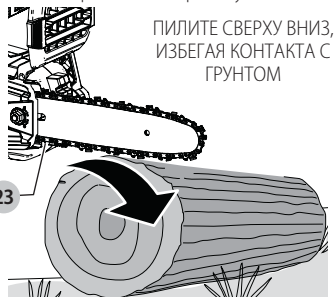

• Если ствол имеет опору только с одной стороны, сначала сделайте надрез по направлению снизу вверх на 1/3 диаметра ствола. Затем выполните рез сверху вниз в направлении первого надреза, как показано ниже.

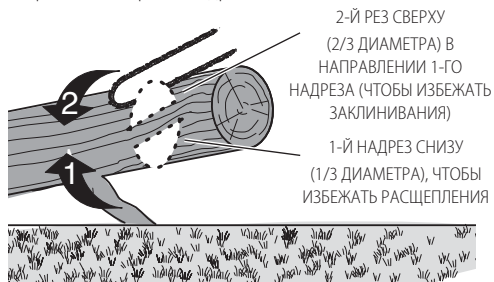

• Если ствол имеет опору с обеих сторон. Сначала сделайте надрез сверху вниз на 1/3 диаметра ствола. Затем выполните рез на 2/3 диаметра снизу вверх в направлении первого надреза, как показано ниже.



• При пилении на склоне всегда стойте на верхней стороне склона. Чтобы сохранить контроль над инструментом во время выполнения глубоких пропилов, ближе к концу пропила ослабьте давление на пилу, продолжая все также крепко удерживать обе рукоятки. Следите за тем, чтобы пильная цепь не касалась земли. Завершив рез, дождитесь полной остановки пильной цепи и только после этого перемещайте пилу. При переходе от одного пропила к другому всегда выключайте двигатель.

## ТЕХНИЧЕСКОЕ ОБСЛУЖИВАНИЕ

Электроинструмент имеет длительный срок эксплуатации и требует минимальных затрат на техобслуживание. Для длительной безотказной работы необходимо обеспечить правильный уход за инструментом и его регулярную очистку.

**▲ ВНИМАНИЕ:** Чтобы снизить риск получения серьезной травмы, необходимо выключить инструмент и отсоединить батарею, прежде чем выполнять какую-либо регулировку либо удалять/устанавливать какие-либо насадки или дополнительные принадлежности. Случайный запуск может привести к травме. Зарядное устройство и аккумуляторные батареи неремонтопригодны.

## Острота пильной цепи

**▲ ПРЕДУПРЕЖДЕНИЕ:** Острая цепь. При выполнении любых работ, связанных с пильной цепью, обязательно надевайте защитные перчатки. Цепь очень острая, и о нее можно порезаться, даже когда инструмент выключен.

**ВАЖНО:** При соприкосновении во время реза пильной цепи с землей, камнями, кирпичом или гвоздями пильная цепь немедленно затупится.

В целях обеспечения максимальной производительности сучкореза необходимо поддерживать пильную цепь острой. Для заточки пильной цепи обратитесь в ближайший сервисный центр DeWALT.

**ПРИМЕЧАНИЕ:** При каждом затачивании пильной цепи она частично теряет свойства противодействия обратным ударам, поэтому соблюдайте особую осторожность. Не рекомендуется затачивать пильную цепь больше четырех раз.

## Смазка

Ваш электроинструмент не требует дополнительной смазки.

## Чистка

**▲ ОСТОРОЖНО!** Опасность поражения электрическим током и механического повреждения. Перед чисткой отсоедините электроприбор от источника питания.

**▲ ОСТОРОЖНО!** Для обеспечения безопасной и эффективной работы электроинструмента всегда содержите его в вентиляционные отверстия в чистоте.

**▲ ОСТОРОЖНО!** Никогда не пользуйтесь растворителями или другими сильнодействующими химическими веществами для чистки неметаллических частей инструмента. Химические вещества воздействуют на материалы, используемые в деталях. Для чистки пользуйтесь тканью, смоченной мягким мыльным раствором. Не допускайте попадание жидкости внутрь инструмента; никогда не погружайте какие-либо из деталей инструмента в жидкость.

Вентиляционные отверстия можно очищать сухой мягкой неметаллической щеткой и/или подходящим пылесосом. Не используйте воду или чистящие растворы. Носите разрешенные средства защиты глаз и пылезащитную маску.

## Дополнительные принадлежности

**▲ ВНИМАНИЕ:** Поскольку принадлежности, отличные от тех, которые предлагает DEWALT, не проходили тесты на данном изделии, то использование этих принадлежностей может привести к опасной ситуации. Во избежание риска получения травмы, с данным продуктом должны использоваться только рекомендованные DEWALT дополнительные принадлежности.

По вопросу приобретения дополнительных принадлежностей обращайтесь к Вашему дилеру.

## Защита окружающей среды



Отдельная утилизация. Изделия и аккумуляторные батареи с данным символом на маркировке запрещается утилизировать с обычными бытовыми отходами.

Изделия и аккумуляторные батареи содержат материалы, которые могут быть извлечены или переработаны, снижая потребность в исходном сырье. Пожалуйста, утилизируйте электрические изделия и аккумуляторные батареи в соответствии с местными нормами. Дополнительная информация доступна по адресу [www.2helpU.com](http://www.2helpU.com).

## Аккумуляторная батарея

Данную аккумуляторную батарею с длительным сроком эксплуатации необходимо перезаряжать, когда она перестает обеспечивать питание, необходимое для выполнения определенных работ. По окончании срока эксплуатации ее следует утилизировать, соблюдая при этом необходимые меры по защите окружающей среды:

- полностью разрядите батарею до конца и извлеките ее из инструмента.

- литий-ионные аккумуляторные батареи подлежат вторичной переработке. Сдайте их нашему дилеру или в местный центр вторичной переработки. В этих пунктах батареи будут подвергнуты повторной переработке или правильной утилизации.

## DSM565 ВОЗМОЖНЫЕ НЕИСПРАВНОСТИ И СПОСОБЫ ИХ УСТРАНЕНИЯ

Неисправность	Решение
Инструмент не включается.	<ul style="list-style-type: none"> <li>• Проверьте правильность установки аккумуляторной батареи.</li> <li>• Проверьте заряд аккумуляторной батареи.</li> <li>• Перед тем, как нажать на курковый пусковой выключатель, убедитесь, что кнопка блокировки нажата до упора.</li> </ul>
Инструмент отключается во время эксплуатации.	<ul style="list-style-type: none"> <li>• Зарядите аккумуляторную батарею.</li> <li>• На инструмент оказывается слишком сильное давление. Запустите снова и приложите меньшую нагрузку.</li> </ul>
Аккумуляторная батарея не заряжается.	<ul style="list-style-type: none"> <li>• Вставьте аккумуляторную батарею в зарядное устройство. При этом загорится красный индикатор зарядки. Заряжайте в течение до 8 часов при полностью разряженной аккумуляторной батарее.</li> <li>• Подключите зарядное устройство к рабочей розетке. См. в разделе <b>«Важные примечания по зарядке»</b> более подробную информацию.</li> <li>• Проверьте наличие тока в розетке, подключив к ней какой-нибудь прибор.</li> <li>• Проверьте, не подключена ли розетка к устройству, которое выключает питание, когда вы выключаете свет.</li> <li>• Перенесите зарядное устройство и инструмент в место, где температура окружающей среды не ниже 4,5 °C и не выше 40,5 °C.</li> </ul>
Перегрев шины/цепи.	<ul style="list-style-type: none"> <li>• См. раздел <b>«Регулировка натяжения пильной цепи»</b>.</li> <li>• См. раздел <b>«Смазка пильной цепи»</b>.</li> </ul>
Цепь слабо натянута.	<ul style="list-style-type: none"> <li>• См. раздел <b>«Регулировка натяжения пильной цепи»</b>.</li> </ul>
Плохое качество пиления.	<ul style="list-style-type: none"> <li>• См. раздел <b>«Регулировка натяжения пильной цепи»</b>. <b>ПРИМЕЧАНИЕ:</b> Чрезмерное натяжение может привести к преждевременному износу и сократит срок службы пильной шины и пильной цепи. Смазывайте перед выполнением каждого реза. См. раздел <b>«Замена пильной цепи»</b>.</li> </ul>
Инструмент работает, но не пилит.	<ul style="list-style-type: none"> <li>• Цепь может быть установлена наоборот. См. разделы установки и снятия пильной цепи.</li> </ul>

---

**Неисправность    Решение**

---

В инструменте нет смазки.

- Заполните резервуар для масла.
- Очистите пыльную шину, звездочку и крышку звездочки.

См. раздел **«Уход и техническое обслуживание»**.

---



**Приложение к руководству по эксплуатации электрооборудования для определения месяца производства по номеру текущей календарной недели года**

Электрооборудование торговых марок "Dewalt", "Stanley", "Stanley FatMAX", "BLACK+DECKER".

Директивы 2014/30/EU ЕВРОПЕЙСКОГО ПАРЛАМЕНТА И СОВЕТА от 26 февраля 2014 г. "О гармонизации законодательства Государств-членов ЕС в области электромагнитной совместимости", 2006/42/ЕС ЕВРОПЕЙСКОГО ПАРЛАМЕНТА И СОВЕТА от 17 мая 2006 г. "О машинах и оборудовании"; 2014/35/EU ЕВРОПЕЙСКОГО ПАРЛАМЕНТА И СОВЕТА от 26 февраля 2014 г. "О гармонизации законодательства государств-членов в области размещения на рынке электрооборудования, предназначенного для использования в определенных пределах напряжения". Серийный выпуск.

**ТОВАР СЕРТИФИЦИРОВАН**

Орган по сертификации "РОСТЕСТ- Москва", Адрес: 119049, г. Москва, улица Житная, д. 14, стр. 1; 117418, Москва, Нахимовский просп., 31 (фактический); Телефон: (499) 1292311, (495) 6682893, факс: (495) 6682893, E-mail: [office@rostest.ru](mailto:office@rostest.ru)

Изготовитель: Изготовитель: Блэк энд Деккер Холдингс ГмбХ, Германия, 65510, Идштайн, ул. Блэк энд Деккер, 40, тел. +496126212790.

Уполномоченное изготовителем юр.лицо:

ООО "Стэчли Блэк энд Деккер", 117485, город Москва, улица Обручева, дом 30/1, строение 2  
Телефон: + 7 (495) 258-3981, факс: + 7 (495) 258-3984, E-mail: [inbox@dewalt.com](mailto:inbox@dewalt.com)

Сведения о импортере указаны в сопроводительной документации и/или на упаковке

**Хранение.**

Необходимо хранить в сухом месте, вдали от источников повышенных температур и воздействия солнечных лучей. При хранении необходимо избегать резкого перепада температур. Хранение без упаковки не допускается

**Срок службы.**

Срок службы изделия составляет 5 лет. Не рекомендуется к эксплуатации по истечении 5 лет хранения с даты изготовления без предварительной проверки.

Дата изготовления (код даты) указана на корпусе инструмента.

Код даты, который также включает год изготовления, отштампован на поверхности корпуса изделия.

Пример:

2014 46 XX, где 2014 –год изготовления, 46–неделя изготовления.

Определить месяц изготовления по указанной неделе изготовления можно согласно приведенной ниже таблице.

**Транспортировка.**

Категорически не допускается падение и любые механические воздействия на упаковку при транспортировке.

При разгрузке/погрузке не допускается использование любого вида техники, работающей по принципу зажима упаковки.

**Перечень критических отказов, возможные ошибочные действия персонала.**

Не допускается эксплуатация изделия:

- При появлении дыма из корпуса изделия
- При поврежденном и/или оголенном сетевом кабеле
- при повреждении корпуса изделия, защитного кожуха, рукоятки
- при попадании жидкости в корпус
- при возникновении сильной вибрации
- при возникновении сильного искрения внутри корпуса

**Критерии предельных состояний.**

- При поврежденном и/или оголенном сетевом кабеле
- при повреждении корпуса изделия

Месяц	Январь	Февраль	Март	Апрель	Май	Июнь	Июль	Август	Сентябрь	Октябрь	Ноябрь	Декабрь	Год производства
Неделя	1	5	9	14	18	23	27	31	36	40	44	49	2018
	2	6	10	15	19	24	28	32	37	41	45	50	
	3	7	11	16	20	25	29	33	38	42	46	51	
	4	8	12	17	21	26	30	34	39	43	47	52	
			13		22			35			48		
Неделя	1	6	10	14	18	23	27	31	36	40	45	49	2019
	2	7	11	15	19	24	28	32	37	41	46	50	
	3	8	12	16	20	25	29	33	38	42	47	51	
	4	9	13	17	21	26	30	34	39	43	48	52	
	5				22			35		44			
Неделя	1	6	10	14	19	23	27	32	36	40	45	49	2020
	2	7	11	15	20	24	28	33	37	41	46	50	
	3	8	12	16	21	25	29	34	38	42	47	51	
	4	9	13	17	22	26	30	35	39	43	48	52	
	5				18		31			44			
Неделя	2	6	10	14	19	23	27	32	36	41	45	49	2021
	3	7	11	15	20	24	28	33	37	42	46	50	
	4	8	12	16	21	25	29	34	38	43	47	51	
	5	9	13	17	22	26	30	35	39	44	48	52	
				18			31		40			1	
Неделя	2	6	10	15	19	23	28	32	36	41	45	49	2022
	3	7	11	16	20	24	29	33	37	42	46	50	
	4	8	12	17	21	25	30	34	38	43	47	51	
	5	9	13	18	22	26	31	35	39	44	48	52	
				14			27		40			1	



## ГАРАНТИЙНЫЙ ТАЛОН



1. Поздравляем Вас с покупкой высококачественного изделия DEWALT и выражаем признательность за Ваш выбор.
2. При покупке изделия требуйте проверки его комплектности и исправности в Вашем присутствии, инструкцию по эксплуатации и заполненный Гарантийный талон на русском языке. В гарантийном талоне должны быть внесены: модель, дата продажи, серийный номер, дата производства инструмента; а также название, печать и подпись торговой организации. При отсутствии у Вас правильно заполненного Гарантийного талона, а также несоответствия указанных в нем данных, мы будем вынуждены отклонить Ваши претензии по качеству данного изделия.
3. Во избежание недоразумений, убедительно просим Вас перед началом работы с изделием внимательно ознакомиться с инструкцией по его эксплуатации. Правовой основой настоящих гарантийных условий является действующее Законодательство. Гарантийный срок на данное изделие составляет 36 месяцев и исчисляется со дня продажи. В случае устранения недостатков изделия, гарантийный срок продлевается на период его нахождения в ремонте. Срок службы изделия составляет 5 лет со дня продажи.
4. В случае возникновения каких-либо проблем в процессе эксплуатации изделия рекомендуем Вам обращаться только в уполномоченные сервисные центры DEWALT, адреса и телефоны которых Вы сможете найти на сайте [www.2helpU.com](http://www.2helpU.com) или узнать в магазине. Наши сервисные станции - это не только квалифицированный ремонт, но и широкий ассортимент запчастей и принадлежностей.
5. Производитель рекомендует проводить периодическую проверку и техническое обслуживание изделия в уполномоченных сервисных центрах.
6. Наши гарантийные обязательства распространяются только на неисправности, выявленные в течение гарантийного срока и вызванные дефектами производства и / или материалов.
7. Гарантийные условия не распространяются на неисправности изделия, возникшие в результате:
  - 7.1. Несоблюдения пользователем предписаний инструкции по эксплуатации изделия, применения изделия не по назначению, неправильном хранении, использования принадлежностей, расходных материалов и запчастей, не предусмотренных производителем.
  - 7.2. Механического повреждения (сколы, трещины и разрушения) внутренних и внешних деталей изделия, основных и вспомогательных рукояток, сетевого электрического кабеля, вызванного внешним ударным или любым иным воздействием.
  - 7.3. Попадания в вентиляционные отверстия и проникновение внутрь изделия посторонних предметов, материалов или веществ, не являющихся отходами, сопровождающими применение изделия по назначению, такими как: стружка, опилки, песок, и пр.
  - 7.4. Воздействия на изделие неблагоприятных атмосферных и иных внешних факторов, таких как дождь, снег, повышенная влажность, нагрев, агрессивные среды, несоответствие параметров питающей электросети, указанных на инструменте.
  - 7.5. Стихийного бедствия. Повреждение или утрата изделия, связанное с непредвиденными бедствиями, стихийными явлениями, в том числе вследствие действия непреодолимой силы (пожар, молния, потоп и другие природные явления), а также вследствие перепадов напряжения в электросети и других причин, которые находятся вне контроля производителя.
8. Гарантийные условия не распространяются:
  - 8.1. На инструменты, подвергавшиеся вскрытию, ремонту или модификации вне уполномоченного сервисного центра.
  - 8.2. На детали и узлы, имеющие следы естественного износа, такие как: приводные ремни и колеса, угольные щетки, смазка, подшипники, зубчатое зацепление редукторов, резиновые уплотнения, сальники, направляющие ролики, муфты сцепления, бойки, толкатели, стволы, и т.п.
  - 8.3. На сменные и расходные части: цанги, зажимные гайки и фланцы, фильтры, ножи, шлифовальные подошвы, цепи, звездочки, пильные шины, защитные кожухи, пилки, абразивы, пильные и абразивные диски, фрезы, сверла, буры и т.п.
  - 8.4. На неисправности, возникшие в результате перегрузки инструмента (как механической, так и электрической), повлекшей выход из строя одновременно двух и более деталей и узлов, таких как ротора и статора, обеих обмоток статора, ведомой и ведущей шестерни редуктора или других узлов и деталей. К безусловным признакам перегрузки изделия относятся, помимо прочего: появление цветов побежалости, деформация или оплавление деталей и узлов изделия, потемнение или обугливание изоляции проводов электродвигателя под воздействием высокой температуры.

Товар получен в исправном состоянии, без видимых повреждений, в полной комплектации, проверен в моем присутствии, претензий по качеству товара не имею. С условиями гарантийного обслуживания ознакомлен и согласен.

Ф. И. О. и подпись покупателя \_\_\_\_\_

**Уважаемые клиенты, наша сеть авторизованных сервисных центров постоянно расширяется. Актуальную информацию об обслуживании в интересующем вас городе вы можете узнать на сайте**

**[www.2helpU.com](http://www.2helpU.com)**

**Информация об инструменте**

Наименование инструмента	
Модель	
Наименование продавца	
Дата продажи	

М.П.  
Продавца

**Серийный номер / Дата производства**

Инструмент	
Зарядное устройство	
Аккумулятор 1	
Аккумулятор 2	

**На сайте [www.2helpU.com](http://www.2helpU.com) доступны следующие функции:**

- Список авторизованных сервисных центров
- Удобный поиск ближайшего сервисного центра
- Руководство по эксплуатации
- Технические характеристики
- Список деталей и запасных частей
- Схема сборки инструмента

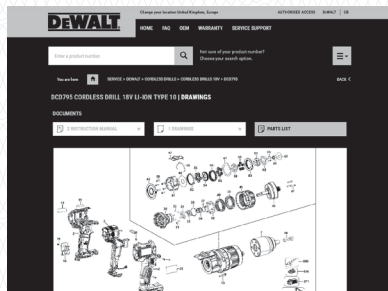
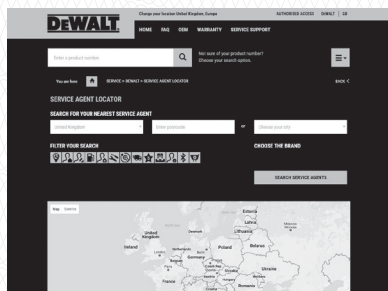

**Также данную информацию вы можете получить, позвонив по телефону:  
8(800) 1000 876**

**ОТМЕТКА О ПРОВЕДЕНИИ СЕРВИСНОГО ОБСЛУЖИВАНИЯ**

№1	№2	№3	№4
№ заказа	№ заказа	№ заказа	№ заказа
Дата поступления	Дата поступления	Дата поступления	Дата поступления
Дата ремонта	Дата ремонта	Дата ремонта	Дата ремонта
Печать и подпись сервисного центра	Печать и подпись сервисного центра	Печать и подпись сервисного центра	Печать и подпись сервисного центра

# 18 В ЛАНЦЮГОВА ПИЛКА

## DCM565

### Вітаємо вас!

Ви обрали інструмент виробництва компанії DeWALT. Ретельна розробка продукції, багаторічний досвід фірми у виробництві інструментів, різні вдосконалення, все це зробило інструменти DeWALT одними із найнадійніших помічників для тих, хто використовує електричні інструменти у своїй професії.

### Технічні дані

		DCM565	
Напруга	V <sub>пост. струму</sub>	18	
Тип акумулятора		Літій-іонний	
Довжина шини	см	30	
Максимальна швидкість ланцюга (без навантаження)	м/с	7,3	
Максимальна довжина різання	см	26	
Ємність резервуара для мастила	мл	115	
Маса (без акумулятора)	кг	3,5	
Значення рівня шуму та вібрації (сума трьох векторів) відповідно до стандарту EN62841-1.			
L <sub>PA</sub> (рівень тиску звукового випромінювання)	дБ(А)	89,5	
L <sub>WA</sub> (рівень звукової потужності)	дБ(А)	99,0	
K (похибка для цього рівня звукового тиску)	дБ(А)	3,0	
Значення вібрації A год =			
	м/с <sup>2</sup>	3,7	
Похибка K =			
	м/с <sup>2</sup>	1,5	

Значення вібрації та/або шуму, наведене в цьому документі, було виміряне згідно зі стандартизованим тестом, викладеним в EN62841 та може використовуватись для порівняння інструментів. Це значення вібрації можна також використовувати для попередньої оцінки впливу вібрації.

**▲ ПОПЕРЕДЖЕННЯ:** Заявлене значення вібрації та/або шуму відповідає вимогам цільового використання інструмента. Однак якщо інструмент використовується для виконання інших завдань, або з іншими витратними матеріалами/насадками, або не обслуговується належним чином, значення вібрації та/або шуму може відрізнятись. Це може значно збільшити рівень впливу протягом усього періоду роботи.

Оцінка рівня впливу вібрації та/або шуму має враховувати час, протягом якого інструмент є ввімкненим, а також час, протягом якого він є ввімкненим, але не використовується. Це може значно зменшити рівень впливу протягом усього періоду роботи.

Визначення додаткових заходів безпеки для захисту оператора від впливу вібрації та/або шуму: технічне обслуговування інструмента та приладдя, утримання рук у теплі (має значення для вібрації), організація режиму роботи.

### Декларація про відповідність ЄС Директива для механічного обладнання



### Ланцюгова пила 18 В DCM565

DeWALT заявляє, що описані в розділі **Технічні дані** пристрої відповідають стандартам:

2006/42/EC, EN62841-1:2015, EN62841-4-1:2020.

2000/14/EC, додаток V

L<sub>PA</sub> (виміряний рівень звукового тиску) 89,5 дБ(А)

L<sub>WA</sub> (гарантована звукова потужність) 102,0 дБ(А)

Ці вироби також відповідають вимогам Директив 2014/30/EU та 2011/65/EU. Для отримання додаткової інформації звертайтеся до компанії DeWALT за адресою, зазначеною нижче або наприкінці цього посібника.

Нижчепідписаний несе відповідальність за упорядкування файлу технічних характеристик та робить цю заяву від імені компанії DeWALT.

Маркус Ромпель

Віце-президент з інженерно-технічного забезпечення,  
PTE-Europe  
DeWALT, Richard-Klinger-Straße 11,  
65510, Ідштайн, Німеччина  
25.08.2021

**⚠ ПОПЕРЕДЖЕННЯ:** Уважно прочитайте керівництво з експлуатації для зменшення ризику отримання травм.

### Позначення: інструкції з техніки безпеки

Умовні позначення, наведені нижче, описують рівень важливості кожної попереджувальної вказівки. Прочитайте керівництво з експлуатації та зверніть увагу на символи, наведені нижче.

**▲ НЕБЕЗПЕЧНО:** Вказує на безпосередню загрозу, яка, якщо її не уникнути, призведе до смерті або серйозної травми.

**▲ ПОПЕРЕДЖЕННЯ:** Вказує на потенційну загрозу, ігнорування якої може призвести до смерті або серйозної травми.

**▲ УВАГА:** Вказує на потенційну загрозу, ігнорування якої може призвести до травми легкої або середньої тяжкості.

**▲ ПРИМІТКА:** Вказує на ситуацію, не пов'язану з особистою травмою, ігнорування цієї ситуації може призвести до пошкодження майна.

**▲** Вказує на ризик ураження електричним струмом.

**▲** Вказує на ризик виникнення пожежі.

Батареї				Зарядні пристрої/час зарядки (у хвиликах)***										
Кат. №	V <sub>ис</sub>	Ah	Маса (kg)	DCB104	DCB107	DCB112/ DCB1102	DCB113	DCB115/ DCB1104	DCB116	DCB117	DCB118	DCB132	DCB119	
DCB546	18/54	6,0/2,0	1,08	60	270	170	140	90	80	40	60	90	X	
DCB547/G	18/54	9,0/3,0	1,46	75*	420	270	220	135*	110*	60	75*	135*	X	
DCB548	18/54	12,0/4,0	1,46	120	540	350	300	180	150	80	120	180	X	
DCB549	18/54	15,0/5,0	2,12	125	730	450	380	230	170	90	125	230	X	
DCB181	18	1,5	0,35	22	70	45	35	22	22	22	22	22	45	
DCB182	18	4,0	0,61	60/40**	185	120	100	60	60/45**	60/40**	60/40**	60	120	
DCB183/B/G	18	2,0	0,40	30	90	60	50	30	30	30	30	30	60	
DCB184/B/G	18	5,0	0,62	75/50**	240	150	120	75	75/60**	75/50**	75/50**	75	150	
DCB185	18	1,3	0,35	22	60	40	30	22	22	22	22	22	40	
DCB187	18	3,0	0,54	45	140	90	70	45	45	45	45	45	90	
DCB189	18	4,0	0,54	60	185	120	100	60	60	60	60	60	120	
DCBP034/G	18	1,7	0,32	27	82	50	40	27	27	27	27	27	50	
DCBP518/G	18	5,0	0,75	50	240	150	120	75	60	50	50	75	150	

\*Код дати 201811475B або пізніше

\*\*Код дати 201536 або пізніше

\*\*\*Таблиця представлена тільки для справки; время зарядки может варьироваться.

## **ЗАГАЛЬНІ ПРАВИЛА БЕЗПЕКИ ПРИ ЕКСПЛУАТАЦІЇ ЕЛЕКТРИЧНОГО ІНСТРУМЕНТА**

**▲ ПОПЕРЕДЖЕННЯ:** Ознайомтеся з усіма попередженнями, інструкціями з техніки безпеки, зображеннями та специфікаціями, які поставляються з даним електричним інструментом. Невиконання нижченаведених інструкцій може призвести до ураження електричним струмом, пожежі та/або серйозних тілесних ушкоджень.

## **ЗБЕРІГАЙТЕ ВСІ ПОПЕРЕДЖЕННЯ ТА ІНСТРУКЦІЇ ДЛЯ ПОДАЛЬШОГО ВИКОРИСТАННЯ**

Термін «електричний інструмент» в усіх попередженнях стосується використовуваних вами інструментів, що живляться від мережі енергопостачання (з електричним кабелем) або від акумуляторів (без кабелю).

### **1) Безпека робочої зони**

a) **Робоча зона завжди має бути чистою та добре освітленою.** Захаращена або темна робоча зона призводить до нещасних випадків.

b) **Не використовуйте електричні інструменти у вибухонебезпечній атмосфері, наприклад поруч із вогненебезпечними рідинами, газами та пилом.**

Електричні інструменти створюють іскри, що можуть запалити пил або пару.

c) **Тримайте дітей та сторонніх подалі під час використання інструмента.** Відвернення уваги може призвести до втрати контролю.

### **2) Електрична безпека**

a) **Вилка мережевого кабеля електричного інструмента повинна відповідати розетці. Ніколи жодним чином не змінюйте вилку. Не використовуйте адаптери з замкнутими на землю (заземленими) електричними інструментами.** Немодифіковані вилки та розетки, що підходять до них, зменшують ризик ураження електричним струмом.

b) **Уникайте контакту тіла з заземленими поверхнями, такими як труби, радіатори, плити та холодильники.** Якщо ваше тіло заземлене, збільшується ризик ураження електричним струмом.

c) **Не залишайте електричні інструменти під дощем або в умовах підвищеної вологості.** Вода, що потрапляє в електричний інструмент, підвищує ризик ураження електричним струмом.

d) **Не використовуйте кабель живлення не за призначенням. Ніколи не переносьте, не тягніть та не відключайте електричний інструмент від розетки живлення за допомогою шнура. Тримайте шнур подалі від високих температур, мастила, гострих предметів та рухомих деталей.** Пошкоджені або перекручені шнур підвищують ризик ураження електричним струмом.

e) **При використанні електричного інструмента на вулиці, використовуйте подовжувальний шнур, що підходить для використання на вулиці.** Використання шнура, що призначений для використання поза приміщенням, знижує ризик ураження електричним струмом.

f) **Якщо неможливо уникнути використання електричного інструмента в умовах підвищеної вологості, використовуйте живлення, захищене пристроєм захисного відключення (ПЗВ).** Використання ПЗВ знижує ризик ураження електричним струмом.

### **3) Особиста безпека**

a) **Будьте уважні, дивіться, що ви робите, та будьте розсудливі, працюючи з електричним інструментом. Не використовуйте електричний інструмент, коли ви втомлені або знаходитесь під впливом наркотичних речовин, алкоголю або ліків.** Втрата уваги під час роботи з електричними інструментами може призвести до серйозних травм.

b) **Використовуйте особисті засоби захисту. Завжди використовуйте засоби захисту очей.** Засоби захисту, такі як протипилова маска, неслизькі безпечні черевички, захисний шолом та засоби захисту слухового апарату при використанні для відповідних умов зменшують імовірність особистих травм.

c) **Уникайте випадкового запуску. Переконайтесь в тому, що вимикач знаходиться в позиції Вимк., перш ніж підключати інструмент до джерела живлення та/або акумулятора, переміщувати або переносити.** Може статися нещасний випадок, коли ви переносите інструмент, тримаючи палець на вимикачі, або підключаєте електроінструменти до мережі живлення, коли увімкнений вимикач.

d) **Зніміть усі ключі для регулювання або гайкові ключі, перш ніж вимкати електричний інструмент.** Гайковий ключ, що залишився прикріпленим до якоїсь деталі електричного пристрою, що обертається, може призвести до травм.

e) **Не прикладайте надмірного зусилля. Завжди утримуйте правильну постановку ніг і рівновагу.** Це дає вам змогу краще контролювати інструмент в неочікуваних ситуаціях.

f) **Одягайтеся відповідним чином. Не вдягайте вільний одяг або прикраси. Тримайте ваше волосся та одяг подалі від рухомих деталей.** Вільний одяг, прикраси або довге волосся можуть зачепитися за рухомі деталі.

g) **Якщо передбачені пристрої для підключення до засобів видалення та збирання пилу, переконайтесь, що вони правильно підключені та використовуються.** Використання таких пристроїв зменшує ризик виникнення небезпечних ситуацій, що пов'язані з потраплянням пилу.

h) **Навіть якщо ви добре знаєте інструмент та часто його використовуйте, не розслабляйтесь та не забувайте про принципи техніки безпеки.** Необережні дії можуть за долю секунди призвести до важких тілесних ушкоджень.

#### **4) Використання електричного інструмента та догляд за ним**

a) **Не прикладайте надмірних зусиль під час роботи з інструментом. Використовуйте електричний інструмент, який відповідає завданню, що виконується.** Правильно обраний інструмент виконає завдання краще та безпечніше за умов виконання робіт, для яких він був розроблений.

b) **Не використовуйте інструмент, якщо його неможливо ввімкнути та вимкнути за допомогою вимикача.** Будь-який електричний інструмент, яким неможливо керувати за допомогою вимикача, є небезпечним і має бути відремонтований.

c) **Від'єднайте вилку від джерела живлення та/або вийміть акумуляторну батарею, якщо вона знімається, перед будь-якими налаштуваннями електроінструменту, зміні аксесуарів або зберіганням електроінструментів.** Ці профілактичні заходи зменшують ризик випадкового запуску електричного інструмента.

d) **Зберігайте вимкнені електричні інструменти в недоступному для дітей місці та не дозволяйте особам, що не знайомі з електричним інструментом або цими інструкціями, використовувати електричний інструмент.** Електричні інструменти є небезпечними, якщо вони використовуються некваліфікованими користувачами.

e) **Технічне обслуговування електричних інструментів та приладдя. Перевіряйте неспіввісність, заїдання рухомих деталей, наявність пошкоджених частин та інших факторів, які можуть впливати на роботу електричного інструменту. Якщо є пошкодження, відремонтуйте електричний інструмент перед використанням.** Нещасні випадки часто є результатом того, що інструмент не пройшов відповідного технічного обслуговування.

f) **Різальні інструменти мають бути гострими та чистими.** Правильно доглянуті різальні інструменти з гострими різальними кромками мають меншу імовірність заїдання, та ними легше керувати.

g) **Використовуйте електричний інструмент, додаткові інструменти та деталі інструменту тощо у відповідності до цих інструкцій та відповідно до даного типу електричних інструментів, зважаючи на умови використання та роботу, яка має бути виконана.** Використання електричних інструментів не за призначенням може призвести до виникнення небезпечних ситуацій.

h) **Всі ручки та поверхні для тримання інструмента мають бути сухими, без залишків мастила.**

Слизькі ручки та поверхні для тримання не дозволяють безпечно працювати та контролювати інструмент у неочікуваних ситуаціях.

#### **5) Використання та догляд за інструментом, що живиться від акумулятора**

a) **Заряджайте інструмент лише за допомогою зарядного пристрою, вказаного виробником.** Зарядний пристрій, що підходить до одного типу акумуляторів, може призвести до пожежі в разі використання з іншим акумулятором.

b) **Використовуйте електричні інструменти лише за призначенням для них акумуляторами.** Використання інших акумуляторів може призвести до травм або пожежі.

c) **Коли акумулятори не використовуються, зберігайте їх подалі від металевих предметів, таких як скріпки, монети, ключі, цвяхи, гвинти або інші невеликі предмети, що можуть призвести до замикання двох контактів.** Коротке замикання клем акумулятора може призвести до вибуху або пожежі.

d) **За невідповідних умов використання рідина може витекти з акумулятора; уникайте контакту з цією рідиною. Якщо контакт таки стався, промити забруднену ділянку водою. Якщо рідина потрапила в очі, промийте водою та зверніться до лікаря.** Рідина, що витікає з акумулятора, може призвести до подразнень та опіків.

e) **Не використовуйте пошкоджений або модифікований акумулятор або інструмент.**

Пошкоджені або модифіковані акумулятори можуть поводити себе непередбачуваним чином, призводячи до пожежі, вибуху або тілесним ушкодженням.

f) **Не піддавайте акумулятор та інструмент дії вогню та надмірних температур.** Дія вогню або температури вище 130 °C може спричинити вибух.

g) **Виконуйте всі інструкції щодо зарядки; заряджайте акумулятор та інструмент тільки в межах температурного діапазону, вказаного в інструкціях.** Неналежна зарядка або зарядка поза межами вказаного температурного діапазону може пошкодити акумулятор та підвищити ризик пожежі.

## **6) Обслуговування**

a) **Надавайте ваш електричний інструмент для обслуговування кваліфікованим спеціалістом з ремонту та використовуйте тільки ідентичні замініні деталі.** Це забезпечить безпеку електричного пристрою.

b) **Ніколи не обслуговуйте пошкоджені акумулятори самостійно.** Обслуговування акумуляторів мають виконувати представники виробника або працівники офіційного сервісного центру.

## **Загальні правила безпеки при експлуатації ланцюгової пили**

a) **Утримуйте всі частини тіла подалі під час роботи ланцюгової пили.** Перед запуском ланцюгової пили переконайтесь, що вона не торкається жодного предмету. Неуважність під час роботи з ланцюговою пилою може спричинити заплутування одягу або особисту травму.

b) **Завжди тримайте пилу правою рукою за задню ручку та лівою рукою за передню ручку.** Тримання пили іншим чином збільшує ризик травм, тому цього потрібно уникати.

c) **Тримайте ланцюгову пилу лише за ізольовану поверхню ручки, тому що ланцюг пилки може торкнутися схованих електричних кабелів.** Ланцюги пили під час контакту з дротом під напругою можуть призвести до появи напруги в ланцюговій пилі та ураження оператора електричним струмом.

d) **Використовуйте засоби захисту очей. Рекомендуються також використовувати засоби захисту слуху, голови, рук та ніг.** Відповідні захисне обладнання дозволить знизити ризик особистих травм через обрізки, що падають, або випадковий контакт з ланцюговою пилою.

e) **Не використовуйте ланцюгову пилу, знаходячись на дереві, драбині, підмостках або інших нестабільній поверхні.** Використання ланцюгової пили у такий спосіб може призвести до серйозної особистої травми.

f) **Завжди підтримуйте відповідну постановку ніг та використовуйте ланцюгову пилку лише, стоячи на стабільній надійній та рівній поверхні.** Слизька та нестабільна поверхня, наприклад драбина, може спричинити втрату рівноваги та контролю над ланцюговою пилою.

g) **Під час відпилювання натягнутої гілки стережіться віддачі.** Коли напруга у волохатих деревини зменшиться, гілка може вдарити оператора та/або

спричинити віддачу ланцюгової пили, яка може вийти з-під контролю.

h) **Будьте особливо обережні при обрізанні сучків та молодих саджанців.** Тонкі гілки можуть захопити ланцюгову пилку та відкинути її у напрямку оператора, що призведе до втрати рівноваги.

i) **Переносіть ланцюгову пилу за передню ручку, коли вона вимкнена, та з ланцюгом подалі від власного тіла.** При транспортуванні або зберіганні ланцюгової пилки завжди використовуйте кришку для направляючої шини. Відповідний догляд за ланцюговою пилкою знижує ймовірність випадкового контакту з ланцюгом, що рухається.

j) **Дотримуйтеся інструкцій щодо змащування, натягування ланцюга та заміни шини і ланцюга.** Невідповідне натягування та змащування ланцюга може призвести до його розриву та збільшення ймовірності.

k) **Розпилюйте лише деревину. Використовуйте ланцюгову пилу лише за призначенням.** Наприклад, не використовуйте цю пилу для розрізання пластику, кам'яної кладки та недеревних будівельних матеріалів. Використання ланцюгової пили не за призначенням може призвести до виникнення небезпечних ситуацій.

l) **Не намагайтеся звалити дерево доки не оцінили ризики і способи їх уникнення.** Серйозні травми можуть виникнути для оператора або сторонніх осіб при рубанні дерева.

m) **Не намагайтеся звалити дерево доки не оцінили ризики і способи їх уникнення.** Серйозні травми можуть виникнути для оператора або сторонніх осіб при рубанні дерева.

## **Причини та запобігання віддачі:**

Віддача може виникнути, коли кінчик направляючої шини торкається іншого предмету або коли ланцюгова пилка застрягає у розпилі дерева.

Контакт кінчика шини може спричинити раптову зворотну реакцію, за якої напрямна шина буде відкинута у напрямку оператора.

Затиснення ланцюгової пили вздовж верхньої частини направляючої шини може спричинити швидкий рух направляючої шини у напрямку оператора.

Будь-яка з цих реакцій може спричинити втрату контролю над пилою, що може призвести до серйозних травм. Не покладайтеся виключно на захисні пристрої вашої пили. Користувачі ланцюгових пил повинні виконати кілька кроків, що дозволять працювати з пилою без нещасних випадків та травм.

Віддача є результатом невільного використання та/або некоректної роботи або невідповідних умов роботи ланцюгової пили, яких можна уникнути, уживаючи відповідних заходів, наведених нижче:

a) **Добре тримайте пилу обома руками, пальці повинні охоплювати ручки ланцюгової пили. Розташуйте тіло та руки так, щоб мати змогу протистояти силам віддачі. Оператор може контролювати сили віддачі, якщо він дотримується відповідних правил безпеки.** Не відпускайте ланцюгову пилу.

b) **Не намагайтеся дотягнутися та не розпилюйте на рівні, вище рівня власних плечей.** Це дозволить уникнути випадкового контакту кінчика пили з іншими предметами та покращити контроль над пилою у неочікуваних ситуаціях.

с) **Використовуйте замінні направляючі шини та пильні ланцюги, що рекомендовані виробником.** Невідповідні замінні направляючі шини та пильні ланцюги можуть спричинити розрив ланцюга та/або віддачу.

д) **Виконуйте інструкції із загострювання та технічного обслуговування ланцюгових пилко.**

Зменшення висоти обмежувача глибини розпилу може призвести до збільшення віддачі.

### Заходи безпеки для мінімізації віддачі:

1. **Добре тримайте пилу.** Тримайте пилу міцно обома руками, коли працює двигун. Всіма пальцями охоплюйте ручки ланцюгової пилки. Ланцюгова пила буде рухатись вперед при розрізанні нижнім краєм шини та назад при розпилюванні верхнім краєм шини.
2. **Не перенапружуйтесь.**
3. **Завжди утримуйте правильну постановку ніг і рівновагу.**
4. **Уникайте контакту кінчика направляючої шини з гілками, пеньками та іншими перешкодами.**
5. **Не розпилюйте на рівні, вищому рівня власних плечей.**
6. **Використовуйте пристрої, наприклад ланцюг з низькою віддачею та направляючі шини з меншою віддачею, що знижують ризик віддачі.**
7. **Використовуйте замінні шини та ланцюги, що вказані виробником, або еквівалентні.**
8. **Уникайте контакту кінця направляючої шини пили, що рухається, з будь-якими предметами.**
9. **Тримайте робочу зону вільною від перешкод, наприклад, дерев, гілок, каміння, огорож, пеньків тощо.** Звільніть її від будь-яких перешкод, яких може торкнутися ланцюг при розпилюванні певної колоди або гілки.
10. **Підтримуйте ланцюгову пилу гострою та відповідно натягнутою.** Погано натягнений або негострий ланцюг збільшує ймовірність віддачі. **Перевіряйте натягування через регулярні інтервали, коли мотор зупинений та інструмент відключений від мережі живлення.** Ніколи не робіть цього з увімкненим мотором.
11. **Починайте та виконуйте розпил лише, коли ланцюг працює з повною швидкістю.** Якщо ланцюг рухається з меншою швидкістю, збільшується ймовірність віддачі.
12. **Розпилюйте одну колоду за раз.**
13. **Будьте особливо обережні при вставленні пилу у попередній розпил.** Вставте у дерево упорні зуби ланцюгової пилки та дозвольте ланцюгу досягти повної швидкості перед виконанням розпилу.
14. **Не намагайтесь врізатися або виконувати розпил торцем пилки.**
15. **Слідкуйте за зміщенням колод або іншими силами, що можуть закрити розпил та затиснути або зламати пилку.**

### Заходи безпеки при віддачі

**▲ УВАГА!** Ваша пила оснащена наступними функціями, що допоможуть знизити небезпеку віддачі, однак вони не дозволяють повністю уникнути небезпечної реакції. Користувачі ланцюгової пилки не повинні повністю покладатися на захисні пристрої. Необхідно

дотримуватись всіх заходів безпеки, інструкцій та правил обслуговування, вказаних у цьому керівництві, що дозволять уникнути віддачі та інших сил, що можуть спричинити серйозні травми.

- Направляюча шина зі зниженою віддачею має малий радіус на кінці, що зменшує розмір небезпечної зони віддачі на кінці шини. Направляюча шина зі зниженою віддачею продемонструвала значно меншу кількість та силу випадків віддачі при перевірці відповідно до вимог щодо техніки безпеки електричних ланцюгових пилко.
- Ланцюг з низькою віддачею оснащений профільованим обмежувачем глибини розпилу та захисним шарніром, що змінює силу віддачі та дозволяє поступово врізатися у дерево. Ланцюг з низькою віддачею є ланцюгом, що відповідає вимогам до характеристик віддачі ANSI B175.1–2012.
- Не використовуйте ланцюгову пилку, знаходячись на дереві, драбині, підмостках або іншій нестабільній поверхні.
- Тримайте інструмент за ізольовану поверхню при виконанні операції, коли ріжучі насадки можуть торкнутися схованої проводки. Контакт із кабелем під напругою зробить металеві деталі інструмента також зарядженими та може призвести до ураження струмом оператора.
- Не намагайтесь виконувати дії, що знаходяться поза межами вашої компетенції та досвіду. Прочитайте та повністю зрозумійте всі інструкції цього керівництва.
- Перед запуском ланцюгової пилки переконайтесь, що ланцюг не торкається жодного предмету.
- Не управляйте ланцюговою пилкою однією рукою! Це може спричинити серйозні травми оператора, помічників або сторонніх осіб, які знаходяться поруч. Ланцюгову пилу можна використовувати, тримаючи її лише обома руками.
- Всі ручки інструменту повинні бути сухими, чистими та без залишків мастила.
- Уникайте накопичення бруду, сміття або тирси на моторі та біля вентиляційних отворів.
- Зупиніть пилу, якщо ви бажаєте покласти її.
- Не розпилюйте лозу винограду та/або невеликі гілочки.
- Будьте особливо обережні при різанні кущів невеликого розміру та молодих саджанців, оскільки ніжні гілки можуть захопити ланцюгову пилу та спричинити віддачу або втрату рівноваги.

### Назви та терміни ланцюгової пилки

- **Розпилювання** – процес розрізання зрубаного дерева або колоди по довжині.
- **Гальмо двигуна (якщо є)** – пристрій, що використовується для зупинки пильного ланцюга при відпусканні тригерного перемикача.
- **Силовa голівка ланцюгової пилки** – ланцюгова пила без пильного ланцюга і направляючої шини.
- **Приводна зірочка або просто зірочка** – зубчата деталь, що приводить у рух пильний ланцюг.
- **Рубка** – процес вирубки дерева.
- **Пропилювання при рубці** – остаточний розріз при рубці дерев, зроблений на протилежному від надірвання боці дерева.
- **Передня ручка** – ручка підтримки, розташована на передній частині ланцюгової пилки.

- **Передній захист для рук** – бар'єр між передньою ручкою ланцюгової пили і направляючою шиною, що, як правило, розташовані біля положення рук на передній ручці.
- **Направляюча шина** – жорстка конструкція, яка підтримує і спрямовує пильний ланцюг.
- **Чохол/кришка направляючої шини** – кожух, що встановлюється на направляючу шину для запобігання контакту з зубцями при використанні.
- **Віддача** – рух направляючої шини назад або вгору, або в обидва напрямки, що виникає, коли пильний ланцюг біля кінчика верхньої частини направляючої шини торкається будь-якого предмета, наприклад колоди або гілки, або коли дерево затискає ланцюгову пилу у розрізі.
- **Віддача, відстрибування** – швидкий рух пили при її затисненні у дереві та затисненні рухомого пильного ланцюга у розрізі вздовж верхньої частини направляючої шини.
- **Віддача, поворот** – швидкий рух пилки вгору і назад, що може статися, коли рухомий пильний ланцюг біля верхньої частини кінця направляючої шини торкається якогось предмета, наприклад колоди або гілки.
- **Обривання сучків** – обривання гілок з дерева, що впало
- **Ланцюг з малою віддачею** – ланцюг, що відповідає вимогам до характеристик віддачі за стандартом ANSI B175.1–2012 (при тестуванні на репрезентативному зразку ланцюгових пил).
- **Нормальне положення для розрізання** – положення, прийнятні для виконання розпилювання та пропили.
- **Розріз для помітки** – надріз у дереві, який визначає напрямок падіння дерева.
- **Задня ручка** – ручка підтримки, розташована на задній частині ланцюгової пили.
- **Направляюча шина зі зниженою віддачею** – направляюча шина, яка продемонструвала значно нижчий рівень віддачі.
- **Змінний пильний ланцюг** – ланцюг, який відповідає вимогам до віддачі за стандартом ANSI B175.1–2012 при випробуванні з певними ланцюговими пилами. Він може не відповідати вимогам ANSI при роботі з іншими пилами.
- **Пильний ланцюг** – ланцюг з ріжучими зубцями, який може різати деревину, приводиться в дію двигуном і підтримується направляючою шиною.
- **Рєбрстий амортизатор** – фланці, що використовуються при спливанні або розпилюванні для повороту пили і підтримки положення під час різання.
- **Перемикач** – пристрій, який при роботі може відключити або перервати електричний ланцюг двигуна ланцюгової пилки.
- **Механізм передачі перемикача** – механізм, який передає рух з тригера до перемикача.
- **Блокування перемикача** – рухомий стопор, який запобігає випадковому увімкненню перемикача до моменту його увімкнення вручну.

### Залишкові ризики

Дотримання всіх правил техніки безпеки та застосування пристроїв безпеки не гарантує уникнення певних залишкових ризиків. До такого переліку належать:

- Порушення слуху.

- Ризик тілесних ушкоджень через частинки, які розлітаються.
- Ризик опіків через нагрівання приладдя під час роботи.
- Ризик тілесних ушкоджень через занадто тривале використання.

## ЗБЕРІГАЙТЕ ЦІ ІНСТРУКЦІЇ

### Зарядні пристрої

DEWALT не вимагають налаштувань і розроблені для максимально простого використання.

### Електрична безпека

Електричний двигун розроблений для роботи лише з одним значенням напруги. Завжди перевіряйте, що напруга акумулятора відповідає напрузі, що вказана в технічних даних. Також переконайтесь, що напруга зарядного пристрою відповідає напрузі мережі живлення.



Ваш зарядний пристрій DEWALT має подвійну ізоляцію відповідно до EN60335; тому заземлення не є необхідним.

Якщо кабель живлення пошкоджений, він повинен бути замінений лише авторизованою DEWALT сервісною організацією.

### Використання електричного подовжувача

Використовуйте подовжувальний шнур лише за абсолютної необхідності. Використовуйте лише рекомендований подовжувальний шнур, що відповідає споживаній потужності вашого зарядного пристрою (див. **Технічні дані**). Мінімальний розмір перерізу провідника становить 1 мм<sup>2</sup>; максимальна довжина — 30 м.

При використанні кабельного барабану завжди витягуйте весь кабель.

### Важливі інструкції з техніки безпеки для всіх зарядних пристроїв

**ЗБЕРІГАЙТЕ ЦІ ІНСТРУКЦІЇ:** У цьому керівництві містяться важливі інструкції з техніки безпеки та використання для сумісних зарядних пристроїв (див. «Технічні дані»).

- **Перед використанням зарядного пристрою прочитайте всі інструкції та попередження на зарядному пристрої, акумуляторах та продукті, для якого ці акумулятори використовуються.**

**⚠ ПОПЕРЕДЖЕННЯ:** Небезпека ураження електричним струмом. Не допускайте потрапляння рідини в зарядний пристрій. Це може призвести до ураження електричним струмом.

**⚠ ПОПЕРЕДЖЕННЯ:** Ми рекомендуємо використовувати пристрій з керуванням диференційним струмом з номінальним значенням диференційного струму 30 мА або менше.

**⚠ УВАГА:** Небезпека опіку. Для зниження ризику виникнення травм заряджайте лише акумулятори DEWALT. Інші типи акумуляторів можуть вибухнути, спричинивши тілесні ушкодження та пошкодження майна.

**⚠ УВАГА:** Уважно слідкуйте за тим, щоб діти не гralися з пристроєм.

**ПРИМІТКА:** За певних умов, коли зарядний пристрій підключений до мережі живлення, незахищені контакти всередині зарядного пристрою можуть замкнутися будь-яким стороннім предметом. Сторонні предмети, що проводять струм, наприклад металева стружка,

алюмінієва фольга або будь-які металеві деталі, необхідно зберігати подальше від зарядного пристрою. Завжди відключайте зарядний пристрій від розетки, коли батарея не встановлена в зарядний пристрій. Відключіть зарядний пристрій від мережі живлення перед його очищенням

• **НЕ намагайтесь заряджати акумулятор зарядними пристроями, що не вказані в цьому керівництві.**

Зарядний пристрій та акумулятори даної моделі розроблені для сумісної експлуатації.

• **Ці зарядні пристрої не призначені ні для чого іншого, крім зарядки акумуляторів DEWALT.** Використання з іншими акумуляторами може призвести до виникнення пожежі або ураження електричним струмом.

• **Не піддавайте зарядний пристрій впливу дощу або снігу.**

• **При відключенні зарядного пристрою від мережі живлення тягніть за вилку, а не за кабель.** Це зменшить ризик пошкодження вилки та кабелю.

• **Переконайтесь, що кабель розміщений так, щоб на нього не наступали, не ходили по ньому та не піддавали його іншим фізичним впливам.**

• **Не використовуйте подовжувальний шнур окрім випадків, коли це абсолютно необхідно.** Використання невідповідних подовжувальних шнурів може призвести до пожежі або ураження електричним струмом.

• **Не кладіть будь-які предмети на зарядний пристрій та не залишайте зарядний пристрій на м'якій поверхні, що може заблокувати вентиляційні отвори та призвести до надмірного нагрівання.** Розташуйте зарядний пристрій подальше від джерел тепла. Зарядний пристрій вентилюється крізь отвори у верхній та нижній частинах корпусу.

• **Не використовуйте зарядний пристрій із пошкодженим кабелем або вилкою** — їх потрібно негайно замінити.

• **Не використовуйте зарядний пристрій, якщо той отримав різкий удар, впав або був пошкоджений іншим чином.** Віднесіть його до авторизованого сервісного центру.

• **Якщо зарядний пристрій вимагає технічного обслуговування або ремонту, не розбирайте його самотужки, а віднесіть до авторизованого сервісного центру.** Невідповідні способи використання можуть призвести до виникнення пожежі або ураження електричним струмом.

• Якщо кабель живлення пошкоджено, для уникнення небезпеки його необхідно негайно замінити, звернувшись до виробника, спеціаліста сервісного центру або іншого кваліфікованого спеціаліста.

• **Відключайте зарядний пристрій від розетки перед його очищенням.** Це дозволяє знизити ризик ураження електричним струмом. Видалення акумулятора не знижує ризик.

• **НИКОЛИ не намагайтесь з'єднати два зарядні пристрої.**

• **Цей зарядний пристрій розрахований на роботу зі стандартною напругою побутової електромережі 230 В. Не намагайтесь використовувати його з іншою напругою.** Це не стосується автомобільних зарядних пристроїв.

## Зарядка акумулятора (Рис. [Fig.] B)

1. Підключіть зарядний пристрій до відповідної розетки перед встановленням акумулятора.







2. Вставте акумулятор **7** у зарядний пристрій до упору. Червоний індикатор («зарядка») буде блимати, вказуючи на початок процесу зарядки.

3. Коли зарядку завершено, червоний індикатор горить, не блимаючи. Це означає, що акумулятор повністю заряджений та може використовуватися одразу або залишатися в зарядному пристрої. Щоб витягнути акумулятор із зарядного пристрою, натисніть кнопку деблокування **15** на акумуляторі.

**ПРИМІТКА:** щоб забезпечити максимальну продуктивність та тривалість роботи літій-іонного акумулятора, повністю зарядіть його перед першим використанням.

## Робота зарядного пристрою

Нижче описані індикатори стану зарядки акумулятора.

Індикатори зарядки	
 Заряджається	
 Повністю заряджений	
 Затримка через надмірно високу/низьку температуру акумулятора*	

\*Червоний індикатор буде продовжувати миготіти, а жовтий індикатор буде горіти під час виконання цього завдання. Коли акумулятор досягне прийнятної температури, жовтий індикатор згасне, а зарядний пристрій відновить процес зарядки.

Сумісний зарядний пристрій не буде заряджати несправний акумулятор. Зарядний пристрій розпізнає несправну батарею та не ввімкне світловий індикатор.

**ПРИМІТКА:** Це також може свідчити про проблему з зарядним пристроєм.

Якщо виявлено проблему із зарядним пристроєм, віднесіть зарядний пристрій та акумулятор для перевірки в авторизований сервісний центр.

## Затримка через надмірно високу/низьку температуру акумулятора

Якщо зарядний пристрій визначає, що акумулятор є надмірно гарячим або холодним, він автоматично вмикає режим температурної затримки, припиняючи процес зарядки, доки акумулятор не досягне відповідної температури. Після досягнення прийнятної температури зарядний пристрій автоматично перемикається в режим зарядки акумулятора. Ця функція забезпечує максимальний термін служби акумулятора.

Холодний акумулятор буде заряджатися повільніше порівняно з теплим акумулятором. Такий акумулятор буде заряджатися повільніше протягом всього циклу зарядки та не повернеться до максимального значення зарядки, навіть якщо нагріється.

Зарядний пристрій DCB118 оснащений внутрішнім вентилятором, призначеним для охолодження акумулятора. Вентилятор автоматично вмикається, коли акумулятор потребує охолодження. Ніколи не використовуйте зарядний пристрій, якщо вентилятор працює неналежним чином або

вентиляційні отвори заблоковані. Уникайте потрапляння сторонніх предметів усередину зарядного пристрою.

### **Електронна система захисту**

Інструменти з літій-іонними акумуляторами XR розроблені з використанням електронної системи захисту, яка захищає акумулятор від перевантаження, перегрівання або глибокої розрядки.

Пристрій автоматично вимикається, якщо спрацює електронна система захисту. Якщо це сталося, встановіть літій-іонний акумулятор в зарядний пристрій до повної зарядки.

### **Кріплення на стіну**

Ці зарядні пристрої можна закріпити на стіні, чи поставити на стіл або іншу робочу поверхню. При кріпленні на стіну розташуйте зарядний пристрій недалеко від електричної розетки, а також подалі від кутів та інших перешкод, що заважають повітряному потоку. Скористайтеся задньою частиною зарядного пристрою в якості шаблону для розташування кріпильних гвинтів на стіні. Надійно зафіксуйте зарядний пристрій за допомогою шурупів (потрібно придбати окремо) довжиною приблизно 25,4 мм з голівкою діаметром 7–9 мм, що закручуються в дерев'яну поверхню до оптимальної глибини, щоб залишилося приблизно 5,5 мм. Вирівняйте отвори на задній поверхні зарядного пристрою з виступаючими шурупами, після чого повністю вставте шурупи в отвори.

### **Інструкції з очищення зарядного пристрою**

**▲ ПОПЕРЕДЖЕННЯ:** *Небезпека ураження електричним струмом. Відключіть зарядний пристрій від розетки змінного струму перед його очищенням. Бруд та жир можна видалити з поверхні зарядного пристрою за допомогою ганчірки або м'якої неметалевої щітки. Не використовуйте воду та миїні розчини. Не дозволяйте рідині потрапляти всередину інструмента та ніколи не занурюйте деталі інструмента в рідину.*

### **Акумулятор**

#### **Важливі інструкції з техніки безпеки для різних типів акумуляторів**

При замовленні змінних акумуляторів не забудьте вказати номер за каталогом та напругу.

Новий акумулятор заряджений на повністю. Перед використанням акумулятора та зарядного пристрою прочитайте всі нижче наведені інструкції з техніки безпеки. Після цього виконайте всі вказані пункти процедури зарядки.

#### **ПРОЧИТАЙТЕ ВСІ ІНСТРУКЦІ**

- **Не заряджайте та не використовуйте акумулятор у вибухонебезпечних умовах, наприклад в присутності легкозаймистих рідин, газів або пилу.** Під час встановлення або виймання батареї з зарядного пристрою може спалахнути пил або пара.
- **Не прикладайте зусилля, вставляючи акумулятор в зарядний пристрій. Жодним чином не модифікуйте акумулятор, аби встановити його в несумісний зарядний пристрій, адже акумулятор може розірватися та спричинити серйозні травми.**
- Використовуйте тільки зарядні пристрої DEWALT для заряджання акумуляторів.
- **НЕ занурюйте акумулятор у воду та інші рідини та не бризкайте на нього.**

- **Не зберігайте та не використовуйте інструмент та акумулятор у місцях, де температура може сягати або перевищувати 40 °C (104 °F) (наприклад, біля гаражів або металевих будівель влітку).**

- **Не спалюйте акумулятор, навіть якщо він сильно пошкоджений або повністю зношений.** Акумулятор може вибухнути у вогні. Коли літій-іонні акумулятори горять, утворюються токсичні випаровування та речовини.

- **Якщо вміст акумулятора потрапив на шкіру, негайно промийте це місце м'яким милом та водою.** Якщо рідина з акумулятора потрапила в очі, промийте відкрите око протягом 15 хвилин або доки подразнення не зникне. Якщо необхідно звернутися до лікаря, акумуляторний електроліт складається з суміші рідких органічних вуглекислих солей та солей літію.

- **Вміст відкритого акумулятора може спричинити подразнення дихальних шляхів.** Вийдіть на свіже повітря. Якщо симптоми не зникнуть, зверніться до лікаря.

**▲ ПОПЕРЕДЖЕННЯ:** *Небезпека опіку. Рідина з акумулятора може спалахнути, якщо на неї потрапить іскра або полум'я.*

**▲ ПОПЕРЕДЖЕННЯ:** *За жодних умов не намагайтесь відкрити акумулятор. За будь-якого пошкодження акумулятора не встановлюйте його у зарядний пристрій.*

*Не бийте, не кидайте та не пошкоджуйте акумулятор. Не використовуйте акумулятор та зарядний пристрій, якщо ті отримали різкий удар, впали або були пошкоджені іншим чином (наприклад, були проколоті цвяхом, вдарені молотком, на них наступили). Це може призвести до ураження електричним струмом. Пошкодження акумулятора необхідно повернути до сервісного центру для переробки.*

**▲ ПОПЕРЕДЖЕННЯ:** *Небезпека виникнення пожежі. Зберігайте та переносьте акумулятор так, щоб металеві предмети не торкалися його відкритих контактів.* Наприклад, не кладіть акумулятор у фартух, кишені, ящики з інструментами, коробки з наборами приладдя, шухляди тощо, де можуть бути цвяхи, гвинти, ключі тощо.

**▲ УВАГА:** *Коли інструмент не використовується, залишайте його на боці на стабільній поверхні в такому місці, де через нього не можна перечепитися та впасти.* Деякі інструменти з великими акумуляторами можуть стояти на батареї, але їх можна легко перекинути.

### **Транспортування**

**▲ ПОПЕРЕДЖЕННЯ:** *Небезпека виникнення пожежі.*

*Під час перевезення акумуляторів може виникнути пожежа, якщо контакти акумулятора випадково вийдуть в контакт з електропровідним матеріалом. Під час перевезення акумуляторів переконайтесь, що їхні контакти захищені та добре ізольовані від матеріалів, які можуть увійти з ними в контакт та викликати коротке замикання.*

**ПРИМІТКА:** *При перевезенні літій-іонних акумуляторів не можна здавати їх в багаж.*

Акумулятори DEWALT відповідають всім нормам перевезення, описаним у галузевих та законодавчих положеннях, включно з рекомендаціями ООН про перевезення небезпечних вантажів, правилами перевезення небезпечних вантажів Міжнародної організації повітряного транспорту (IATA), міжнародними правилами перевезення небезпечних вантажів водним транспортом (IMDG) та Європейській угоді про міжнародне дорожнє перевезення

небезпечних вантажів (ADR). Літій-іонні елементи живлення та акумулятори були перевірені відповідно до розділу 38.3 керівництва з тестів та критеріїв щодо перевезення небезпечних вантажів Рекомендацій ООН.

У більшості випадків перевезення акумуляторів DEWALT може не класифікуватися як перевезення небезпечних речовин, що підпадають під клас 9. Загалом тільки вантажі, що містять літій-іонні акумулятори ємністю більше за 100 ват-годин (Вт-год.), вимагають транспортування відповідно до норм перевезення небезпечних речовин, що повністю підпадають під Клас 9. На всі літій-іонні акумулятори нанесено значення ват-годин. Крім того, через складності законодавчих норм компанія DEWALT не рекомендує транспортування окремо літій-іонних акумуляторів повітряним транспортом, незалежно від показника ват-годин. Перевезення інструментів з акумуляторами (у комплекті) можна виконувати повітряним транспортом, якщо значення ват-годин не перевищує 100 Вт-год.

Незалежно від того, чи вантаж вважається виключеним або повністю регламентованим, вантажовідправник несе відповідальність за відповідність останнім нормам щодо вимог до упаковки, етикеток/маркування та документації. Інформація, що наводиться у цьому розділі керівництва, сумлінно перевірена та вважається дійсною на момент складання документації. Проте чинні нормативи можуть підлягати змін. Покупець несе відповідальність за те, щоб його дії відповідали певним нормам.

### Рекомендації щодо зберігання

1. Найкращим місцем для зберігання інструмента є прохолодне сухе місце, куди не потрапляють прямі сонячні промені та немає доступу тепла та холоду. Для оптимальної продуктивності та терміну служби батарей зберігайте їх за кімнатної температури, коли вони не використовуються.
2. При тривалому зберіганні для оптимального результату рекомендується помістити повністю заряджений акумулятор у сухе прохолодне місце поза зарядним пристроєм.

**ПРИМІТКА:** Не рекомендується зберігати акумулятор повністю розрядженим. Акумулятор потрібно перезарядити перед використанням.

### Етикетки на зарядному пристрої та акумуляторі

Крім символів, що використовуються у цьому керівництві, етикетки на зарядному пристрої та акумуляторі можуть містити наведені нижче позначки.



Прочитайте інструкції цього керівництва перед використанням.



Див. розділ «Технічні дані» щодо часу зарядки.



Не торкайтеся електропровідними предметами.



Не заряджайте пошкоджені акумулятори.



Не піддавайте впливу води.



Негайно замінійте пошкоджений дрот живлення.



Заряджайте акумулятор за температури 4–40 °C.



Лише для використання в приміщенні.



Утилізуйте акумулятори з належною турботою про навколишнє середовище.



Заряджайте акумулятори DEWALT лише за допомогою спеціальних зарядних пристроїв DEWALT. Зарядка інших акумуляторних батарей, ніж призначені DEWALT, у зарядному пристрої DEWALT може призвести до їх вибуху або інших небезпечних ситуацій.



Не спляйте акумулятори.



**ВИКОРИСТАННЯ** (без кришки для транспортування).  
Приклад: Значення Вт-год становить 108 Вт-год (1 акумулятор потужністю 108 Вт-год).



**ТРАНСПОРТУВАННЯ** (зі встановленою кришкою для транспортування). Приклад: Значення Вт-год становить 3 × 36 Вт-год (3 акумулятори потужністю 36 Вт-год).

### Тип акумулятора

Пристрій DCM565 працює від акумулятора DEWALT з напругою 18 вольт.

Для експлуатації придатні акумулятори наступних моделей: DCB181, DCB182, DCB183, DCB183B, DCB183G, DCB184, DCB184B, DCB184G, DCB184LR, DCB185, DCB187, DCB189, DCBP034, DCBP034G, DCBP518, DCBP518G, DCB546, DCB547, DCB547G, DCB548, DCB549. Див. додаткову інформацію у розділі **Технічні дані**.

### Комплект постачання

До DCM565 комплекту постачання входить:

- 1 Ланцюгова пила
- 1 Чохол
- 1 Шина, 30 см
- 1 Ланцюг, 30 см
- 1 Гайковий ключ
- 1 Літій-іонний акумулятор (моделі C1, D1, G1, L1, M1, P1, S1, T1, X1, Y1)
- 2 Літій-іонні акумулятори (моделі C2, D2, G2, L2, M2, P2, S2, T2, X2, Y2)
- 3 Літій-іонні акумулятори (моделі C3, D3, G3, L3, M3, P3, S3, T3, X3, Y3)
- 1 Посібник з експлуатації

**ПРИМІТКА.** Акумулятори, зарядні пристрої й коробки для зберігання не входять до комплекту моделей В. Акумулятори й зарядні пристрої не входять до комплекту моделей NT.

Акумулятори для приладів з підтримкою Bluetooth® входять до комплекту моделей В.

**ПРИМІТКА.** Текстовий знак та логотипи Bluetooth® є зареєстрованими товарними знаками, що належать компанії Bluetooth®, SIG, Inc. Будь-яке використання таких знаків компанією здійснюється згідно з ліцензією. Інші торгові марки й торгові назви належать відповідним власникам.

- *Перевірте інструмент, деталі та приладдя на пошкодження, що могли виникнути під час транспортування.*
- *Перед використанням ретельно вивчіть цей посібник.*

## Маркування на інструменті

На інструменті є такі піктограми:



Прочитайте інструкції цього посібника перед використанням.



Використовуйте засоби захисту органів слуху.



Використовуйте засоби захисту очей



Носіть засоби захисту голови.



Вдягайте захисні рукавиці.



Використовуйте захисне взуття.



Не піддавайте інструмент впливу дощу та високої вологості, а також не залишайте його на вулиці під дощем.



Слід уникати контакту краю напрямної шини з будь-яким предметом.



Напрямок обертання пильного ланцюга.



Завжди тримайте ланцюгову пилу обома руками під час роботи.



Вимкніть інструмент. Перед виконанням будь-якого обслуговування необхідно витягнути акумулятор з інструмента.



В Директиві 2000/14/ЄС вказана гарантована звукова потужність.

- 3 Гальмо ланцюга/ передній захист для рук
- 4 Напрямна шина
- 5 Пильний ланцюг
- 6 Кришка зірочки
- 7 Акумулятор
- 8 Фіксатор шини
- 9 Ручка натягу ланцюга
- 10 Індикатор рівня мастила
- 11 Чохол для напрямної шини
- 12 Задня ручка
- 13 Передня ручка
- 14 Корпус акумулятора
- 15 Кнопка розблокування акумулятора
- 16 Ковпачок мазиці (не показаний)

## Сфера застосування

Ланцюгова DCM565 пила призначена для розпилювання гілок і колод діаметром до 26 см.

**НЕ** використовуйте в умовах підвищеної вологості або у присутності легкозаймистих рідин та газів.

Такі ланцюгові пили призначені для професійного використання.

**НЕ** дозволяйте дітям підходити на небезпечну відстань та торкатися інструмента. Використання інструмента недосвідченими операторами потребує нагляду.

• **Діти та люди з обмеженими можливостями.** Цей пристрій не призначений для використання дітьми та особами з обмеженими фізичними або розумовими можливостями без нагляду.

• Цей інструмент не призначений для використання особами (включаючи дітей) зі зниженими фізичними, сенсорними або розумовими можливостями або особами, яким бракує досвіду або знань за винятком випадків, коли такі особи працюють під наглядом особи, яка несе відповідальність за їх безпеку. Не можна залишати дітей наодинці з цим інструментом.

## МОНТАЖ ТА НАЛАШТУВАННЯ

**▲ ПОПЕРЕДЖЕННЯ:** Щоб знизити ризик серйозних тілесних ушкоджень, вимкніть інструмент та відключіть від джерела живлення перед виконанням будь-яких налаштувань або змінань/встановленням додаткового обладнання або приладдя. Випадковий запуск може призвести до травм.

## Встановлення та виймання акумулятора з інструменту (рис. В, С)

**ПРИМІТКА.** Переконайтесь, що ваш акумулятор **7** повністю заряджений.

### Встановлення акумулятора в інструмент

1. Вирівняйте акумулятор **7** по напрямних всередині батарейного відсіку інструмента **14** (рис. В, С).
2. Вставте акумулятор у відсік до упору та переконайтесь, що ви почули звук клацання акумулятора на місці.

### Виймання акумулятора з інструмента

1. Натисніть кнопку розблокування акумулятора **15** й витягніть акумулятор з інструменту.
2. Вставте акумулятор у зарядний пристрій, як описано у розділі щодо зарядного пристрою цього посібника.

## Розташування коду дати (рис. А)

Код дати виробництва **18** складається із 4 цифр року, за якими йдуть 2 цифри тижня і додатково 2 цифри коду підприємства.

## Опис (рис. А)

**▲ ПОПЕРЕДЖЕННЯ.** Ніколи не модифікуйте електричні інструменти та їх деталі. Це може призвести до пошкодження майна або отримання тілесних ушкоджень.

- 1 Двопозиційний перемикач
- 2 Важіль блокування

## Акумулятори з індикатором рівня заряду (рис. D)

Деякі акумулятори DeWALT оснащені індикатором заряду з трьох зелених світлодіодів, що вказують рівень заряду акумулятору, що залишився.

Щоб увімкнути індикатор заряду, натисніть та утримуйте кнопку індикатора заряду **17**. Три зелені світлодіоди будуть горіти відповідним чином, відображаючи рівень зарядки акумулятора. Коли рівень заряду акумулятора нижче відповідного ліміту, індикатор рівня заряду не горить, а акумулятор потрібно зарядити.

**ПРИМІТКА.** Індикатор рівня заряду показує лише рівень заряду, що залишився в акумуляторі. Він не показує функціональність інструмента, а його показники можуть змінюватись відповідно до комплекстності інструмента, температури та способу застосування.

## Встановлення напрямної шини та пильного ланцюга (рис. А, Е–Н, J)

**▲ ОБЕРЕЖНО!** Гострий ланцюг. Завжди використовуйте захисні рукавиці при обслуговуванні ланцюга. Ланцюг гострий, тому ви можете порізатися, коли інструмент не працює.

**▲ Попередження.** Гострий рухомий ланцюг. Для уникнення випадкового запуску переконайтесь, що акумулятор витягнений з інструмента перед виконанням таких операцій. Невиконання цього пункту може призвести до серйозних травм.

Якщо пильний ланцюг **5** і напрямна шина **4** упаковані в картонну коробку окремо, необхідно прикріпити пильний ланцюг до шини і встановити їх на корпусі інструмента.

1. Розташуйте пилу на рівній стійкій поверхні.
2. Перекиньте вгору важіль фіксації і поверніть фіксатор шини **8** проти годинникової стрілки як показано на рис. Е, щоб зняти кришку зірочки **6**.
3. Вдягнувши захисні рукавиці, візьміть пильний ланцюг **5** і вдягніть його на напрямну шину **4**, вдягніть його на напрямну шину (див. рис. J).
4. Переконайтеся, що пильний ланцюг правильно встановлено в отвори навколо напрямної шини.
5. Натягніть пильний ланцюг навколо зірочки **22**. Вирівняйте отвір на напрямній шині зі штифтом натягування ланцюга **20** і болтом **19** на основі інструмента, як показано на рис. F.
6. Після цього, тримаючи шину, встановіть назад кришку зірочки **6**. Переконайтеся, що на кришці отвір монтажного болта для натягу, що не вимагає інструментів, співпадає з болтом **19** в основному корпусі. Перекиньте вгору важіль фіксації і поверніть фіксатор шини (8) за годинниковою стрілкою до упору, потім ослабте ручку на один повний оберт, щоб можна було правильно натягнути пильний ланцюг.
7. Поверніть ручку натягу ланцюга **9** за годинниковою стрілкою, щоб збільшити натяг як показано на рис. G. Переконайтеся, що пильний ланцюг **5** щільно прилягає до напрямної шини **4**. Затягніть фіксатор шини **8** до упору.
8. Подальше натягування можна робити гайковим ключем, але не є потрібним. Вставте гайковий ключ на 8 мм (не входить до комплекту постачання) в паз для ключа на фіксаторі шини **8** і поверніть гайковий ключ за годинниковою стрілкою, щоб затягнути.

## Налаштування натягу ланцюга (рис. А, Н)

**▲ ОБЕРЕЖНО!** Гострий ланцюг. Завжди використовуйте захисні рукавиці при обслуговуванні ланцюга. Ланцюг гострий, тому ви можете порізатися, коли інструмент не працює.

**▲ Попередження.** Гострий рухомий ланцюг. Для уникнення випадкового запуску переконайтесь, що акумулятор витягнений з інструмента перед виконанням таких операцій. Невиконання цього пункту може призвести до серйозних травм.

1. Натяг пильного ланцюга **5** перевіряється на стійкій поверхні. Натяг є правильним, коли ланцюг повертається назад після відтягування на 1/8" (3 мм) від напрямної шини **4** з легким зусиллям вказівним і великим пальцем, як показано на рис. Н. Між напрямною шиною і ланцюгом не повинно бути «провисання» знизу, як показано на рис. Н.
2. Щоб відрегулювати натяг пильного ланцюга, перекиньте вгору затискну лапку і поверніть фіксатор шини **8** проти годинникової стрілки на один повний оборот. Поверніть ручку натягу ланцюга **9** за годинниковою стрілкою до досягнення правильного натягу як зазначено вище.
3. Не перетягніть ланцюг, оскільки це призведе до надмірного зносу та скоротить термін придатності напрямної шини та ланцюга.
4. Досягнувши правильного натягу ланцюга, затягніть фіксатор шини **8**.
5. Натяг нового ланцюга слід перевіряти регулярно (після виймання акумуляторної батареї) протягом перших 2 годин роботи, оскільки новий ланцюг дещо розтягується.

## Заміна пильного ланцюга (рис. А, J)

**▲ ОБЕРЕЖНО!** Гострий ланцюг. Завжди використовуйте захисні рукавиці при обслуговуванні ланцюга. Ланцюг гострий, тому ви можете порізатися, коли інструмент не працює.

**▲ Попередження.** Гострий рухомий ланцюг. Для уникнення випадкового запуску переконайтесь, що акумулятор витягнений з інструмента перед виконанням таких операцій. Невиконання цього пункту може призвести до серйозних травм.

1. Перекиньте вгору затискну лапку і поверніть фіксатор шини **8** проти годинникової стрілки, щоб послабити натяг ланцюга.
2. Зніміть кришку зірочки **6** відповідно до розділу «Встановлення напрямної шини та пильного ланцюга».
3. Витягніть зношений пильний ланцюг **5** з паза в напрямній шині **4**.
4. Помістіть новий пильний ланцюг у паз напрямної шини, перевіривши, що зубці пили направлені у відповідну сторону, вирівнявши стрілку на пильному ланцюзі з поміткою на кришці зірочки **6**, як показано на рис. J.
5. Виконайте інструкції розділу «Встановлення напрямної шини та пильного ланцюга».

## Замінні ланцюги та шини доступні в офіційному сервісному центрі.

Доступні ланцюги та шини для DCM565:

- Шина: **30 см, номер запчастини для обслуговування N594322**
- Ланцюг: **30 см, номер запчастини для обслуговування N580237**

## Змашування пильного ланцюга та напрямної шини (рис. К)

### Система автоматичного змашування

Цю ланцюгову пилу оснащено системою автоматичного змашування, яка забезпечує постійне змашування пильного ланцюга та напрямної шини.

1. Індикатор рівня мастила (10) показує рівень мастила у ланцюговій пилі. Якщо рівень мастила становить менше чверті, вийміть акумулятор з ланцюгової пили та поповніть мастилом відповідного типу.
2. Після завершення різання завжди виливайте мастило з резервуара.

**ПРИМІТКА.** Завжди використовуйте високоякісне біорозкладне мастило для належного змашування пильного ланцюга та шини. Під час обрізання дерев рекомендується використовувати мастило на рослинній основі, оскільки мастило на мінеральній основі може завдати шкоди живим деревам. Ніколи не використовуйте брудне, відпрацьоване або забруднене мастило. Це може пошкодити інструмент.

### Заповнення резервуара мастилом

1. Поверніть униз важіль фіксування і відгвинтіть проти годинникової стрілки на чверть обороту і зніміть ковпачок мазнички **16**. Заповніть резервуар рекомендованим мастилом для змашування шини та ланцюга так, щоб рівень мастила досягнув верхньої відмітки індикатора рівня мастила **10**.
2. Встановіть на місце кришку мазнички та затягніть за годинниковою стрілкою на чверть обороту. Перекиньте вгору важіль фіксування в його фіксоване положення.
3. Періодично вимикайте ланцюгову пилу та перевіряйте індикатор рівня мастила, щоб переконатися, що шина та ланцюг змашуються відповідним чином.

### Транспортування пили (рис. А, L)

- Завжди видаляйте батарею, від інструмента і вставляйте направляючу шину **4** в чохол **11** при транспортуванні пили.

### РЕЖИМ РОБОТИ

#### Інструкції з використання

**▲ ПОПЕРЕДЖЕННЯ:** Завжди дотримуйтесь усіх інструкцій з техніки безпеки та відповідних норм.

**▲ ПОПЕРЕДЖЕННЯ:** Щоб знизити ризик серйозних тілесних ушкоджень, вимкніть інструмент та відключіть акумулятор перед виконанням будь-яких налаштувань або змінням/встановленням додаткового обладнання або приладдя. Випадковий запуск може призвести до травм.

#### Належне положення рук (рис. А, I)

**▲ ПОПЕРЕДЖЕННЯ:** Щоб знизити ризик серйозних травм, **ЗАВЖДИ** правильно розташуйте руки, як показано.

**▲ ПОПЕРЕДЖЕННЯ:** Щоб знизити ризик серйозних травм, **ЗАВЖДИ** надійно тримайте інструмент, щоб попередити випадкову віддачу.

При правильному положенні рук необхідно ліву руку тримати на передній ручці **13**, а праву — на задній ручці **12**.

## Використання ланцюгової пили (рим. А, I)

**▲ УВАГА!** Уважно прочитайте всі інструкції. Невиконання всіх інструкцій, що наведені нижче, може призвести до ураження електричним струмом, пожежі та/або серйозних травм.

• Уникайте віддачі, що може призвести до серйозних травм або смерті. Загальні правила безпеки при експлуатації електричного інструмента and Загальні правила безпеки при експлуатації ланцюгової пили, і Причини та запобігання віддачі й Заходи безпеки при віддачі, щоб уникнути ризику віддачі.

- Не прикладайте надмірних зусиль. Не виконуйте розпил на рівні, вище рівня грудей. Слідкуйте за стабільним положенням ніг. Тримайте ноги на відстані одна від одної. Рівномірно розподіляйте вагу на обидві ноги.
- Міцно тримайте ліву рукою передню ручку **13**, а правою рукою — задню ручку **12**, щоб ваше тіло знаходилось зліва від направляючої шини.
- Не тримайте ланцюгову пилу за гальмо ланцюга/передню огорожу для захисту рук **3**. Тримайте лікоть лівої руки розігнутим, щоб ліва рука була прямою і могла протистояти віддачі.

**▲ УВАГА!** Ніколи не використовуйте перехресне положення рук (ліва рука на задній ручці, а права на передній ручці).

**▲ УВАГА!** Не допускайте, щоб будь-яка частина вашого тіла знаходилась на одній лінії з направляючою шиною (4) при роботі з ланцюговою пилою.

- Не використовуйте пилу, знаходячись у незручному положенні на дереві, драбині чи хиткій поверхні. Ви можете втратити контроль над пилою, що може стати причиною серйозної травми.
- Під час всього процесу розпилювання ланцюгова пила повинна працювати на повній швидкості.
- Ланцюг повинен розпилювати сам. Застосовуйте лише незначне зусилля. Не застосовуйте силу до ланцюгової пили в кінці розпилювання.

**▲ УВАГА!** Коли пила не використовується, увімкніть гальмо ланцюга та витягніть акумулятор.

### Встановлення гальма ланцюга (рис. N)

Ваша ланцюгова пила оснащена системою гальмування ланцюга, яка швидко зупиняє пилу у разі віддачі.

1. Змініть акумулятор з інструмента.
2. Щоб застосувати гальмо ланцюга, штовхніть гальмо ланцюга/передню огорожу для захисту рук **3** вперед до упору.
3. Потягніть гальмо ланцюга/передню огорожу для захисту рук **3** до передньої ручки **13** у положення «set», як показано на рис. N.
4. Інструмент тепер готовий до використання.

**ПРИМІТКА.** У випадку віддачі ліва рука може торкнутися переднього захисного кожуху, змістивши його вперед до деталі, що розпилюється. Це зупинить інструмент.

### Перевірка гальма ланцюга (рис. А, N)

Перевіряйте гальмо ланцюга перед кожним використанням, щоб переконатися, що воно працює відповідним чином.

1. Розташуйте пилу на рівній стабільній поверхні. Переконайтесь, що пильний ланцюг **5** піднятий над землею.
2. Міцно візьміть пилку обома руками та увімкніть її.

3. Поверніть ліву руку вперед над передньою ручкою **13** так, щоб задня частина руки торкнула гальмо ланцюга/ передню огорожу для захисту рук **3** і штовхнула його вперед до деталі, що розпилюється. Після цього ланцюгова пилка повинна негайно зупинитися.

**ПРИМІТКА.** Якщо пилка не зупиняється відразу, припиніть її використання та віднесіть у найближчий сервісний центр.

**▲ УВАГА! Не забудьте встановити гальмо ланцюга перед розпилюванням.**

### Перемикач увімкнення/ вимкнення (рис. М)

Слідкуйте за положенням ніг та міцно тримайте пилку обома руками, причому всі пальці повинні бути на обох ручках.

1. Щоб увімкнути інструмент, змістіть перемикач блокування **2** уперед як показано на рис. М, і затисніть тригерний перемикач **1**. Після запуску пристрою ви можете відпустити важіль блокування.

2. Щоб пристрій працював, необхідно постійно утримувати тригерний перемикач. Відпустіть тригерний перемикач, щоб вимкнути інструмент.

**ПРИМІТКА.** При застосуванні занадто великої сили при розпилюванні пилка вимкнеться. Щоб перезапустити пилку, потрібно відпустити тригерний перемикач **1** перед перезапуском. Знову почніть розпил, але цього разу із меншим зусиллям. Дозвольте пилці працювати з власною швидкістю.

**▲ УВАГА! Не намагайтесь заблокувати перемикач у вимкненому положенні.**

## Загальні техніку розпилювання

### Рубка

Це процес вирубки дерева. Не рубайте дерево за умови сильного вітру.

**▲ УВАГА! Рубання дерев може призвести до травми. Цю роботу повинні виконувати лише кваліфіковані спеціалісти.**

• Перед початком різання потрібно передбачити шлях відступання, який потрібно очистити відповідним чином. Шлях відступання має знаходитись позаду та по діагоналі від очікуваної лінії падіння дерева.



- Перед початком рубання визначте природний нахил дерева, розташування більших гілок та напрямку вітру, щоб зрозуміти, куди буде падати дерево. Підготуйте клини (з дерева, пластика або алюмінію) та важкий молоток. Зніміть бруд, каміння, кору, що відходить, цвяхи, скоби та кабелі з дерева в місці валочного пропилювання.
- Зарубка – зробіть зарубку на 1/3 діаметра дерева, перпендикулярно до напрямку падіння. Спочатку виконайте

нижню горизонтальну зарубку. Це дозволить уникнути затиснення пильного ланцюга або направляючої шини при виконанні другої зарубки, як показано нижче.

- Задній валочний розпил – зробіть задній валочний розпил щонайменше на 51 мм вище, ніж горизонтальна зарубка. Задній валочний розпил повинен бути паралельним горизонтальній зарубці. Зробіть задній валочний розпил так, щоб залишилось достатньо дерева в якості петлі. Петля тримає дерево від повороту та падіння у невірному напрямку. Не розпилюйте петлю, як показано нижче.
- Коли валочний розпил наближається до петлі, дерево повинно почати падати. Якщо існує ймовірність того, що дерево може впасти не в передбачену сторону або може відхилитися та зігнути пильний ланцюг, зупиніть розпилювання перед завершенням валочного розпилу та скористайтесь клинами, щоб відкрити розпил та спрямувати падіння дерева у бажаному напрямку. Коли дерево починає падати, заберіть пилу з розрізу, зупиніть двигун, опустіть пилу донизу, а потім скористайтесь запалюваним шляхом відступу. Стежте за падінням гілок та вірною постановкою ніг.

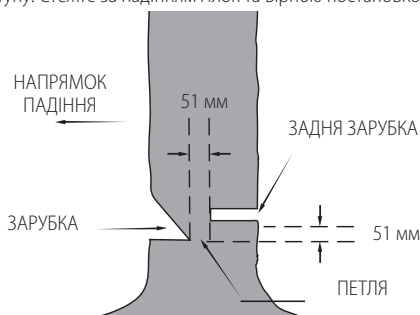

### Обрізання сучків

Це обрізання гілок з дерева, що впало. При обрізанні гілок залишайте більш ніжні гілки, що підтримують колоду на землі. Зрізуйте малі гілки одним рухом пилки. Для уникнення заїдання ланцюгової пили гілки під напругою потрібно спилювати у напрямку знизу вгору. При обрубці сучків з протилежного боку розташуйте стовбур дерева між собою і ланцюговою пилкою. Не робіть розрізи, коли пилка знаходиться між вашими ногами або коли гілка, що зрізується, знаходиться між ногами.

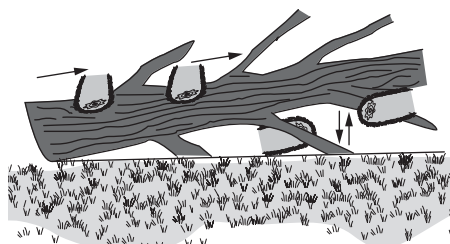

### Розпилювання

**▲ УВАГА! користувачам, які роблять це вперше, рекомендується спробувати розпилювати на козлах для пилання.**

Розпилювання зрубаного дерева або колоди по довжині. Метод розпилювання залежить від того, як підтримується колода. Використовуйте козли завжди, коли це можливо, як показано нижче.

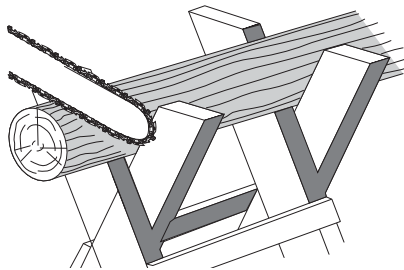

1. Починайте розріз, коли пильний ланцюг працює на повній швидкості.
2. Помістіть нижній зубець **23** ланцюгової пили за зоною початкового розрізу, як показано нижче.
3. Увімкніть ланцюгову пилку, потім поверніть пильний ланцюг та шину донизу у дерево, використовуючи зубець в якості петлі.
4. Коли ланцюгова пилка досягне кута 45°, вирівняйте її знову та повторіть всі кроки, доки ви не виконаєте повний розріз.
5. Якщо дерево підтримується по всій довжині, зробіть розріз від верху (верхній розпил), але уникайте контакту з землею, тому що це швидко затупить пилку.

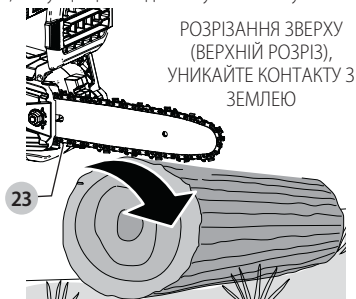

- При підтримці з одного боку спочатку зробіть розріз на 1/3 діаметру знизу (нижній розріз). Потім виконайте завершальний розріз зверху до нижнього розрізу, як показано нижче.

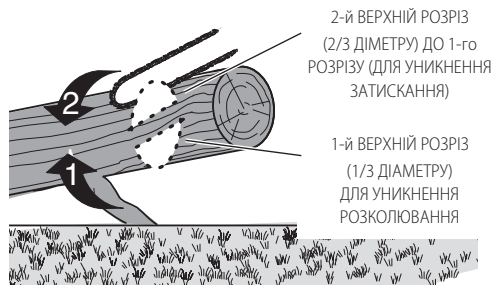

- Якщо колода має опору з обох боків розпилу. Спочатку розріжте на 1/3 донизу зверху. Потім виконайте

завершальний розріз знизу на 2/3 до першого розрізу, як показано нижче.



- При роботі на схилі завжди стійте над колодою. При "розрізі колоди" для зберігання повного контролю знизьте тиск при розрізанні біля кінця розрізу, не відпускаючи ручки ланцюгової пилки. Уникайте контакту ланцюга з землею. Після завершення розрізу зачекайте зупинки пильного ланцюга перед переміщенням пилки. Завжди вимикайте мотор перед переміщенням пилки з одного розрізу в інший.

## ТЕХНІЧНЕ ОБСЛУГОВУВАННЯ

Ваш електричний інструмент призначений для роботи протягом довгого часу з мінімальним обслуговуванням. Довга задовільна робота приладу залежить від належного обслуговування приладу та регулярного його очищення.

**▲ ПОПЕРЕДЖЕННЯ:** Щоб знизити ризик серйозних тілесних ушкоджень, вимкніть інструмент та відключіть акумулятор перед виконанням будь-яких налаштувань або змінням/встановленням додаткового обладнання або приладдя. Випадковий запуск може призвести до травм. Зарядний пристрій та акумулятор не підлягають обслуговуванню.

## Гострота пильного ланцюга

**▲ ОБЕРЕЖНО!** Наточіть ланцюг. Завжди використовуйте захисні рукавиці при обслуговуванні ланцюга. Ланцюг гострий, тому ви можете порізатися, коли він не працює. **ВАЖЛИВО!** Ріжучі поверхні ланцюга одразу тупляться, якщо під час різання вони торкаються землі, каміння, кладки або цвяха.

Щоб отримати максимально ефективну роботу штангового висоторізу, важливо підтримувати зубці та ланцюг гострими. Послуги із заточення ланцюгів можна отримати у найближчому сервісному центрі DEWALT.

**ПРИМІТКА.** Кожного разу при заточуванні ланцюга він втрачає свої характеристики низького рівня віддачі, тому потрібно бути дуже уважними під час роботи. Рекомендується заточувати ланцюг не більше чотирьох разів.

## Змащування

Ваш електричний інструмент не вимагає додаткового змащування.

## Очищення

**▲ ПОПЕРЕДЖЕННЯ.** Небезпека ураження електричним струмом або механічного пошкодження. Перед чистінням від'єднайте електроприлад від джерела живлення.

**▲ ПОПЕРЕДЖЕННЯ.** Для безпечної і продуктивної експлуатації електроприлад і вентиляційні отвори мають бути чистими.

**▲ ПОПЕРЕДЖЕННЯ.** Ніколи не використовуйте розчинники та інші агресивні хімічні засоби для очищення неметалевих деталей інструмента. Такі хімічні засоби можуть негативно впливати на матеріали, що використовуються в цих деталях. Користуйтеся тканиною, змоченою у м'якому мильному розчині. Не дозволяйте рідині потрапляти всередину інструмента і ніколи не занурюйте деталі інструмента в рідину. Вентиляційні отвори потрібно очищати сухою м'якою неметалічною щіткою та/або прийнятим пілосмоком. Не використовуйте воду та мийні розчини. Використовуйте засоби захисту очей і рекомендовану протипилову маску.

### Додаткові аксесуари

**▲ ПОПЕРЕДЖЕННЯ:** Оскільки інше приладдя, що не зазначене виробником DEWALT, не перевірялося з цим пристроєм, його використання з інструментом може бути небезпечним. Необхідно використовувати лише рекомендовані DEWALT приладдя з цим пристроєм, щоб знизити ризик отримання травми.

Зверніться до свого дилера для отримання подальшої інформації щодо відповідного приладдя.

### Захист навколишнього середовища



Роздільний збір. Пристрої і акумулятори позначені цим символом, не можна викидати зі звичайним побутовим сміттям.

Пристрої і акумулятори містять матеріали, які можна відновити та переробити, що зменшить потребу в сировині. Утилізуйте електротехнічну продукцію і акумулятори відповідно до місцевих положень. Більш детальну інформацію можна отримати на сайті [www.2helpU.com](http://www.2helpU.com).

### Придатність акумулятора для перезарядки

Дана модель акумулятора підлягає перезарядці у випадку зниження його потужності при виконанні завдань, що попередньо не вимагали особливих зусиль. Наприкінці терміну служби акумулятора утилізуйте його у спосіб, безпечний для навколишнього середовища.

- Повністю розрядіть акумулятор, потім витягніть його з інструменту.
- Літій-іонні акумулятори можна повторно переробляти. Відправте їх до свого дилера або на місцеву переробну станцію. Там зібрані акумулятори будуть перероблені або знищені належним чином.

### DSM565 ПОШУК ТА УСУНЕННЯ НЕСПРАВНОСТЕЙ

Проблема	Рішення
Пристрій не запускається.	<ul style="list-style-type: none"> <li>• Перевірте установку акумулятора.</li> <li>• Перевірте вимоги до заряджання акумулятора.</li> <li>• Перевірте, чи повністю натиснута кнопка блокування, перш ніж переводити головний перемикач.</li> </ul>
Пристрій вимикається під час використання.	<ul style="list-style-type: none"> <li>• Зарядіть акумулятор.</li> <li>• Пристрій примусово запускається. Перезапустіть і зменшіть тиск.</li> </ul>

Проблема	Рішення
Акумулятор не заряджається.	<ul style="list-style-type: none"> <li>• Вставте акумулятор у зарядний пристрій, доки не засвітиться червоний індикатор заряджання. Якщо акумулятор повністю розряджений, заряджайте до 8 годин.</li> <li>• Підключіть зарядний пристрій до робочої розетки. Для отримання додаткової інформації див. «Важливі примітки щодо заряджання».</li> <li>• Перевірте наявність струму в розетці шляхом підключення пристрою до розетки.</li> <li>• Перевірте, чи підключена розетка до вимикача освітлення, який вимикає живлення, коли вимикають світло.</li> <li>• Помістіть зарядний пристрій та акумулятор у місце, де температура повітря становитиме приблизно 4,5–40,5 °C.</li> </ul>
Перегрів шини / ланцюга.	<ul style="list-style-type: none"> <li>• Див. розділ <b>Налаштування натягу ланцюга</b>.</li> <li>• Див. розділ <b>Змашування ланцюга</b>.</li> </ul>
Ланцюг ослаблений.	<ul style="list-style-type: none"> <li>• Див. розділ «<b>Налаштування натягу ланцюга</b>».</li> </ul>
Низька якість розпилу.	<ul style="list-style-type: none"> <li>• Див. розділ <b>Налаштування натягу ланцюга. ПРИМІТКА.</b> Надмірний натяг призведе до надмірного зносу і скорочення терміну експлуатації шини та ланцюга. Змашуйте перед кожним використанням. Див. розділ <b>Заміна пильного ланцюга</b>.</li> </ul>
Пристрій працює, але не робить розпил.	<ul style="list-style-type: none"> <li>• Ланцюг може бути встановлений задом наперед. Див. розділи, присвячені встановленню та зняттю ланцюга.</li> </ul>
Пристрій не змашується.	<ul style="list-style-type: none"> <li>• Долийте в резервуар мастило.</li> <li>• Очистіть напрямку шину, зірочку та кришку зірочки. Див. розділ «<b>Догляд та технічне обслуговування</b>».</li> </ul>



060

Виробник:  
"Stanley Black & Decker Deutschland GmbH" Black-&-Decker Str.40, D-65510 Idstein, Німеччина

**DEWALT**

ГАРАНТІЙНИЙ ТАЛОН

**3 РОКИ  
ГАРАНТІЇ**

1. Вітаємо Вас з покупкою високоякісного виробу DEWALT і висловлюємо вдячність за Ваш вибір.
2. При покупці виробу вимагайте перевірки його комплектності і справності у Вашій присутності, інструкцію з експлуатації та заповнений гарантійний талон українською мовою. В гарантійному талоні повинні бути внесені: модель, дата продажу, серійний номер, дата виробництва інструменту, назва, печатка і підпис торгової організації. За відсутності у Вас правильно заповненого гарантійного талону, а також при невідповідності зазначених у ньому даних ми будемо змушені відхилити Ваші претензії щодо якості даного виробу.
3. Щоб уникнути непорозумінь, переконливо просимо Вас перед початком роботи з виробом уважно ознайомитися з інструкцією з його експлуатації. Правовою основою справних гарантійних умов є чинне Законодавство. Гарантійний термін на даний виріб складає 36 місяці і обчислюється з дня продажу. У разі усунення недоліків виробу, гарантійний строк продовжується на період його перебування в ремонті. Термін служби виробу становить 5 років з дня продажу.
4. У разі виникнення будь-яких проблем у процесі експлуатації виробу рекомендуємо Вам звертатися тільки в уповноважені сервісні центри DEWALT, адреси та телефони яких Ви зможете знайти в гарантійному талоні, на сайті [www.2helpU.com](http://www.2helpU.com) або дізнатися в магазині. Наші сервісні станції - це не тільки кваліфікований ремонт, але і широкий асортимент запчастин і аксесуарів.
5. Виробник рекомендує проводити періодичну перевірку і технічне обслуговування виробу в уповноважених сервісних центрах.
6. Наші гарантійні зобов'язання поширюються тільки на несправності, виявлені протягом гарантійного терміну і викликані дефектами виробництва та \ або матеріалів.
7. Гарантійні умови не поширюються на несправності виробу, що виникли в результаті:
  - 7.1. Недотримання користувачем приписів інструкції з експлуатації виробу, застосування виробу не за призначенням, неправильного зберігання, використання приладдя, витратних матеріалів і запчастин, що не передбачені виробником.
  - 7.2. Механічного пошкодження (відколи, тріщини і руйнування) внутрішніх і зовнішніх деталей виробу, основних і допоміжних рукояток, мережевого кабелю, що викликані зовнішнім ударним або будь-яким іншим впливом
  - 7.3. Потраплення у вентиляційні отвори та проникнення всередину виробу сторонніх предметів, матеріалів або речовин, що не є відходами, які супроводжують застосування виробу за призначенням, такими як: стружка, тирса, пісок, тін.
  - 7.4. Впливу на виріб несприятливих атмосферних і інших зовнішніх факторів, таких як дощ, сніг, підвищена вологість, нагрівання, агресивне середовище, невідповідність параметрів електромережі, що зазначені на інструменті.
  - 7.5. Стихійного лиха. Пошкодження або втрати виробу, що пов'язані з непереборними лихами, стихійними явищами, у тому числі внаслідок дії непереборної сили (пожежа, блискавка, потоп і інші природні явища), а також внаслідок перепадів напруги в електромережі та іншими причинами, які знаходяться поза контролем виробника.
8. Гарантійні умови не поширюються:
  - 8.1. На інструменти, що піддавалися розкриттю, ремонту або модифікації поза уповноваженим сервісним центром.
  - 8.2. На деталі, вузли та матеріали, що мають сліди природного зносу, такі як: приводні ремені і колеса, вугільні щітки, мастило, підшипники, зубчасті зчеплення редукторів, гумові ущільнення, сальники, направляючі ролики, муфти, вимикачі, бойки, штовхачі, столи тощо.
  - 8.3. На змінні частини: патрони, цанги, затискні гайки і фланці, фільтри, ножі, шліфувальні підшви, ланцюги, зірочки, пильні шини, захисні кожухи, пилки, абразиви, пильні і абразивні диски, фрези, свердла, бури тощо
  - 8.4. На несправності, що виникли в результаті перевантаження інструменту (як механічного, так і електричного), що спричинили вихід з ладу одночасно двох і більше деталей і вузлів, таких як: ротора і статора, обох обмоток статора, веденої і ведучої шестерень редуктора або інших вузлів і деталей. До безумовних ознак перевантаження виробу відносяться, крім інших: поява кольорів мінливості, деформація або оплвлення деталей і вузлів виробу, потемніння або обуглювання ізоляції проводів електродвигуна під впливом високої температури.

Товар отриманий в справному стані, без видимих ушкоджень, в повній комплектції, перевірений у моїй присутності, претензій щодо якості товару не маю. З умовами гарантійного обслуговування ознайомлений і згоден.

П. І. Б. та підпис власника \_\_\_\_\_

**Шановні клієнти, наша мережа авторизованих сервісних центрів постійно розширюється. Актуальну інформацію про обслуговування в місті, що цікавить вас, ви можете дізнатися на сайті**

**[www.2helpU.com](http://www.2helpU.com)**

**Інформація про інструмент**

Найменування інструменту	
Модель	
Найменування продавця	
Дата продажу	

М.П.  
Продавця

**Серійний номер/Дата виробництва**

Інструмент	
Зарядний пристрій	
Акумулятор 1	
Акумулятор 2	

**На сайті [www.2helpU.com](http://www.2helpU.com) доступні наступні функції:**

- Список авторизованих сервісних центрів
- Зручний пошук найближчого сервісного центру
- Керівництво з експлуатації
- Технічні характеристики
- Список деталей і запасних частин
- Схема складання інструменту

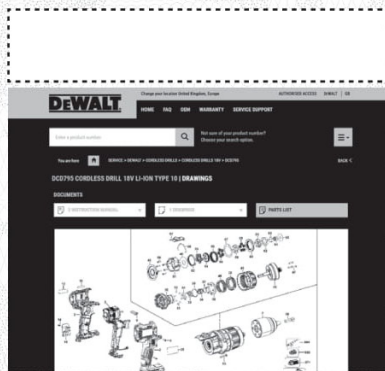
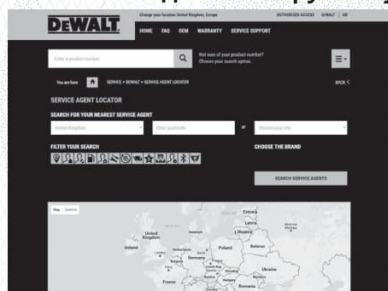

**Також дану інформацію ви можете отримати, зателефонувавши за номером:  
0 (800) 211 521 в Україні**

**ВІДМІТКА ПРО ПРОВЕДЕННЯ СЕРВІСНОГО ОБСЛУГОВУВАННЯ**

№1	№2	№3	№4
№ замовлення	№ замовлення	№ замовлення	№ замовлення
Дата прийому	Дата прийому	Дата прийому	Дата прийому
Дата ремонту	Дата ремонту	Дата ремонту	Дата ремонту
Печатка і підпис сервісного центру	Печатка і підпис сервісного центру	Печатка і підпис сервісного центру	Печатка і підпис сервісного центру

