

# STANLEY<sup>®</sup>

## FATMAX<sup>®</sup>

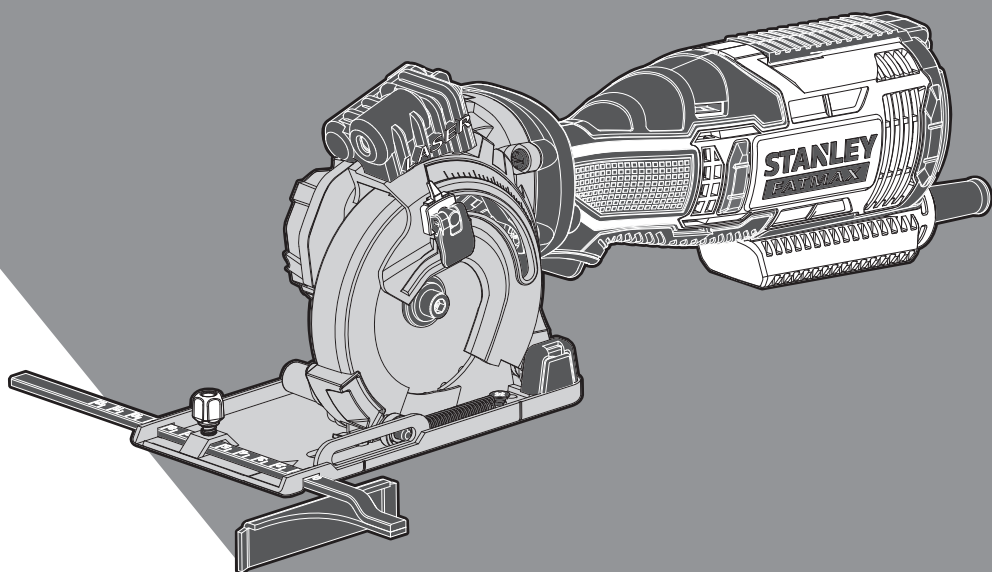

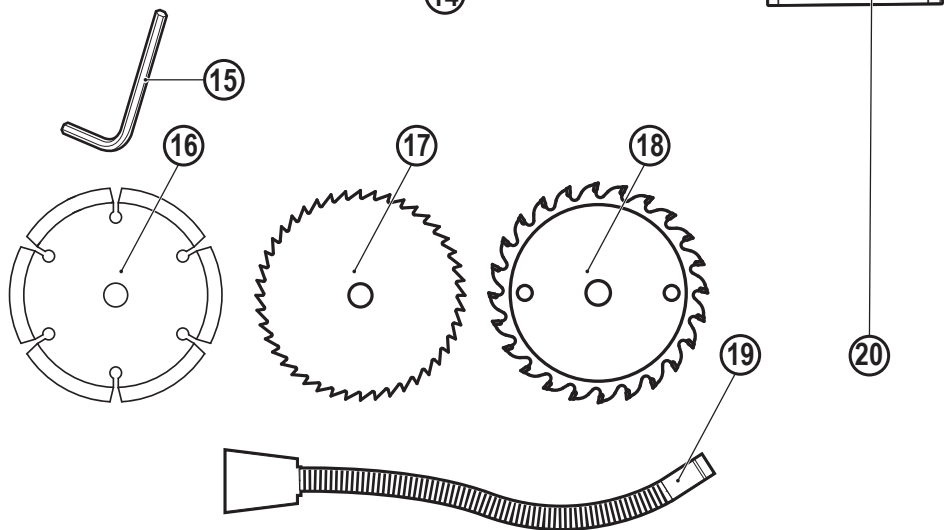

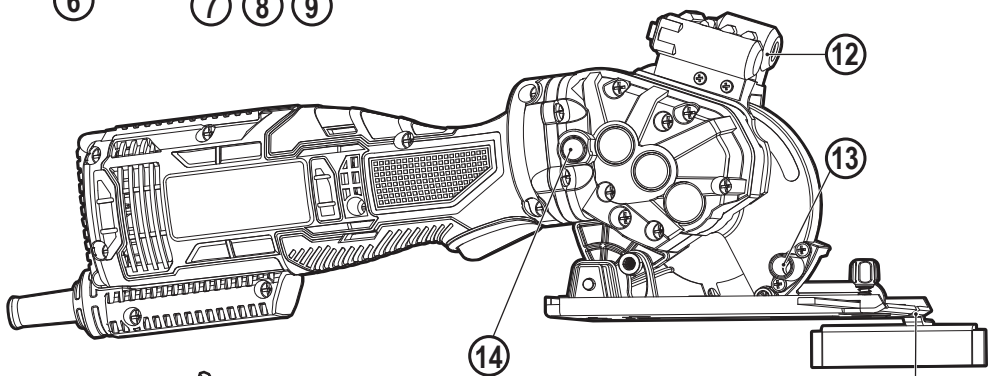
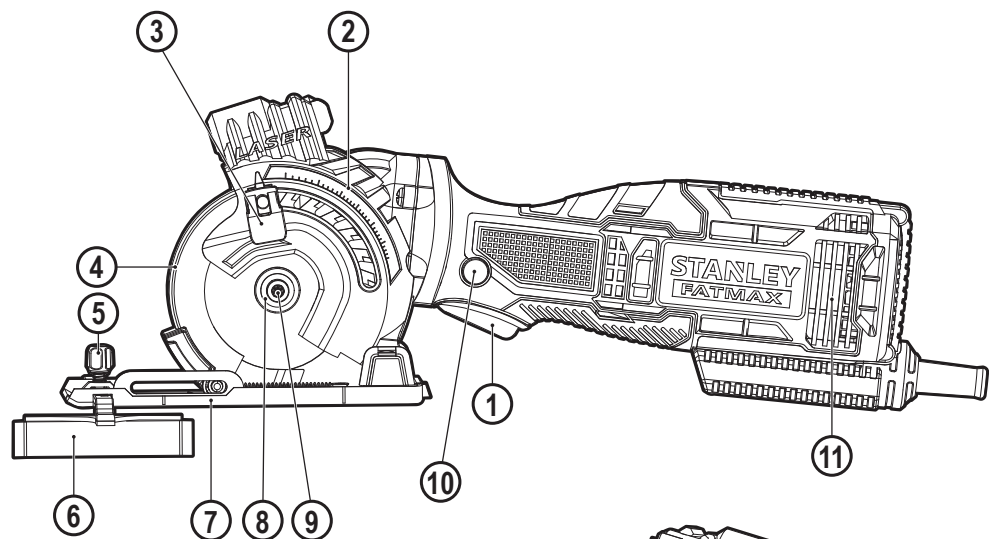
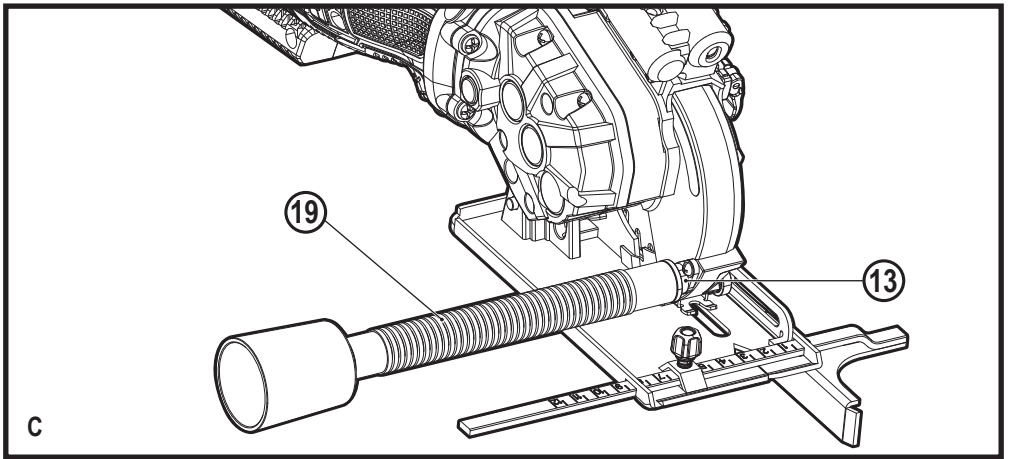
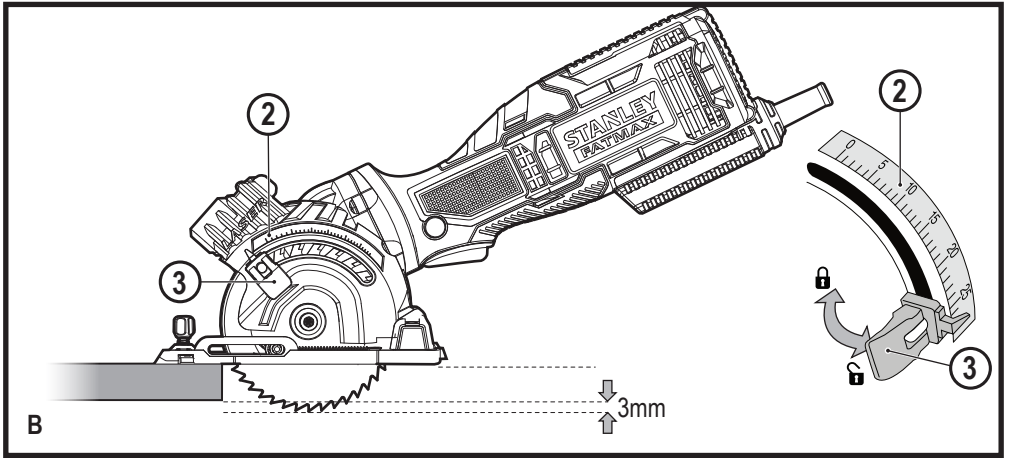
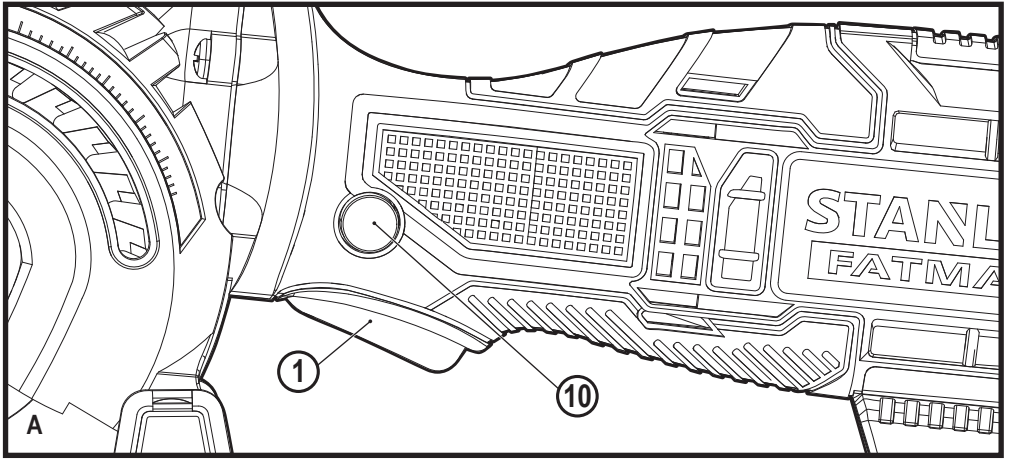

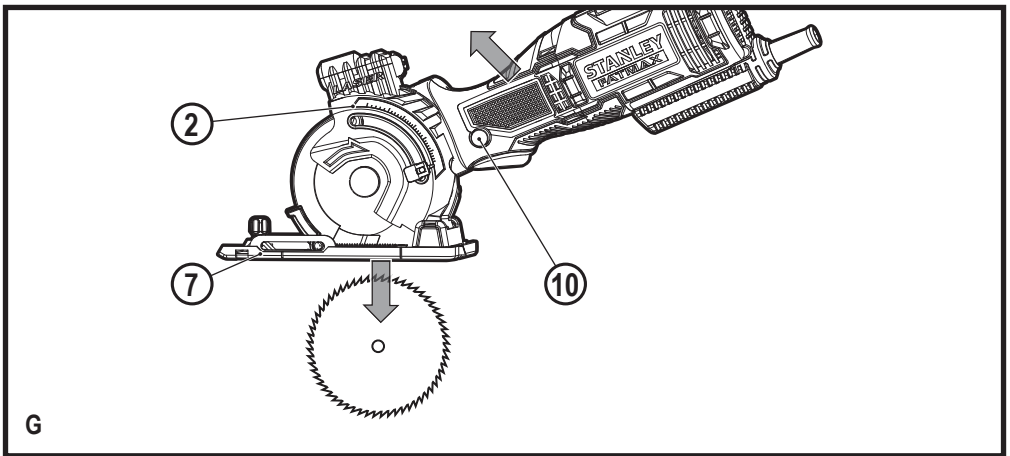
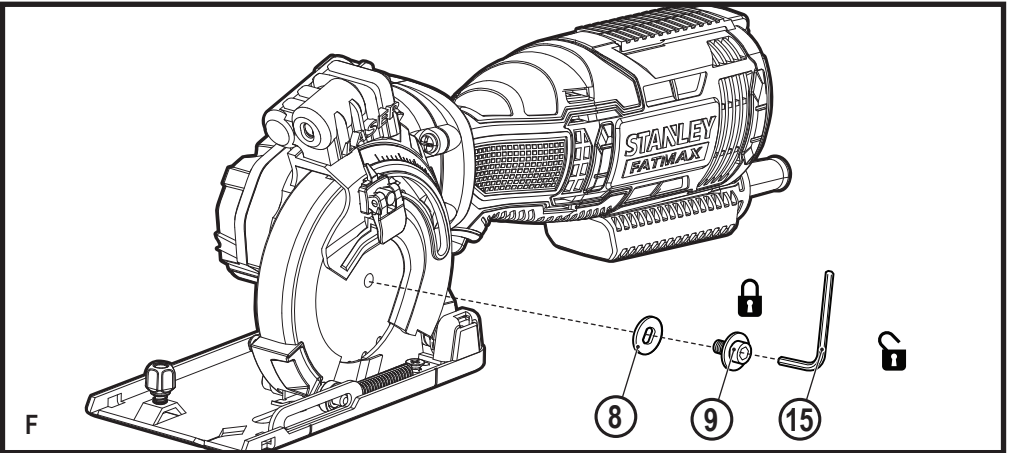
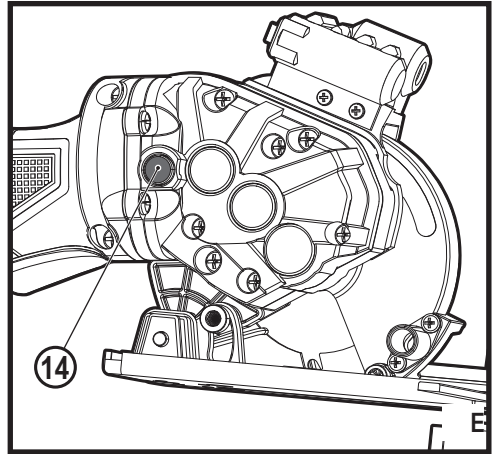
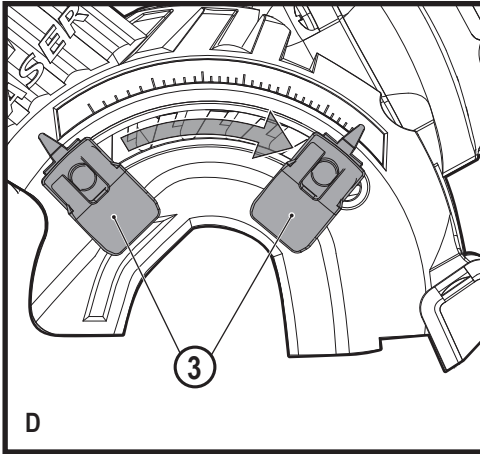

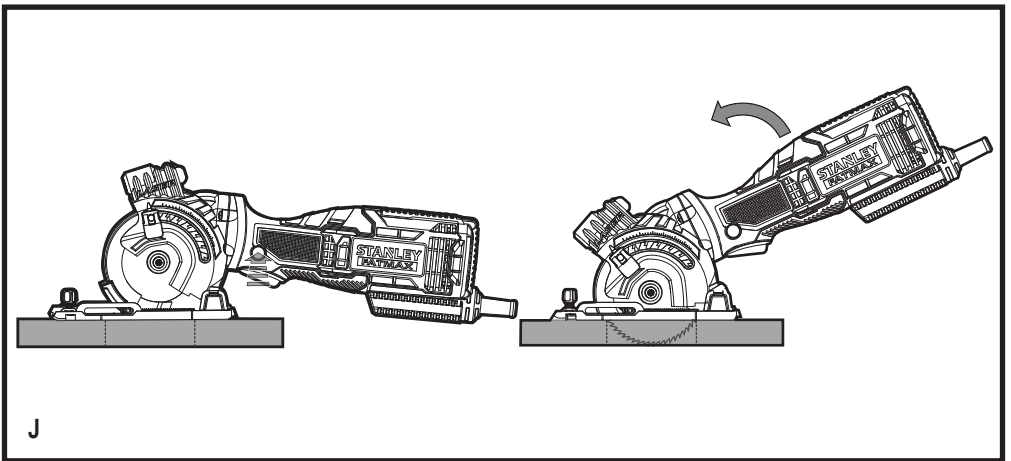
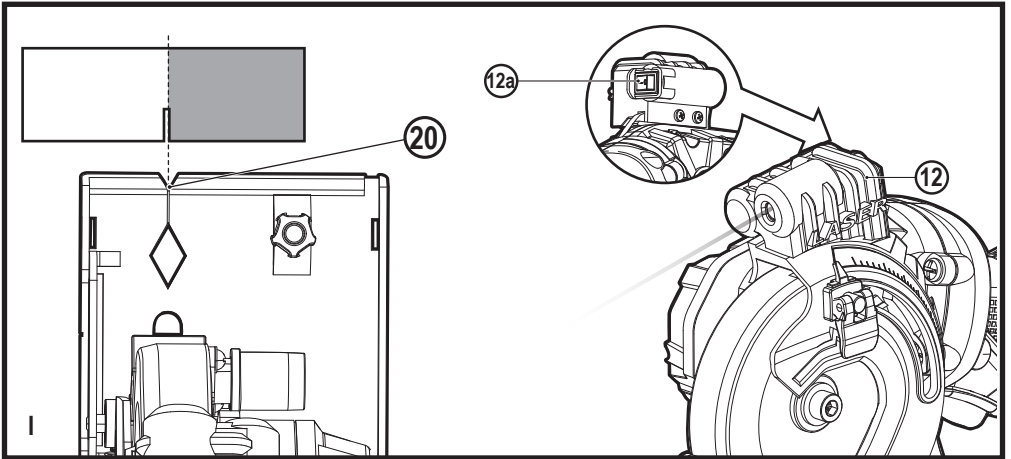
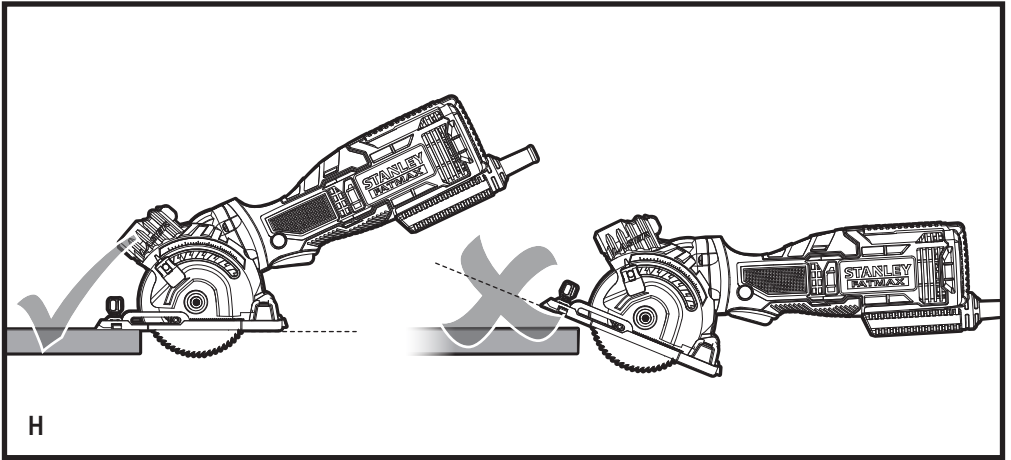

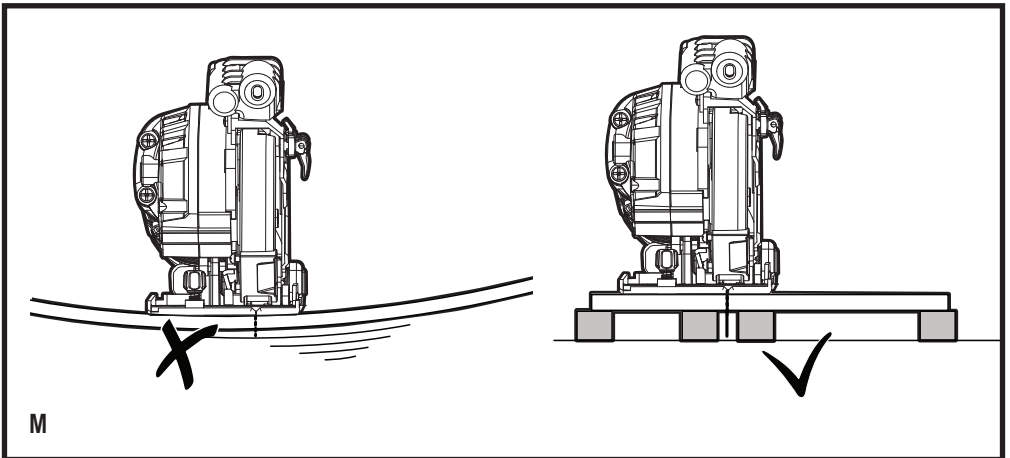
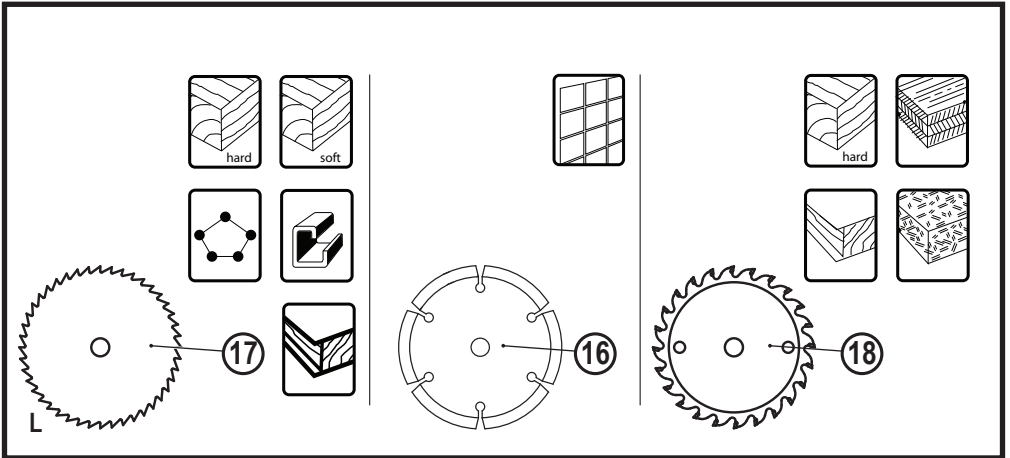
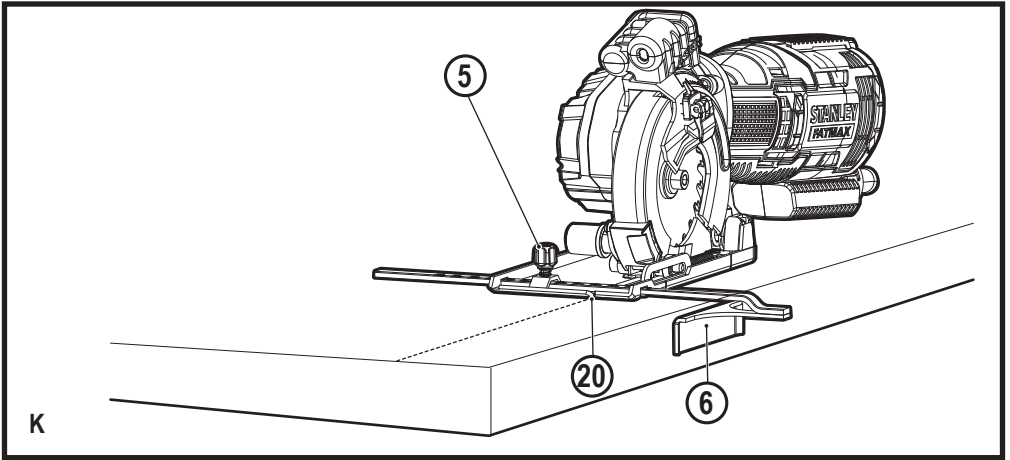

## Intended use

Your STANLEY FATMAX FME380 saw has been designed for sawing wood and wood products. This tool is intended for professional and private, non professional users.

## Safety instructions

### General power tool safety warnings



**Warning! Read all safety warnings, instructions, illustrations and specifications provided with this power tool. Failure to follow all instructions listed below may result in electric shock, fire and/or serious injury.**

### Save all warnings and instructions for future reference.

The term "power tool" in all of the warnings listed below refers to your mains operated (corded) power tool or battery operated (cordless) power tool.

#### 1. Work area safety

- a. **Keep work area clean and well lit.** Cluttered or dark areas invite accidents.
- b. **Do not operate power tools in explosive atmospheres, such as in the presence of flammable liquids, gases or dust.** Power tools create sparks which may ignite the dust or fumes.
- c. **Keep children and bystanders away while operating a power tool.** Distractions can cause you to lose control.

#### 2. Electrical safety

- a. **Power tool plugs must match the outlet. Never modify the plug in any way.**  
**Do not use any adapter plugs with earthed (grounded) power tools.** Unmodified plugs and matching outlets will reduce risk of electric shock.
- b. **Avoid body contact with earthed or grounded surfaces such as pipes, radiators, ranges and refrigerators.** There is an increased risk of electric shock if your body is earthed or grounded.
- c. **Do not expose power tools to rain or wet conditions.** Water entering a power tool will increase the risk of electric shock.
- d. **Do not abuse the cord. Never use the cord for carrying, pulling or unplugging the power tool. Keep cord away from heat, oil, sharp edges or moving parts.** Damaged or entangled cords increase the risk of electric shock.
- e. **When operating a power tool outdoors, use an extension cord suitable for outdoor use.** Use of a cord suitable for outdoor use reduces the risk of electric shock.
- f. **If operating a power tool in a damp location is unavoidable, use a residual current device (RCD) protected supply.** Use of an RCD reduces the risk of electric shock.

#### 3. Personal safety

- a. **Stay alert, watch what you are doing and use common sense when operating a power tool. Do not use a power tool while you are tired or under the influence of drugs, alcohol or medication.** A moment of inattention while operating power tools may result in serious personal injury.
- b. **Use personal protective equipment. Always wear eye protection.** Protective equipment such as dust mask, non-skid safety shoes, hard hat, or hearing protection used for appropriate conditions will reduce personal injuries.
- c. **Prevent unintentional starting. Ensure the switch is in the off-position before connecting to power source and/or battery pack, picking up or carrying the tool.** Carrying power tools with your finger on the switch or energising power tools that have the switch on invites accidents.
- d. **Remove any adjusting key or wrench before turning the power tool on.** A wrench or a key left attached to a rotating part of the power tool may result in personal injury.
- e. **Do not overreach. Keep proper footing and balance at all times.** This enables better control of the power tool in unexpected situations.
- f. **Dress properly. Do not wear loose clothing or jewellery. Keep your hair, clothing away from moving parts.** Loose clothes, jewellery or long hair can be caught in moving parts.
- g. **If devices are provided for the connection of dust extraction and collection facilities, ensure these are connected and properly used.** Use of dust collection can reduce dust-related hazards.
- h. **Do not let familiarity gained from frequent use of tools allow you to become complacent and ignore tool safety principles.** A careless action can cause severe injury within a fraction of a second.

#### 4. Power tool use and care

- a. **Do not force the power tool. Use the correct power tool for your application.**  
The correct power tool will do the job better and safer at the rate for which it was designed.
- b. **Do not use the power tool if the switch does not turn it on and off.** Any power tool that cannot be controlled with the switch is dangerous and must be repaired.
- c. **Disconnect the plug from the power source and/or remove the battery pack, if detachable, from the power tool before making any adjustments, changing accessories, or storing power tools.** Such preventive safety measures reduce the risk of starting the power tool accidentally.

- d. **Store idle power tools out of the reach of children and do not allow persons unfamiliar with the power tool or these instructions to operate the power tool.** Power tools are dangerous in the hands of untrained users.
  - e. **Maintain power tools and accessories. Check for misalignment or binding of moving parts, breakage of parts and any other condition that may affect the power tools operation. If damaged, have the power tool repaired before use.** Many accidents are caused by poorly maintained power tools.
  - f. **Keep cutting tools sharp and clean.** Properly maintained cutting tools with sharp cutting edges are less likely to bind and are easier to control.
  - g. **Use the power tool, accessories and tool bits etc. in accordance with these instructions, taking into account the working conditions and the work to be performed.**  
Use of the power tool for operations different from those intended could result in a hazardous situation.
  - h. **Keep handles and grasping surfaces dry, clean and free from oil and grease.** Slippery handles and grasping surfaces do not allow for safe handling and control of the tool in unexpected situations.
5. **Service**
- a. **Have your power tool serviced by a qualified repair person using only identical replacement parts.** This will ensure that the safety of the power tool is maintained.

## Safety Instructions for All Saws

### Cutting Procedures

- a. **⚠ DANGER: Keep hands away from cutting area and the blade. Keep your second hand on auxiliary handle, or motor housing.** If both hands are holding the saw, they cannot be cut by the blade.
- b. **Do not reach underneath the workpiece.** The guard cannot protect you from the blade below the workpiece.
- c. **Adjust the cutting depth to the thickness of the workpiece.** Less than a full tooth of the blade teeth should be visible below the workpiece.
- d. **Never hold the workpiece in your hands or across your leg while cutting. Secure the workpiece to a stable platform.** It is important to support the work properly to minimize body exposure, blade binding, or loss of control.
- e. **Hold the power tool by insulated gripping surfaces, when performing an operation where the cutting tool may contact hidden wiring or its own cord.** Contact with a "live" wire will also make exposed metal parts of the power tool "live" and could give the operator an electric shock.
- f. **When ripping always use a rip fence or straight edge guide.** This improves the accuracy of cut and reduces the chance of blade binding.
- g. **Always use blades with correct size and shape (diamond versus round) of arbour holes.** Blades that do not match the mounting hardware of the saw will run off-centre, causing loss of control.
- h. **Never use damaged or incorrect blade washers or bolt.** The blade washers and bolt were specially designed for your saw, for optimum performance and safety of operation.

## Further Safety Instructions for All Saws

### Kickback Causes and Related Warnings

- Kickback is a sudden reaction to a pinched, jammed or misaligned saw blade, causing an uncontrolled saw to lift up and out of the workpiece toward the operator;
- When the blade is pinched or jammed tightly by the kerf closing down, the blade stalls and the motor reaction drives the unit rapidly back toward the operator;
- If the blade becomes twisted or misaligned in the cut, the teeth at the back edge of the blade can dig into the top surface of the wood causing the blade to climb out of the kerf and jump back toward the operator.

Kickback is the result of saw misuse and/or incorrect operating procedures or conditions and can be avoided by taking proper precautions as given below:

- a. **Maintain a firm grip with both hands on the saw and position your arms to resist kickback forces. Position your body to either side of the blade, but not in line with the blade.** Kickback could cause the saw to jump backwards, but kickback forces can be controlled by the operator, if proper precautions are taken.
- b. **When blade is binding, or when interrupting a cut for any reason, release the trigger and hold the saw motionless in the material until the blade comes to a complete stop. Never attempt to remove the saw from the work or pull the saw backward while the blade is in motion or kickback may occur.** Investigate and take corrective actions to eliminate the cause of blade binding.
- c. **When restarting a saw in the workpiece, centre the saw blade in the kerf so that the saw teeth are not engaged into the material.** If a saw blade binds, it may walk up or kickback from the workpiece as the saw is restarted.
- d. **Support large panels to minimise the risk of blade pinching and kickback.** Large panels tend to sag under their own weight. Supports must be placed under the panel on both sides, near the line of cut and near the edge of the panel.
- e. **Do not use dull or damaged blades.** Unsharpened or improperly set blades produce narrow kerf causing excessive friction, blade binding and kickback.

- f. **Blade depth and bevel adjusting locking levers must be tight and secure before making cut.** If blade adjustment shifts while cutting, it may cause binding and kickback.
- g. **Use extra caution when sawing into existing walls or other blind areas.** The protruding blade may cut objects that can cause kickback.

## Safety Instructions for plunge type saw

### Guard Function

- a. **Check the guard for proper closing before each use. Do not operate the saw if guard does not move freely and enclose the blade instantly. Never clamp or tie the guard so that the blade is exposed.** If the saw is accidentally dropped, the guard may be bent. Check to make sure that the guard moves freely and does not touch the blade or any other part, in all angles and depths of cut.
- b. **Check the operation of the guard return spring. If the guard and the spring are not operating properly, they must be serviced before use.** The guard may operate sluggishly due to damaged parts, gummy deposits, or a build-up of debris.
- c. **Assure that the base plate of the saw will not shift while performing a plunge cut.** Blade shifting sideways will cause binding and likely kickback.
- d. **Always observe that the guard is covering the blade before placing saw down on bench or floor.** An unprotected, coasting blade will cause the saw to walk backwards, cutting whatever is in its path. Be aware of the time it takes for the blade to stop after switch is released.

### Additional Safety Instructions

- Wear ear protectors. Exposure to noise can cause hearing loss.
- Wear a dust mask. Exposure to dust particles can cause breathing difficulty and possible injury.
- Do not use blades of larger or smaller diameter than recommended. For the proper blade rating refer to the technical data. Use only the blades specified in this manual, complying with EN 847-1.
- Use only saw blades that are marked with a speed equal or higher than the speed marked on the tool.
- Avoid overheating of blade tips.
- Never use abrasive cut-off wheels.
- Do not use water feed attachments.
- Use clamps or another practical way to secure and support the workpiece to a stable platform. Holding the work by hand or against your body leaves it unstable and may lead to loss of control.

### Residual risks

The following risks are inherent to the use of saws:

- Injuries caused by touching the rotating parts.
- Even with the application of the relevant safety regulations

and the implementation of safety devices, certain residual risks cannot be avoided. These are:

- Impairment of hearing.
- Risk of accidents caused by the uncovered parts of the rotating saw blade.
- Risk of injury when changing the blade.
- Risk of squeezing fingers when opening the guards.
- Health hazards caused by breathing dust developed when sawing wood, especially oak, beech and MDF.

### Safety of others

- This tool is not intended for use by persons (including children) with reduced physical, sensory or mental capabilities, or lack of experience and knowledge, unless they have been given supervision or instruction concerning use of the tool by a person responsible for their safety.
- Children should be supervised to ensure that they do not play with the appliance.

### Vibration

The declared vibration emission values stated in the technical data and the declaration of conformity have been measured in accordance with a standard test method provided by EN62841 and may be used for comparing one tool with another. The declared vibration emission value may also be used in a preliminary assessment of exposure.



**Warning!** The vibration emission value during actual use of the power tool can differ from the declared value depending on the ways in which the tool is used. The vibration level may increase above the level stated.

When assessing vibration exposure to determine safety measures required by 2002/44/EC to protect persons regularly using power tools in employment, an estimation of vibration exposure should consider, the actual conditions of use and the way the tool is used, including taking account of all parts of the operating cycle such as the times when the tool is switched off and when it is running idle in addition to the trigger time.

### Labels on tool

The following symbols are shown on the tool along with the date code:



**Warning!** To reduce the risk of injury, the user must read the instruction manual.



**Warning!** Laser radiation.



Do not view the laser beam directly with optical instruments.



## Electrical safety



This tool is double insulated; therefore no earth wire is required. Always check that the power supply corresponds to the voltage on the rating plate.

- If the supply cord is damaged, it must be replaced by the manufacturer or an authorised STANLEY FATMAX Service Centre in order to avoid a hazard.

## Features

This tool includes some or all of the following features.

1. Trigger On/Off switch
2. Cutting depth scale
3. Clamp for setting cutting depth
4. Lower guard
5. Parallel guide adjustment knob
6. Parallel guide
7. Footplate
8. Clamping flange
9. Blade bolt
10. Trigger lock and shoe release button
11. Ventilation slots
12. Laser sight
13. Connection for dust extraction
14. Spindle-lock button
15. Hex key
16. Diamond saw blade
17. Hardened steel saw blade
18. TCT saw blade
19. Dust extraction hose
20. Line-of-cut indicator

## Assembly

Check for damage to the tool, parts and accessories which may have occurred during transportation.

Take some time to read this manual carefully and understand all the content prior to assembly and operation.

## Use



**Warning!** Let the tool work at its own pace. Do not overload.

## Switching on and off (fig. A)

**Note:** Before engaging the on/off switch, check the saw blade to see if it is fitted properly and runs smoothly, and the blade clamp screw is well tightened.

- Push the trigger lock and shoe release button (10) to release the trigger.
- Switch on tool by pulling trigger switch (1).
- Switch off tool by releasing trigger switch (1).

## Adjusting cutting depth (0-28,5 mm) (fig.B)

- Loosen clamp (3).
- Set desired cutting depth using scale (2).
- Tighten clamp (3)
- For an optimal quality cut, the saw blade should not extend more than 3 mm below the workpiece

- Be aware that the actual depth of cut of the diamond disc differs approx. 2 mm from the depth of cut indicated on scale (2).

**Note:** Always make trial cuts first to verify actual line of cut.

## Dust suction (fig.C)

- Connect vacuum cleaner hose (19) to connection (13) and vacuum cleaner as illustrated.



**Warning!** Never let the vacuum cleaner hose interfere with the lower guard or the cutting operation.



**Warning!** Do not use vacuum cleaner when cutting metal.

## Changing saw blade (fig. D - G)



**Warning!** Before changing blades or performing any maintenance, ensure the tool is off and disconnected from the power source.

- Set cutting depth to the maximum (fig. D).
- Use hex key (15) provided.
- Push spindle-lock button (14) and hold (Fig. E). Remove blade bolt (9) by turning hex key (15) COUNTERCLOCKWISE (= in same direction as arrow imprinted on the guard) (Fig. F).
- Release spindle-lock button (14).
- Remove flange (8).
- Press button (10) with your thumb
- Lift up foot (7) and remove saw blade.
- Install new blade making sure that rotation of blade is in same direction as arrow imprinted on the guard.
- Mount flange (8).
- Firmly tighten blade bolt (9) by turning hex key (15) COUNTERCLOCKWISE while pushing spindle-lock button (14).
- Release spindle-lock button (14).

## Operating the tool (fig. H - M)

- Set desired cutting depth.
- Connect plug to power source.
- Press button (10) with your thumb.
- Place tool with front end of foot flat on workpiece.
- Tilt tool forward with line-of-cut indicator (20) lined up with desired line of cut marked on the workpiece (fig. H).
- Ensure that the saw teeth are not engaged into the workpiece.
- Switch on the tool.
- The tool should run at full speed before the blade enters into the workpiece.
- Do not force the tool (apply light and continuous pressure in order to avoid overheating the blade tips and, in case of cutting plastics, melting the plastic material).
- While working, always hold the tool at the insulated grip area(s).
- After completing the cut switch off tool by releasing trigger (1).

- Ensure that the blade has come to a complete standstill, before you lift the tool from the workpiece.

### Electronic Function. Laser beam action (Fig.I)



**Warning!** When not in use, be sure to turn off the laser.

Never look into the laser beam directly; laser beam may injure your eyes.

LASER RADIATION: DO NOT STARE INTO THE BEAM or any CLASS II LASER PRODUCTS.

Before shifting the laser line or performing maintenance adjustment, be sure to unplug the tool.

- To turn the laser on/off, toggle the switch (12a) on the back of the laser housing.

### Cleaning of the lens for the laser light

If the lens for the laser light becomes dirty, or sawdust adheres to it in such a way that the laser line is no longer easily visible, unplug the saw and clean the lens carefully with a damp, soft cloth. Do not use solvents or any petroleum based cleaners on the lens.

**Note:** When laser line is dim and almost or entirely invisible because of the direct sunlight in the indoor or outdoor window near your work area, relocate the work area to a place not exposed to direct sunlight.

**Note:** All of the adjustments for the operation of this machine have been carried out at the factory.



**Warning!** Use of controls or adjustments or performance of procedures other than those specified herein may result in hazardous radiation exposure.

The use of optical instruments with this product will increase eye hazard. Do not attempt to repair or disassemble the laser. If unqualified persons attempt to repair this laser product, serious injury may result. Any repair required on this laser product should be performed by authorised service centre personnel.

### Plunge cutting (fig.J)

- Press button (10).
- Switch on the tool.



**Warning!** The tool should run at full speed before the blade enters into the workpiece.

- Tilt tool forward with line-of-cut indicator (20) lined up with desired line of cut marked on the workpiece. Gradually move tool forward.



**Warning!** Never pull tool backwards.

### Using the parallel guide (fig.K)

- For making exact cuts along a workpiece edge.
- Can be inserted in either side of foot.

### Adjusting parallel guide

- Loosen knob (5)
- Adjust to desired cutting width by using parallel guide scale (use line-of-cut indicator (20) as 0-reference).
- Tighten knob (5).

### Tips for optimum use

- Only use sharp saw blades of the correct type and size (fig. L).
- Use hardened steel saw blade (17) for cutting wood, aluminium, plastic and all sorts of laminated wood.
- Use diamond saw for (16) cutting ceramics and tiles.
- Use carbide-tipped blade (18) for wood and plastic only.

### Cutting large panels (fig. M)

- Support panel close to the cut either on floor, table or workbench.



**Warning!** Set cutting depth so that you cut through panel and not through support.

- In case parallel guide does not allow desired width of cut, clamp or nail straight piece of wood to workpiece as a guide, and use the right side of the foot against this guide.

### Splinter-free cutting

- Always face the good side of the workpiece down - fasten a straight piece of wood on the workpiece by means of 2 clamps.

### Cutting particularly tough or abrasive materials

#### Soft sheet metal

- Always set the depth adjustment to at least 1 mm deeper than the material thickness to avoid the blade riding up over the surface. Scrap material is required underneath the work surface.
- Remove burrs and rust as these impede the feed across the material.
- Thick beeswax (furniture polish) applied to the base plate of the tool makes metal cutting easier.
- Only suitable for cutting brass, copper, lead or aluminium.
- Every 2 minutes of metal cutting should be followed by a rest of at least 3 minutes.

#### Ceramic tiles, slates etc

- Only use a blade specifically designed for this purpose.
- Always use with a suitable vacuum cleaner or dust extractor connected as the dust can be hazardous to the operator and prevent the guard operating correctly.

#### Plasterboard

- The plunge saw is only recommended for making occasional cut outs in plasterboard and always use it with a suitable vacuum cleaner or dust extractor connected. The dust can prevent the guard operating correctly.
- Conventional tools such as keyhole saws or knives generally give excellent results, though the plunge saw can be used if a particularly neat, dust free cut is required or if there is a danger of cutting pipes or cables.

### Maintenance

Your STANLEY FATMAX tool has been designed to operate over a long period of time with a minimum of maintenance. Continuous satisfactory operation depends upon proper tool care and regular cleaning.



**Warning!** Before performing any maintenance on the tool, unplug the tool. Unplug the charger before cleaning it.

- Regularly clean the ventilation slots in your tool using a soft brush or dry cloth.
- Regularly clean the motor housing using a damp cloth. Do not use any abrasive or solvent-based cleaner.

### Mains plug replacement (U.K. & Ireland only)

If a new mains plug needs to be fitted:

- Safely dispose of the old plug.
- Connect the brown lead to the live terminal in the new plug.
- Connect the blue lead to the neutral terminal.



**Warning!** No connection is to be made to the earth terminal. Follow the fitting instructions supplied with good quality plugs. Recommended fuse: 5 A.

### Protecting the environment



Separate collection. Products and batteries marked with this symbol must not be disposed of with normal household waste.

Products and batteries contain materials that can be recovered or recycled, reducing demand for raw materials. Please recycle electrical products and batteries according to local provisions. Further information is available at [www.2helpU.com](http://www.2helpU.com)

### Technical data

		FME380
Voltage	V <sub>AC</sub>	230
No-load speed	min <sup>-1</sup>	4500
Rated Power	W	650
Blade size	mm	89
Max cutting depth (soft wood)	mm	28.5
Max cutting depth (tile)	mm	8
Max cutting depth (aluminium)	mm	3

Level of sound pressure according to EN 62841:	
Circular saw function: Sound pressure (L <sub>p</sub> ) 92,5 dB(A), uncertainty (K) 3 dB(A)	
Sound power (L <sub>w</sub> ) 103,5 dB(A), uncertainty (K) 3 dB(A)	
Cutting off machine function: (L <sub>p</sub> ) 97 dB(A) , uncertainty (K) 3 m/s <sup>2</sup>	
Sound power (L <sub>w</sub> ) 108 dB(A), uncertainty (K) 3 dB(A)	
Vibration total values (tri-ax vector sum) according to EN 62841:	
Cutting wood (a <sub>v</sub> ) 2.4 m/s <sup>2</sup> ; uncertainty (K) 1,5 m/s <sup>2</sup>	
Cutting metal (a <sub>v</sub> ) 5.5 m/s <sup>2</sup> ; uncertainty (K) 1,5 m/s <sup>2</sup>	
Cutting concrete slab (a <sub>v</sub> ) 5,5 m/s <sup>2</sup> ; uncertainty (K) 1,5 m/s <sup>2</sup>	

### EC declaration of conformity

MACHINERY DIRECTIVE



FME380 Circular Saw

STANLEY FATMAX declares that these products described under "technical data" are in compliance with: EN62841-1:2015 , EN62841-2-5:2014.

These products also comply with Directive 2006/42/EC, 2014/30/EU and 2011/65/EU. For more information, please contact STANLEY FATMAX at the following address or refer to the back of the manual.

The undersigned is responsible for compilation of the technical file and makes this declaration on behalf of STANLEY FATMAX.

A. P. Smith  
Technical Director

STANLEY FATMAX Europe, Egide Walschaertsstraat14-18,  
2800 Mechelen, Belgium  
08/06/2019

### Guarantee

STANLEY FATMAX is confident of the quality of its products and offers consumers a 12 month guarantee from the date of purchase. This guarantee is in addition to and in no way prejudices your statutory rights. The guarantee is valid within the territories of the Member States of the European Union and the European Free Trade Area.

To claim on the guarantee, the claim must be in accordance with STANLEY FATMAX Terms and Conditions and you will need to submit proof of purchase to the seller or an authorised repair agent.

Terms and conditions of the STANLEY FATMAX 1 year guarantee and the location of your nearest authorised repair agent can be obtained on the Internet at [www.2helpU.com](http://www.2helpU.com), or by contacting your local STANLEY FATMAX office at the address indicated in this manual.

Please visit our website [www.stanleytools.eu/3](http://www.stanleytools.eu/3) to register your new STANLEY FATMAX product and receive updates on new products and special offers.

## Назначение

Ваша дисковая пила STANLEY FATMAX FME380 предназначена для пиления дерева и изделий из древесины. Данный инструмент предназначен как для профессионального использования, так и бытового использования частными пользователями.

## Правила техники безопасности

### Общие правила безопасности при работе с электроинструментом



**Осторожно! Прочтите все правила техники безопасности, инструкции, иллюстрации и спецификации по данному электроинструменту. Несоблюдение всех приведенных ниже инструкций может стать причиной поражения электрическим током, возгорания и/или тяжелой травмы.**

**Сохраните все инструкции для последующего обращения к ним.** Термин «электроинструмент» во всех приведенных ниже предупреждениях относится к питаемому от электросети (проводному) или от аккумуляторных батарей (беспроводному) электроинструменту.

#### 1. Безопасность на рабочем месте

- a. Следите за чистотой и хорошим освещением на рабочем месте. Захламление или плохое освещение рабочего места может стать причиной несчастного случая.
- b. Запрещается работать с электроинструментами во взрывоопасной атмосфере, например, вблизи легковоспламеняющихся жидкостей, газов и пыли. Искры, которые появляются при работе электроинструмента, могут привести к воспламенению пыли или паров.
- c. Следите за тем, чтобы во время работы с электроинструментом в зоне работы не было посторонних и детей. Отвлекаясь от работы, вы можете потерять контроль над инструментом.

#### 2. Электробезопасность

- a. Штепсельная вилка электроинструмента должна соответствовать розетке. Запрещается любым способом модифицировать вилку. Запрещается использовать переходники к вилкам для электроинструментов с заземлением. Сохранение вилки инструмента в неизменном виде и совпадение типов вилки и розетки питания снижает вероятность поражения электрическим током.
- b. Избегайте контакта с заземленными поверхностями, такими как трубы, радиаторы и холодильники. Если вы будете заземлены, увеличивается риск поражения электрическим током.

- c. Запрещается оставлять электроинструмент под дождем и в местах повышенной влажности. При попадании воды в электроинструмент риск поражения электрическим током возрастает.
- d. Берегите кабель от повреждений. Не используйте кабель для переноски инструмента и не тяните за него в попытке отключить инструмент от сети. Держите кабель подальше от источников тепла, масла, острых углов или движущихся предметов. Поврежденный или запутанный кабель питания повышает риск поражения электротоком.
- e. При работе с электроинструментом вне помещения необходимо пользоваться удлинителем, рассчитанным на эксплуатацию в соответствующих условиях. Использование кабеля питания, предназначенного для работы вне помещения, снижает риск поражения электрическим током.
- f. При работе с электроинструментом в условиях повышенной влажности недопустимо, используйте устройства защитного отключения (УЗО) для защиты сети. Применение УЗО снижает опасность поражения электрическим током.

#### 3. Обеспечение индивидуальной безопасности

- a. При работе с электроинструментом сохраняйте бдительность, следите за своими действиями и пользуйтесь здравым смыслом. Не работайте с электроинструментом, если вы устали, находитесь в состоянии наркотического, алкогольного опьянения или под воздействием лекарственных препаратов. Сиюминутная невнимательность при работе с электроинструментом может привести к серьезным травмам.
- b. Используйте средства индивидуальной защиты. Всегда надевайте защитные очки. Использование при работе таких средств защиты, как пылезащитная маска, обувь с нескользящей подошвой, каска и защитные наушники снижает риск травм.
- c. Примите меры для предотвращения случайного включения. Перед тем как подключить электроинструмент к сети и/или аккумуляторной батарее, возьмите инструмент или перенести его в другое место, убедитесь в том, что выключатель находится в положении «Выкл.». Переноска подключенного электроинструмента с пальцем на выключателе или подключение к сети электроинструмента со включенным выключателем создает риск несчастных случаев.

- d. **Перед включением электроинструмента уберите гаечные или инструментальные ключи.** Ключ, оставленный на вращающейся части электроинструмента, может нанести травмы.
  - e. **Не пытайтесь дотянуться до слишком удаленных поверхностей. Всегда твердо стойте на ногах, сохраняя равновесие.** Это позволит лучше контролировать электроинструмент в непредвиденных ситуациях.
  - f. **Одевайтесь соответствующим образом. Не носите свободную одежду и ювелирные украшения. Следите за тем, чтобы волосы и одежда не попадали под движущиеся детали.** Возможно наматывание элементов одежды, ювелирных изделий и длинных волос на движущиеся детали.
  - g. **При наличии устройств для подключения оборудования для удаления и сбора пыли необходимо обеспечить правильность их подключения и эксплуатации.** Использование устройства для пылеудаления снижает риски, связанные с пылью.
  - h. **Не допускайте самонадеянности и игнорирования правил техники безопасности даже при большом опыте работы с инструментом.** Небрежное действие может стать причиной серьезной травмы за долю секунды.
4. **Эксплуатация электроинструмента и уход за ним**
- a. **Не прилагайте силу к электроинструменту. Используйте электроинструмент в соответствии с назначением.** Правильно подобранный электроинструмент выполнит работу более эффективно и безопасно при стандартной нагрузке.
  - b. **Не пользуйтесь инструментом, если не работает выключатель.** Любый электроинструмент, управляемый включением и выключением которого невозможно, опасен и должен быть отремонтирован.
  - c. **Перед выполнением любых настроек, сменой дополнительных принадлежностей или прежде чем убрать инструмент на хранение, отключите его от сети и/или снимите с него аккумуляторную батарею, если ее можно снять.** Подобные предупредительные меры безопасности позволяют уменьшить опасность непреднамеренного включения инструмента.
  - d. **Храните электроинструмент в недоступном для детей месте и не позволяйте работать с инструментом людям, не имеющим соответствующих навыков работы с такого рода инструментами.** Электроинструмент представляет опасность в руках неопытных пользователей.
  - e. **Поддерживайте электроинструмент и дополнительные принадлежности в исправном состоянии. Проверьте движущиеся детали на точность совмещения или заклинивание, отсутствие поломок или каких-либо других условий, которые могут повлиять на эксплуатацию электроинструмента. В случае обнаружения повреждений, прежде чем приступить к эксплуатации электроинструмента, его следует отремонтировать.** Большинство несчастных случаев являются следствием пренебрежения уходом за электроинструментом.
  - f. **Следите за тем, чтобы инструмент был заточен и чист.** Вероятность заклинивания режущего инструмента, за которым следят должным образом и который хорошо заточен, значительно меньше, и работать с ним легче.
  - g. **Используйте данный электроинструмент, а также дополнительные принадлежности и насадки в соответствии с данными инструкциями и с учетом условий и специфики работы.** Использование электроинструмента для выполнения операций, для которых он не предназначен, может привести к созданию опасных ситуаций.
  - h. **Следите, чтобы рукоятки и поверхности захвата оставались сухими, чистыми и не содержали следов масла и консистентной смазки.** Скользкие рукоятки и поверхности захватывания не позволяют обеспечить безопасность работы и управления инструментом в непредвиденных ситуациях.
5. **Сервисное обслуживание**
- a. **Обслуживание электроинструмента должно выполняться только квалифицированным техническим персоналом.** Это позволит обеспечить безопасность обслуживаемого электроинструмента.

## Инструкции по технике безопасности для всех типов пил

### Порядок распиливания

- a. **⚠ ОПАСНО! Держите руки на расстоянии от области распила и диска. Держите вторую руку на дополнительной рукоятке или на корпусе двигателя.** Если пила удерживается обеими руками, вероятность пореза рук диском исключается.
- b. **Не держите руки под заготовкой.** Защитный кожух не защищает руки от касания диска под заготовкой.
- c. **Отрегулируйте глубину резания в соответствии с толщиной заготовки.** Под заготовкой должно быть видно менее полной высоты зубца диска.

- d. Никогда не удерживайте заготовку в руках и не прижимайте ее к ноге во время резки. Зафиксируйте заготовку на неподвижной опоре.** Необходимо надлежащим образом закрепить заготовку для снижения риска получения травмы, заклинивания диска или потери контроля.
- e. Держите инструмент за изолированные ручки при выполнении операций, во время которых режущий элемент может соприкоснуться со скрытой проводкой или собственным кабелем.** Если вы держитесь за металлические детали инструмента в случае соприкосновения с находящимся под напряжением проводом возможно поражение оператора электрическим током.
- f. Во время продольной распиловки всегда используйте направляющую планку или исправитель детали.** Это повышает точность распила и снижает вероятность заклинивания диска.
- g. Всегда используйте диски с посадочными отверстиями соответствующего размера и формы (ромбовидные или круглые).** Полотна, которые не соответствуют крепежным приспособлениям пилы будут вращаться несимметрично относительно центра, что может привести к потере управления.
- h. Ни в коем случае не используйте поврежденные или несоответствующие зажимные кольца или болты.** Зажимные кольца и болты для дисков были разработаны специально для данной пилы с целью обеспечения оптимальной производительности и безопасности во время работы.

## Инструкции по технике безопасности для всех пил

### Причины отдачи и меры по ее предотвращению

- Отдача представляет собой внезапную реакцию на защемление, застревание или смещение пильного диска, что приводит к неконтролируемому подъему пилы из заготовки в направлении оператора;
- Если диск зажимается или застревает в пропиле, он останавливается, а реакция электродвигателя приводит к тому, что инструмент быстро смещается в направлении оператора;
- Если полотно перекашивается или смещается в пропиле, зубья на его задней кромке могут войти в верхнюю часть деревянной детали, что приведет к выходу полотна из пропила и его скачку в направлении оператора.

Отдача является результатом неправильного использования пилы и/или выбора неправильного

способа или режима пиления. Избежать этого явления можно путем выполнения указанных далее мер предосторожности:

- a. Прочно удерживайте пилу обеими руками таким образом, чтобы иметь возможность погасить энергию отдачи.** Ваше тело должно находиться сбоку от пильного диска, а не на одной прямой с ним. Отдача может привести к скачку пилы назад, но оператор может гасить эту энергию, при условии соблюдения надлежащих мер.
- b. В случае заклинивания диска или прекращения распиловки по любой причине, отпустите курковый пусковой выключатель и удерживайте пилу неподвижно в заготовке до полной остановки диска. Никогда не пытайтесь вытащить пилу из обрабатываемой детали или потянуть пилу назад во время вращения диска, это может привести к отдаче.** Выясните причину и примите надлежащие меры по устранению причины заклинивания диска.
- c. При перезапуске пилы в заготовке отцентрируйте пильный диск в пропиле и убедитесь в том, что его зубья не касаются материала.** Если диск заклинило, он может подскочить или ударить назад при повторном запуске пилы.
- d. Поддерживайте большие панели, чтобы снизить риск защемления или заклинивания диска.** Большие заготовки имеют тенденцию прогибаться под тяжестью собственного веса. Опоры необходимо поставить под обе стороны панели, около линии разреза и около края панели.
- e. Не используйте тупые или поврежденные диски.** Тупые или неправильно разведенные диски образуют узкий пропила, что приводит к повышенному трению, заклиниванию диска и образованию отдачи.
- f. Рычаги настройки глубины пропила и угла наклона перед началом работы должны быть затянуты и зафиксированы.** В случае сбоя регулировки диска во время работы может произойти заклинивание и отдача.
- g. Соблюдайте повышенную осторожность при выполнении врезного пиления стен или в других слепых зонах.** Выступающий диск может наткнуться на предмет, что может привести к отдаче.

### Правила техники безопасности для пил погружного типа

#### Эксплуатация защитного кожуха

- a. Перед каждым использованием проверяйте, правильно ли закрыт защитный кожух. Не используйте пилу, если кожух не перемещается свободно и не закрывает диск постоянно.**

Никогда не фиксируйте кожух, оставляя открытым диск. Если пила случайно упадет, кожух может погнуться. Убедитесь в том, что кожух перемещается свободно и не прикасается к диску или другим деталям при любых углах и глубине распила.

- b. Проверьте функционирование возвратной пружины кожуха. Если защитный кожух и пружина не работают должным образом, то перед использованием пилы необходимо устранить неисправности. Защитный кожух может перемещаться замедленно из-за повреждения деталей, отложения клейких веществ или скопления мусора.
- c. Убедитесь, что опорная плиты пилы надежно зафиксирована перед тем, как выполнять врезное пиление. Смещение диска в сторону приведет к защемлению, и, скорее всего, отдаче.
- d. Прежде чем класть пилу на верстак или на пол, убедитесь, что кожух закрывает диск. Если диск не защищен во время выбега, это приведет к смещению пилы назад и пиление всех находящихся на траектории движения предметов. Помните, что после отпущения выключателя требуется некоторое время для полной остановки диска.

### Дополнительные инструкции по технике безопасности

- Используйте защитные наушники. Шумовое воздействие может привести к нарушениям слуха.
- Надевайте пылезащитную маску. Вдыхание пыли может привести к нарушению функций дыхания и, возможно, к развитию заболеваний.
- Не используйте диски меньшего или большего диаметра по сравнению с рекомендованными. См. размеры дисков в технических характеристиках. Используйте только пыльные диски, указанные в данном руководстве и соответствующие стандарту EN 847-1.
- Используйте только пыльные диски с указанной скоростью, равной или превышающей скорость, указанную на инструменте.
- Избегайте перегрева краев пыльного полотна.
- Ни в коем случае не используйте абразивные отрезные круги.
- Не используйте водопитательные принадлежности.
- Используйте зажимы или другие уместные средства фиксации заготовки на стабильной опоре. Держать заготовку на весу или в руках перед собой неудобно и это может привести к потере контроля над инструментом.

### Остаточные риски

При использовании пилы присутствуют следующие риски.

- травмы, полученные в результате касания вращающихся частей.

Несмотря на соблюдение соответствующих инструкций по технике безопасности и использование предохранительных устройств, некоторые остаточные риски невозможно полностью исключить. А именно:

- ухудшение слуха;
- несчастные случаи, происходящие в результате контакта с открытым движущимся пыльным диском;
- риск травмы пальцев при смене диска;
- риск защемления пальцев при снятии защитного кожуха;
- ущерб здоровью в результате вдыхания пыли от распила древесины, в особенности, дуба, бука и ДВП.

### Безопасность окружающих

- Данный инструмент не предназначен для использования лицами (включая детей) с ограниченными физическими, сенсорными или умственными способностями, а также лицами без достаточного опыта и знаний, если они не находятся под наблюдением лица, отвечающего за их безопасность, или не получают от такого лица указания по использованию инструмента.
- Не позволяйте детям играть с данным инструментом.

### Вибрация

Значения уровня вибрации, указанные в технических характеристиках инструмента и декларации соответствия, были измерены в соответствии со стандартным методом определения вибрационного воздействия согласно EN62841 и могут использоваться при сравнении характеристик различных инструментов. Заявленные значения вибрационного воздействия также могут использоваться при предварительной оценке ее воздействия.



**Осторожно!** Значения вибрационного воздействия при работе с электроинструментом зависят от вида работ, выполняемых данным инструментом, и могут отличаться от заявленных значений. Уровень вибрации может быть выше заявленного.

При оценке уровня вибрации для определения степени безопасности, предусмотренного 2002/44/ЕС для защиты людей, регулярно пользующихся электроинструментом при работе, нужно принимать во внимание уровень вибрации, реальные условия использования и способ использования инструмента, а также учитывать все этапы цикла работы (когда инструмент выключается, когда он работает на холостом ходу, а также время переключения с одного режима на другой).

### Условные обозначения на инструменте

Помимо кода даты на инструменте имеются следующие знаки:



**Осторожно!** Во избежание риска получения травм, прочтите руководство по эксплуатации.



- Снимите фланец (8).
- Нажмите кнопку (10) большим пальцем руки
- Поднимите подошву (7) и снимите диск.
- Установите новый диск, при этом убедившись, что диск вращается в направлении, указанном стрелкой на кожухе.
- Установите фланец (8).
- Крепко затяните болт диска (9), поворачивая шестигранный ключ (15) ПРОТИВ ЧАСОВОЙ СТРЕЛКИ, при этом удерживая нажатой кнопку блокировки шпинделя (14).
- Отпустите кнопку блокировки шпинделя (14).

### Работа с инструментом (рис. Н–М)

- Установите нужную глубину пропила.
- Вставьте вилку в розетку.
- Нажмите кнопку (10) большим пальцем руки.
- Установите инструмент передним краем подошвы плашмя на заготовку.
- Наклоните инструмент вперед, совместив индикатор линии распила (20) с нужной линией распила, отмеченной на заготовке (рис. Н).
- Убедитесь, что зубья пилы не соприкасаются с заготовкой.
- Включите инструмент.
- Дайте инструменту разогнаться до полной скорости перед тем, как вводить диск в заготовку.
- Не прилагайте чрезмерное усилие (прилагайте легкое и постоянное чтобы предотвратить перегрев зубьев диска и расплавление пластмассовых материалов при их распиловке).
- При работе удерживайте инструмент за изолированную поверхность(-и) захватывания.
- Выполнив пропил, выключите инструмент, отпустите пусковой выключатель (1).
- Убедитесь в полной остановке диска перед тем, как поднимать инструмент с заготовки.

### Функция электроники. Действие лазерного луча (рис. I)



**Осторожно!** Если инструмент не используется, убедитесь, что лазер выключен. Не направляйте лазерный луч прямо в глаза, так как это может привести к травмам глаз. ЛАЗЕРНОЕ ИЗЛУЧЕНИЕ: НЕ СМОТРИТЕ НА ЛАЗЕРНЫЙ ЛУЧ любого из ЛАЗЕРНЫХ ПРОДУКТОВ КЛАССА II.

Перед проецированием лазерной линии или проведением регулировки убедитесь, что инструмент отключен от источника питания.

- Чтобы включить/выключить лазер, используйте переключатель (12а) на задней стороне корпуса лазера.

### Чистка линзы лазера

Если линза лазера так сильно загрязнится или забьется опилками, что через нее невозможно будет увидеть

лазерный луч, отключите пилу от источника питания и тщательно очистите линзу влажной мягкой тканью. Для чистки линзы не используйте растворители или любые чистящие средства на нефтяной основе.

**Примечание.** Если лазерный луч становится тусклым и почти или полностью невидимым из-за прямого солнечного света при работе на улице или проникающего внутрь помещения через окно рядом с рабочей зоной, переместите инструмент в место, куда нет доступа прямым солнечным лучам.

**Примечание.** Все настройки и регулировки данного инструмента были выполнены на заводе-изготовителе.



**Осторожно!** Использование каких-либо элементов управления, а также выполнение настройки/регулировки или процедур, помимо указанных в данном руководстве, может привести к опасному воздействию излучения. Использование с данным инструментом оптических приборов может привести к травме глаз. Не пытайтесь самостоятельно отремонтировать или демонтировать лазер. Попытка ремонта данного лазерного прибора неквалифицированными лицами может привести к получению тяжелых травм. Любой ремонт данного лазерного продукта должен выполняться персоналом авторизованного сервисного центра.

### Врезное пиление (рис. J)

- Нажмите кнопку (10).
- Включите инструмент.



**Осторожно!** Дайте инструменту разогнаться до полной скорости перед тем, как вводить диск в заготовку.

- Наклоните инструмент вперед, совместив индикатор линии распила (20) с нужной линией распила, отмеченной на заготовке. Постепенно двигайте инструмент вперед.



**Осторожно!** Никогда не тяните инструмент назад.

### Использование параллельной направляющей (рис. K)

- Для выполнения точных пропилов вдоль края заготовки.
- Может вставляться с обеих сторон подошвы.

### Регулировка параллельной направляющей

- Ослабьте рукоятку (5)
- Отрегулируйте до нужной ширины пропила при помощи шкалы параллельной направляющей (используйте индикатор линии распила (20) в качестве нулевой точки отсчета).
- Затяните рукоятку (5).

### Советы по оптимальному использованию

- Используйте только острые диски правильного типа и размера (рис. L).

- Для распиловки дерева, алюминия, пластмассы и всех видов ламинированного дерева используйте только диски из закаленной стали (17).
- Используйте алмазные диски (16) для распиловки керамики и плитки.
- Используйте диски с твердосплавной режущей кромкой (18) только для дерева и пластмассы.

### Распиловка больших панелей (рис. М)

- Поддерживайте панель близко к области пропила при помощи пола, стола или верстака.



**Осторожно!** Установите глубину пропила так, чтобы не распилить опору вместе с панелью.

- В случае, если параллельная направляющая не позволяет достичь нужной ширины пропила, прикрепите или прибейте гвоздем прямой кусок дерева к заготовке в качестве направляющей, и используйте правую сторону подошвы, прижав ее к данной направляющей.

### Распиловка без расщепления

- Всегда направляйте заготовку лицевой стороной вниз — прикрепите прямой кусок дерева, используя 2 зажима.

### Распиловка особо твердых или абразивных материалов

#### Мягкий листовый металл

- Всегда устанавливайте регулировку глубины по крайней мере на 1 мм глубже толщины материала, чтобы избежать задираания диска об поверхность. Под рабочей поверхностью необходимо расположить ненужный материал.
- Удаляйте заусеницы и ржавчину, так как они препятствуют подаче материала.
- Для облегчения распиловки металла натрите подошву инструмента густым пчелиным воском (полиролью).
- Подходит только для распиловки латуни, меди, свинца или алюминия.
- Через каждые 2 минуты работы с металлом следует делать перерывы длиной в как минимум 3 минуты.

#### Керамическая плитка, шифер, т. п.

- Используйте только диски, специально разработанные для данной цели.
- Всегда используйте инструмент вместе с подсоединенным подходящим пылесосом или пылеуловителем, так как пыль может представлять опасность для оператора и препятствовать правильной работе защитного кожуха.

#### Гипсокартон

- Врезная пила рекомендуется только для эпизодической распиловки гипсокартона, при этом ее следует обязательно подсоединить к подходящему пылесосу или пылеуловителю. Пыль может препятствовать правильной работе защитного кожуха.

- Обычные инструменты, такие как узкие ножовки или ножи обычно дают отличные результаты, но врезную пилу можно использовать, если необходимо особо аккуратный пропил без пыли или существует опасность перерезания трубопроводов или кабелей.

### Техническое обслуживание

Ваш инструмент STANLEY FATMAX имеет длительный срок эксплуатации и требует минимальных затрат на техобслуживание. Продолжительность безотказной работы зависит от правильного ухода за инструментом и его регулярной чистки.



**Осторожно!** Перед выполнением технического обслуживания или чистки инструмента отключите инструмент от источника питания. Перед чисткой зарядного устройства отключите его от источника питания.

- Регулярно очищайте вентиляционные прорези инструмента с помощью мягкой щетки или сухой тканевой салфетки.
- Регулярно очищайте корпус двигателя влажной тканью. Не используйте какие-либо абразивные чистящие средства или средства на основе растворителей.

### Замена штепсельной вилки (только Великобритания и Ирландия)

Если необходимо установить новую штепсельную вилку:

- Осторожно снимите старую вилку.
- Подсоедините коричневый провод к терминалу фазы в новой вилке.
- Подсоедините синий провод к нулевому терминалу.



**Осторожно!** Заземление не требуется. Соблюдайте инструкции по установке высококачественных штепсельных вилок. Рекомендованный предохранитель: 5 А.

### Защита окружающей среды



Раздельная утилизация. Изделия и аккумуляторные батареи с данным символом на маркировке запрещается утилизировать с обычными бытовыми отходами.

Изделия и аккумуляторные батареи содержат материалы, которые могут быть извлечены или переработаны, снижая потребность в исходном сырье.

Пожалуйста, утилизируйте электрические изделия и аккумуляторные батареи в соответствии с местными нормами. Дополнительная информация доступна по адресу [www.2helpU.com](http://www.2helpU.com)

## Технические характеристики

		FME380
Напряжение	В <small>перем. тока</small>	230
Скорость без нагрузки	мин. <sup>-1</sup>	4500
Номинальная мощность	Вт	650
Размер диска	мм	89
Максимальная глубина пропила (мягкое дерево)	мм	28,5
Максимальная глубина пропила (плитка)	мм	8
Максимальная глубина пропила (алюминий)	мм	3

Уровень акустического давления в соответствии с EN 62841:	
Функция циркулярной пилы: Акустическое давление (L <sub>p</sub> ) 92,5 дБ(А), погрешность (К) 3 дБ(А)	
Акустическая мощность (L <sub>w</sub> ) 103,5 дБ(А), погрешность (К) 3 дБ(А)	
Функция отрезной машины: (L <sub>p</sub> ) 97 дБ(А), погрешность (К) 3 м/с <sup>2</sup>	
Акустическая мощность (L <sub>w</sub> ) 108 дБ(А), погрешность (К) 3 дБ(А)	

Сумма величин вибрации (сумма векторов по трем осям), измеренных в соответствии со стандартом EN 62841:	
Пиление древесины (a <sub>v</sub> ) 2,4 м/с <sup>2</sup> , погрешность (К) 1,5 м/с <sup>2</sup>	
Резка металла (a <sub>v</sub> ) 5,5 м/с <sup>2</sup> , погрешность (К) 1,5 м/с <sup>2</sup>	
Распиловка бетонных блоков (a <sub>v</sub> ) 5,5 м/с <sup>2</sup> , погрешность (К) 1,5 м/с <sup>2</sup>	

на задней стороне обложки руководства.  
 Нижеподписавшийся несет ответственность за составление технической документации и составил данную декларацию по поручению компании STANLEY FATMAX.



А. П. Смит (A. P. Smith)  
 Технический директор  
 STANLEY FATMAX Europe, Egide Walschaertsstraat 14-18,  
 2800 Mechelen, Бельгия  
 08.06.2019

## Гарантия

STANLEY FATMAX с уверенностью в качестве своей продукции предлагает клиентам гарантию на 12 месяцев с момента покупки. Данная гарантия является дополнительной и ни в коей мере не направлена на ущемление ваших юридических прав. Гарантия действует на территории стран-участниц Европейского союза и в Европейской зоне свободной торговли.

Чтобы подать заявку по гарантии, заявка должна соответствовать положениям и условиям STANLEY FATMAX, кроме того, вам потребуется предъявить продавцу или авторизованному специалисту по ремонту подтверждение покупки.

Положения и условия гарантии STANLEY FATMAX на 1 год и местонахождение ближайшего авторизованного специалиста по ремонту можно узнать через Интернет по адресу [www.2helpU.com](http://www.2helpU.com), или связавшись с местным представительством STANLEY FATMAX по адресу, указанному в данном руководстве.

Посетите наш веб-сайт [www.stanleytools.eu/3](http://www.stanleytools.eu/3), чтобы зарегистрировать свое новое изделие STANLEY FATMAX и получать информацию о новинках и специальных предложениях.

## Заявление о соответствии нормам ЕС ДИРЕКТИВА ПО МЕХАНИЧЕСКОМУ ОБОРУДОВАНИЮ



FME380 Дисковая пила

STANLEY FATMAX заявляет, что продукция, описанная в разделе «Технические характеристики» соответствует: EN62841-1:2015, EN62841-2-5:2014.

Эти изделия также соответствуют Директивам 2006/42/ЕС, 2014/30/EU и 2011/65/EU. За дополнительной информацией обращайтесь в компанию STANLEY FATMAX по адресу, указанному ниже или приведенному

# STANLEY FATMAX

**3 ГОДА ГАРАНТИИ**  
ТРЕБУЕТСЯ ОНЛАЙН РЕГИСТРАЦИЯ  
СТАНДАРТНАЯ ГАРАНТИЯ 1 ГОД  
ПОДРОБНОСТИ ПОСМОТРЕТЬ НА САЙТЕ [sfm.stanley.ru](http://sfm.stanley.ru)

## ГАРАНТИЙНЫЕ УСЛОВИЯ

### Уважаемый покупатель!

1. Поздравляем Вас с покупкой высококачественного изделия STANLEY FATMAX и выражаем признательность за Ваш выбор.
2. При покупке изделия требует проверки его комплектности и исправности в Вашем присутствии. В комплекте с инструментом должна быть инструкция по эксплуатации и гарантийные условия производителя на русском языке. Сохраняйте на весь срок гарантии Ваш документ, удостоверяющий факт покупки изделия. Убедитесь, что в чеке указаны: фискальный номер чека, модель/наименование изделия, дата продажи и название торговой организации. z
3. Во избежание недоразумений убедительно просим Вас перед началом работы с изделием внимательно ознакомиться с инструкцией по его эксплуатации. Правовой основой настоящих гарантийных условий является действующее законодательство. Гарантийный срок на данное изделие составляет 12 месяцев\* и исчисляется со дня продажи. В случае устранения недостатков изделия гарантийный срок продлевается на период его нахождения в ремонте. Срок службы изделия составляет 5 лет со дня продажи.
4. В случае возникновения каких-либо проблем в процессе эксплуатации изделия рекомендуем Вам обращаться только в уполномоченные сервисные центры STANLEY FATMAX, адреса и телефоны которых Вы сможете найти на сайте [www.2helpU.com](http://www.2helpU.com) или узнать в магазине. Наши сервисные станции это не только квалифицированный ремонт, но и широкий ассортимент запчастей и принадлежностей.
5. Производитель рекомендует проводить периодическую проверку и техническое обслуживание изделия в уполномоченных сервисных центрах.
6. Наши гарантийные обязательства распространяются только на неисправности, выявленные в течение гарантийного срока и вызванные дефектами материалов или сборки изделия.
7. **Гарантийные условия не распространяются на неисправности изделия, возникшие в результате:**
  - 7.1. Несоблюдения пользователем предписаний инструкции по эксплуатации изделия, применения изделия не по назначению, неправильного хранения, использования принадлежностей, расходных материалов и запчастей, не предусмотренных производителем.
  - 7.2. Механического повреждения (сколы, трещины и разрушения) внутренних и внешних деталей изделия, основных и вспомогательных рукояток, светового электрического кабеля, вызванного внешним ударным или любым иным воздействием.
  - 7.3. Попадания в вентиляционные отверстия и проникновение внутрь



## ОБЯЗАТЕЛЬНО СОХРАНИТЕ КАССОВЫЙ ЧЕК

- изделия посторонних предметов, материалов или веществ, не являющихся отходами, сопровождающими применение изделия по назначению, такими как: стружка, опилки, песок, и пр.
- 7.4. Воздействий на изделие неблагоприятных атмосферных и иных внешних факторов, таких как дождь, снег, повышенная влажность, нагрев, агрессивные среды, несоответствие параметров питающей электросети, указанных на инструменте.
  - 7.5. Стихийного бедствия. Повреждение или утрата изделия, связанное с непредвиденными бедствиями, стихийными явлениями, в том числе вследствие действия непреодолимой силы (пожар, молния, потоп и другие природные явления), а также вследствие перепадов напряжения в электросети и другими причинами, которые находятся вне контроля производителя.
  8. **Гарантийные условия не распространяются:**
    - 8.1. На инструменты, подвергавшиеся сокрытию, ремонту или модификации вне уполномоченного сервисного центра.
    - 8.2. На детали и узлы, имеющие следы естественного износа, такие как: приводные ремни и колеса, угольные щетки, смазка, подшипники, зубчатое зацепление редукторов, резные уплотнения, сальники, направляющие ролики, муфты сцепления, бойки, толкатели, стволы, и т.п.
    - 8.3. На сменные и расходные части: цанги, зажимные гайки и фланцы, фильтры, ножи, шлифовальные подшвы, цепи, звездочки, пыльные шины, защитные кожухи, пилки, абразивы, пыльные и абразивные диски, фрезы, сверла, буры и т.п.
    - 8.4. На неисправности, возникшие в результате перегрузки инструмента (как механической, так и электрической), повлекшей выход из строя одновременно двух и более деталей и узлов, таких как ротора и статора, обеих обмоток статора, ведомой и ведущей шестерни редуктора или других узлов и деталей. К безусловным признакам перегрузки изделия относятся, помимо прочего: появление цветов побежалости, деформация или оплавление деталей и узлов изделия, потемнение или обугливание изоляции проводов электродвигателя под воздействием высокой температуры.
- \* **Зарегистрируйте ваш новый электроинструмент STANLEY FATMAX чтобы получить 3 года гарантии.**
- требуется регистрация продукта в течение 4-х недель со дня покупки;
  - для регистрации посетите наш сайт [sfm.stanley.ru](http://sfm.stanley.ru)



Горячая линия

**8-800-1000-876**

Актуальную информацию об обслуживании в интересующем вас городе вы можете узнать на сайте

**[service.stanley.ru](http://service.stanley.ru)**

- Список авторизованных сервисных центров
- Поиск ближайшего сервисного центра
- Руководство по эксплуатации
- Технические характеристики
- Список деталей и запасных частей
- Схема сборки инструмента

15-04-2021

NAO65919

# ГАРАНТИЙНОЕ ОБСЛУЖИВАНИЕ

## С БЕСПЛАТНОЙ ДОСТАВКОЙ

Теперь вы можете сдать инструмент в сервис, даже если его нет в вашем городе.

Скачать/распечатать инструкцию с сайта

**service.stanley.ru**



### Отметки о проведении сервисного обслуживания

№1	№2	№3	№4
№ заказа	№ заказа	№ заказа	№ заказа
Дата поступления	Дата поступления	Дата поступления	Дата поступления
Дата ремонта	Дата ремонта	Дата ремонта	Дата ремонта
Печать и подпись сервисного центра	Печать и подпись сервисного центра	Печать и подпись сервисного центра	Печать и подпись сервисного центра



## ПОДАРОК ЗА ОТЗЫВ\*

- 1 Зарегистрируйся на **my.stanley.ru**
- 2 Напиши отзыв о покупке
- 3 Получи подарок на выбор\*\*



\*Акция проводится на территории Российской Федерации. Подробные условия акции указаны на **my.stanley.ru**

\*\* Подарок может отличаться от изображенного, актуальный перечень см. на **my.stanley.ru**

## Сфера застосування

Циркулярна пила STANLEY FATMAX FME380 розроблена для розпилювання деревини та дерев'яних виробів. Цей пристрій призначений для професійного використання, а також для приватних непрофесійних користувачів.

## Інструкції з техніки безпеки

### Загальні правила безпеки під час експлуатації електричного інструмента



**Попередження!** Знайтеся з усіма попередженнями, інструкціями з техніки безпеки, зображеннями та специфікаціями, які поставляються з даним електричним інструментом. Невиконання нижченаведених інструкцій може призвести до ураження електричним струмом, пожежі та/або серйозних тілесних ушкоджень.

**Зберігайте всі попередження та інструкції для подальшого використання.** Термін «електричний інструмент» в усіх наведених нижче попередженнях стосується використовуваних вами інструментів, що живляться від мережі енергопостачання (з електричним кабелем) або від акумуляторів (без кабелю).

#### 1. Безпека робочої зони

- Робоча зона завжди має бути чистою та добре освітленою.** Невпорядковані й темні робочі зони збільшують імовірність нещасного випадку.
- Не використовуйте електричні інструменти у вибухонебезпечній атмосфері, наприклад поруч із вогнебезпечними рідинами, газами та пилом.** Електричні інструменти створюють іскри, що можуть запалити пил або випаровування.
- Тримайте дітей та сторонніх подалі під час використання інструмента.** Відвернення уваги може призвести до втрати контролю.

#### 2. Електрична безпека

- Вилка електричного інструмента повинна відповідати розетці. Ніколи жодним чином не змінюйте вилку.**  
Не використовуйте адаптери з замкнутими на землю (заземленими) електричними інструментами. Немодифіковані вилки та розетки, що відповідають їм, зменшують ризик ураження електричним струмом.
- Уникайте контакту тіла з заземленими поверхнями, такими як труби, радіатори, плити та холодильники.** Якщо ваше тіло заземлене, збільшується ризик ураження електричним струмом.
- Не залишайте електричні інструменти під дощем або в умовах підвищеної вологості.** Вода, що потрапляє в електричний інструмент, підвищує ризик ураження електричним струмом.

- Не використовуйте кабель живлення не за призначенням. Ніколи не переносьте, не тягніть та не відключайте електричний інструмент від розетки електроживлення за допомогою шнура.** Тримайте шнур подалі від джерел високих температур, мастила, гострих предметів і рухомих деталей. Пошкоджені або перекручені шнури підвищують ризик ураження електричним струмом.
- При використанні електричного інструмента на вулиці, використовуйте подовжувальний шнур, що підходить для використання на вулиці.** Використання шнура, що призначений для застосування поза приміщенням, знижує ризик ураження електричним струмом.
- Якщо неможливо уникнути використання електричного інструмента в умовах підвищеної вологості, використовуйте живлення, захищене пристроєм залишкового струму (RCD).** Використання RCD знижує ризик ураження електричним струмом.

#### 3. Особиста безпека

- Будьте в стані готовності, дивіться, що ви робите, та будьте розсудливі, працюючи з електричним інструментом.**  
Не використовуйте електричний інструмент, коли ви втомлені або перебуваєте під впливом наркотичних речовин, алкоголю або ліків.  
Втрата уваги під час роботи з електричними інструментами може призвести до серйозних травм.
- Використовуйте засоби індивідуального захисту. Завжди використовуйте засоби захисту очей.** Використання таких засобів індивідуального захисту, як протипилова маска, протиковзні захисні взуття, захисна каска та засоби захисту органів слуху, у відповідних умовах зменшує ризик виникнення травм.
- Уникайте випадкового запуску. Переконайтесь в тому, що вимикач знаходиться в позиції Вимк. перед підключенням до джерела живлення та/або акумулятора, переміщенням або перенесенням пристрою.** Якщо ви переносите інструмент, тримаючи палець на перемикачі, або підключаєте живлення з перемикачем в позиції Увімк., це може призвести до нещасного випадку.
- Зніміть усі ключі для регулювання або гайкові ключі, перш ніж вмикати електричний інструмент.** Гайковий ключ, що залишився прикріпленим до якоїсь деталі електричного пристрою, що обертається, може призвести до травм.

- е. Не прикладайте надмірних зусиль. Завжди утримуйте правильну постановку ніг і рівновагу. Це дає вам змогу краще контролювати інструмент у неочікуваних ситуаціях.
- ф. Одягайтеся відповідним чином. Не вдягайте вільний одяг або прикраси. Тримайте ваше волосся та одяг подалі від рухомих деталей. Вільний одяг, прикраси або довге волосся можуть зачепитися за рухомі деталі.
- г. Якщо передбачені пристрої для підключення до засобів виділення та збирання пилу, переконайтеся, що вони правильно підключені та використовуються. Використання таких пристроїв зменшує ризик виникнення небезпечних ситуацій, що пов'язані з потраплянням пилу.
- h. Навіть якщо ви добре знаєте інструмент та часто його використовуєте, не розслабляйтесь та не забувайте про принципи техніки безпеки. Необережні дії за долю секунди можуть стати причиною важких травм.
4. Використання електричного інструмента та догляд за ним
- а. Не прикладайте надмірних зусиль під час роботи з інструментом. Використовуйте електричний інструмент, який відповідає завданню, що виконується. Правильно обраний інструмент виконає завдання краще та безпечніше за умов, для яких він був розроблений.
- б. Не використовуйте інструмент, якщо його неможливо ввімкнути та вимкнути за допомогою вимикача. Будь-який електричний інструмент, який не може управлятися вмикачем, є небезпечним і має бути відремontований.
- с. Якщо вилка знімна, відключіть її від джерела живлення та/або вийміть акумулятор, перш ніж виконувати будь-які налаштування, змінювати приладдя або зберігати електричний інструмент. Ці профілактичні заходи зменшують ризик випадкового запуску електричного інструмента.
- д. Зберігайте вимкнені електричні інструменти в недоступному для дітей місці та не дозволяйте особам, що не знайомі з електричними інструментами або цими інструкціями, використовувати електричний інструмент. Електричні інструменти є небезпечними, якщо вони використовуються некваліфікованими користувачами.
- е. Технічне обслуговування електричних інструментів та приладдя. Перевіряйте несумісність або заїдання рухомих деталей, наявність ушкоджених частин та інших умов, що можуть впливати на роботу електричного інструмента. Якщо є пошкодження, відремонтуйте електричний інструмент перед використанням. Нещасні випадки часто є результатом того, що інструмент не пройшов відповідного технічного обслуговування.
- ф. Різальні інструменти мають бути гострими та чистими. Правильно доглянуті різальні інструменти з гострими різальними кромками мають меншу ймовірність заїдання, і ними легше керувати.
- г. Використовуйте електричний інструмент, приладдя та деталі інструмента тощо у відповідності до цих інструкцій та відповідно до даного типу електричних інструментів, зважаючи на умови використання та роботу, яка має бути виконана. Використання електричних інструментів не за призначенням може призвести до виникнення небезпечних ситуацій.
- h. Всі ручки та поверхні для тримання інструмента повинні бути сухими та без залишків мастила. Слизькі ручки та поверхні для тримання не дозволяють безпечно працювати та контролювати інструмент у неочікуваних ситуаціях.
5. Обслуговування
- а. Надавайте ваш електричний інструмент для обслуговування кваліфікованим спеціалістом з ремонту та використовуйте тільки ідентичні замініні деталі. Це забезпечить безпеку електричного пристрою.

## Інструкції з техніки безпеки для всіх пил

### Процедури розпилювання

- а. **⚠ НЕБЕЗПЕЧНО!** Тримайте руки подалі від зони розпилювання та пильного диска. Тримайте другу руку на додатковій ручці або корпусі двигуна. Якщо обидві руки тримають пилу, ви не поріжетеся диском.
- б. Не підставляйте руку під заготовку. Захисний кожух не зможе захистити ваші руки від диска, якщо вони знаходяться під заготовкою.
- с. Відрегулюйте глибину пропилю відповідно до товщини заготовки. Необхідно, щоб частина зубця диска, яка виступає з-під заготовки, була меншою за його повну висоту.
- д. Ніколи не тримайте заготовку в руках або на нозі під час розпилювання. Закріпіть заготовку на стійкій платформі. Необхідно добре закріпити заготовку, щоб звести до мінімуму можливість контакту з тілом, заїдання диска або втрати контролю.
- е. Тримайте електричний інструмент за ізольовану поверхню під час виконання операцій, коли різальний інструмент може контактувати зі схованою електропроводкою або власним кабелем живлення. Контакт з електропроводкою

під напругою може призвести до появи напруги в металевих деталях інструмента та ураження оператора електричним струмом.

- f. Під час поздовжнього розпилювання використовуйте поздовжній шаблон або напрямну кромку. Це дасть можливість підвищити точність розрізу та зменшити можливість заїдання диска.
- g. Завжди використовуйте пильні диски відповідного розміру та з правильною формою отворів оправлення (ромбоподібні або круглі). Пильні диски, що не відповідають кріпильним пристосуванням пили, обертаються несиметрично відносно центру, що може призвести до втрати контролю.
- h. Ніколи не використовуйте пошкоджені або невідповідні шайби та болти для кріплення пильного диска. Шайби та болти пильного диска були розроблені спеціально для вашої пили для оптимальної та безпечної роботи.

## Додаткові інструкції з техніки безпеки для будь-якої пили

### Причини віддачі та відповідні попередження

- Віддача – це раптова реакція на затискання, заклинювання або розрегулювання пильного диска, що спричиняє рух неконтрольованої пили вгору в напрямку від заготовки до оператора;
- Якщо пильний диск заїло або заклинило під час розпилювання, він зупиняється, а електродвигун спричиняє швидкий рух пристрою назад на оператора;
- У разі викривлення або зміщення пильного диска в пропили зубці на задній різальній кромці диска можуть врізатися у верхню поверхню деревини. В результаті чого диск може відскочити з пропили на оператора.

Віддача є результатом неввірного використання та/або некоректної роботи або невідповідних умов роботи, яких можна уникнути, уживаючи відповідних заходів, наведених нижче:

- a. Міцно тримайте пилу обома руками таким чином, щоб протистояти зусиллю віддачі. Розташуйте тіло з одного боку диска, але не на одній лінії з диском. Віддача може призвести до відстрибування пили назад, але сили віддачі можуть бути під контролем оператора, якщо будуть вжиті відповідні заходи.
- b. У разі заклинювання пильного диска або переривання розпилювання з будь-якої причини відпустіть тригерний перемикач та тримайте пилу нерухомо в матеріалі до повної зупинки диска. Ніколи не намагайтесь витягнути пилу з пропили або потягти на себе, коли пильний диск рухається, тому що може

виникнути віддача. Проаналізуйте та вживайте необхідних заходів для уникнення затиснення пильного диска.

- c. Під час поновлення розпилювання заготовки вирівняйте пильний диск у пропили та переконайтеся в тому, що зубці не входять у зчеплення з матеріалом. Якщо пильний диск затиснений, він може піднятися і може виникнути віддача під час поновлення роботи пили.
- d. Закріплюйте великі панелі для зменшення ризику затиснення диска та віддачі. Великі панелі можуть прогинатися під власною вагою. Опори необхідно розташувати під панеллю з обох боків, біля лінії розтину та біля краю панелі.
- e. Не використовуйте тупі та пошкоджені пильні диски. Незагострені та неввірно встановлені пильні диски утворюють вузький пропили, що призводять до надмірного тертя, затиснення диска та віддачі.
- f. Перед розпилюванням необхідно міцно та надійно зафіксувати стопорні важелі глибини пропили та кута нахилу диска. Якщо налаштування пильного диска зсуваються під час розпилювання, може виникнути затиснення або віддача.
- g. Будьте особливо уважні при виконанні розрізів несучих стін або інших місць, де не видно, що знаходиться під поверхнею. Пильний диск може натрапити на предмет, що спричинить віддачу.

## Інструкції з техніки безпеки для пили занурювального типу

### Функція захисного кожуха

- a. Перед використанням переконайтеся, що захисний кожух зафіксований належним чином. Не використовуйте пилу, якщо захисний кожух не може вільно пересуватися і миттєво закривати пильний диск. Ніколи не затискайте і не натягуйте захисний кожух пильного диска у відкритому положенні. Якщо пила випадково впаде, захисний кожух може погнутися. Переконайтеся, що захисний кожух вільно рухається і не торкається пильного диска та інших деталей незалежно від кута та глибини пропили.
- b. Перевірте роботу зворотної пружини захисного кожуха. Якщо захисний кожух і пружина не працюють належним чином, механізм потребує ремонту в перед використанням. Захисний кожух може працювати повільно через пошкоджені деталі, клейкі відкладення або налипання бруду.
- c. Виконуючи занурювальний пропили, переконайтеся, що опорна пластина не змістилася. Зміщення пильного диска вбік призведе до заклинювання та, ймовірно, віддачі.

d. **Перед встановленням пили на верстат або підлогу обов'язково перевірте, щоб захисний кожух закривав пильний диск.** Незахищений диск може рухатись за інерцією у зворотному напрямку та порізати будь-що на своєму шляху. Пам'ятайте про час, необхідний для зупинки пильного диска після відпускання перемикача.

### Додаткові інструкції з техніки безпеки

- Використовуйте засоби захисту органів слуху. Шум може призвести до втрати слуху.
- Використовуйте протипилову маску. Вплив частинок пилу може спричинити утруднення дихання та травми.
- Ніколи не використовуйте пильні диски більшого або меншого діаметра за рекомендований. Для отримання додаткової інформації щодо номіналу пильного диска див. технічні параметри. Використовуйте лише пильні диски, що вказані в цьому посібнику та відповідають стандарту EN 847-1.
- Використовуйте лише пильні диски, швидкість яких дорівнює або перевищує швидкість, зазначену на інструменті.
- Не допускайте перегрівання різальної кромки диска.
- Ніколи не використовуйте абразивні різальні диски.
- Не використовуйте насадки для подачі води.
- Використовуйте затискачі або інші практичні засоби для закріплення та утримання заготовки на стійкій поверхні. Утримування заготовки в руці та притискання до тіла робить її положення нестабільним і може призвести до втрати контролю.

### Залишкові ризики

Наступні ризики можуть залишитися при використанні пилок:

- Травми через контакт з деталями, що обертаються. Незважаючи на виконання всіх відповідних правил техніки безпеки та використання пристроїв безпеки, неможливо уникнути деяких залишкових ризиків. До такого переліку належать:
  - Порушення слуху.
  - ризик нещасного випадку, викликаний незакритими деталями пильного диска, що обертається;
  - Ризик травмування при заміні пильного диска.
  - Ризик затиснення пальців під час відкриття захисних кожухів.
  - Небезпека для здоров'я через вдихання пилу, що утворюється під час розпилювання деревини, особливо дубу, берези й ДВП.

### Безпека для оточення

- Цей інструмент не призначений для використання особами (включаючи дітей) зі зниженими фізичними, сенсорними або розумовими можливостями або особами, яким бракує досвіду або знань за винятком випадків, коли такі особи працюють під наглядом або отримали інструкції щодо використання інструмента від особи, яка несе відповідальність за їх безпеку.

- Уважно слідкуйте за тим, щоб діти не гралися з пристроєм.

### Вібрація

Значення вібрації, вказані в технічних даних та в декларації про відповідність, були виміряні з дотриманням стандартних методів тестування, наданих у EN62841, та можуть використовуватися для порівняння одного інструмента з іншим. Задекларовані значення вібрації можна також використовувати для попереднього оцінювання впливу вібрації.



**Попередження!** Значення вібрації, зафіксоване під час фактичного використання електроінструмента, може відрізнятись від заявленого значення вібрації, зважаючи на способи використання інструмента. Рівень вібрації може перевищувати вказані значення.

Оцінюючи вплив вібрації для визначення заходів безпеки за вимогами 2002/44/ЕС, щоб захистити людей, які регулярно використовують інструменти в роботі, необхідно враховувати реальні умови та способи використання інструмента, у тому числі всі періоди робочого циклу, наприклад час, коли інструмент вимкнено та коли він працює в режимі холостого ходу, а також час, потрібний для запуску інструмента.

### Маркування на інструменті

На інструмент разом із кодом дати нанесено наступні символи:



**Попередження!** Щоб зменшити ризик травм, користувач повинен прочитати посібник з експлуатації.



**Попередження!** Лазерне випромінювання.



Не дивіться безпосередньо на лазерний промінь за допомогою оптичних приладів.

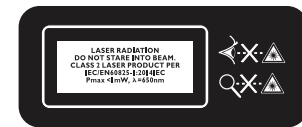

### Електрична безпека



Цей інструмент має подвійну ізоляцію; тому заземлення не є необхідним. Завжди перевіряйте відповідність джерела живлення напруги, яка вказана на табличці з паспортними даними.

- У разі пошкодження кабель живлення необхідно замінити через виробника або офіційний сервісний центр STANLEY FATMAX для уникнення небезпеки.

### Компоненти

Цей пристрій оснащено всіма або кількома з указаних нижче компонентів.

1. Двопозиційний пусковий перемикач

2. Шкала глибини пропилу
3. Затискач для встановлення глибини пропилу
4. Нижній захисний кожух
5. Ручка регулювання паралельної напрямної
6. Паралельна напрямна
7. Підшова
8. Затискний фланець
9. Болт кріплення диска
10. Кнопка фіксації пускового перемикача та розблокування напрямної
11. Вентиляційні отвори
12. Лазерний візир
13. Порт для видалення пилу
14. Кнопка блокування шпинделя
15. Шестигранний ключ
16. Пильний диск із алмазним покриттям
17. Пильний диск із загартованої сталі
18. Карбід-вольфрамовий пильний диск
19. Шланг для видалення пилу
20. Індикатор лінії розпилу

## Монтаж

Перевірте інструмент, деталі та приладдя на пошкодження, що могли виникнути під час транспортування.

Ретельно вивчіть цей посібник, перш ніж перейти до монтажу та експлуатації.

## Експлуатація



**Попередження!** Інструмент має працювати з передбаченою для нього швидкістю. Не перевантажуйте його.

## Увімкнення/вимкнення (рис. А)

**Примітка.** Перш ніж задіяти двопозиційний перемикач, перевірте, чи правильно встановлений пильний диск, чи плавно він обертається, а також чи добре затягнутий затискний гвинт.

- Натисніть на кнопку фіксації пускового перемикача та розблокування напрямної (10), щоб розблокувати пусковий перемикач.
- Увімкніть інструмент, натиснувши на пусковий перемикач (1).
- Вимкніть інструмент, відпустивши пусковий перемикач (1).

## Регулювання глибини пропилу (0–28,5 мм) (рис. В)

- Послабте затискач (3).
- Встановіть необхідну глибину пропилу за допомогою шкали (2).
- Затягніть затискач (3)
- Для забезпечення оптимальної якості пропилу пильний диск не повинен виступати за заготовку більше ніж на 3 мм
- Пам'ятайте, що фактична глибина пропилу диска з алмазним покриттям відрізняється від глибини пропилу, зазначеної на шкалі (2), приблизно на 2 мм.

**Примітка.** Обов'язково робіть пробні пропили, щоб визначити фактичну лінію розпилу.

## Відсмоктування пилу (рис. С)

- Приєднайте шланг пилосмока (19) порту (13) та пилосмока як показано на рисунку.



**Попередження!** Тримайте шланг пилосмока таким чином, щоб він не заважав нижньому захисному кожуху або процесу пиляння.



**Попередження!** Не використовуйте пилосмок під час розпилу металу.

## Заміна пильного диска (рис. D–G)



**Попередження!** Перед заміною пильних дисків або проведенням технічного обслуговування переконайтеся, що інструмент вимкнений і від'єднаний від джерела живлення.

- Встановіть максимальну глибину пропилу (рис. D).
- Скористайтеся шестигранним ключем (15), що входить до комплекту постачання.
- Натисніть і утримуйте кнопку блокування шпинделя (14) (рис. E).  
Зніміть болт кріплення диска (9), повернувши шестигранний ключ (15) ЗА ГОДИННИКОВОЮ СТРІЛКОЮ (= в напрямку, вказаному стрілкою на захисному кожусі) (рис. F).
- Відпустіть кнопку блокування шпинделя (14).
- Зніміть фланець (8).
- Натисніть великим пальцем кнопку (10)
- Підніміть підшову (7) та зніміть пильний диск.
- Встановіть новий пильний диск, пересвідчившись, що напрямок обертання диска відповідає напрямку, вказаному стрілкою на захисному кожусі.
- Встановіть фланець (8).
- Міцно затягніть болт кріплення диска (9), повернувши шестигранний ключ (15) ПРОТИ ГОДИННИКОВОЇ СТРІЛКИ, при цьому натиснувши на кнопку блокування шпинделя (14).
- Відпустіть кнопку блокування шпинделя (14).

## Експлуатація інструмента (рис. H–M)

- Встановіть необхідну глибину пропилу.
- Підключіть вилку до джерела живлення.
- Натисніть великим пальцем кнопку (10).
- Поставте інструмент передньою частиною підшови на заготовку.
- Нахиліть інструмент вперед таким чином, щоб вирівняти індикатор лінії розпилу (20) з зазначеною на заготовці лінією розпилу (рис. H).
- Слідкуйте за тим, щоб зубці пили не застрягли в заготовці.
- Увімкніть інструмент.
- Інструмент повинен працювати на повній швидкості до того, як пильний диск увійде в заготовку.
- Не прикладайте надмірних зусиль під час роботи з інструментом (натомість, незначний та рівномірний

тиск на інструмент дозволить уникнути перегрівання різальної кромки диска та розплавлення пластику у разі розпилювання пластикового матеріалу).

- Під час роботи завжди тримайте інструмент за ізольовану поверхню.
- Виконавши розпил, вимкніть інструмент, відпустивши тригерний перемикач (1).
- Переконайтеся, що пильний диск повністю зупинено, перш ніж дістати інструмент із заготовки.

## Електронні пристрої. Активація лазерного променя (рис. I)



**Попередження!** Коли ви не користуєтесь інструментом, лазер завжди має бути вимкнений.

Ніколи не дивіться безпосередньо на лазерний промінь; лазерний промінь може пошкодити ваш зір.

**ЛАЗЕРНЕ ВИПРОМІНЮВАННЯ: НІКОЛИ НЕ ДИВІТЬСЯ УПРОДОВЖ ТРИВАЛОГО ЧАСУ НА ПРОМІНЬ** або в будь-які ЛАЗЕРНІ ВИРОБИ КЛАСУ II.

Перед зміщенням лінії лазера або виконанням регулювань у рамках техобслуговування обов'язково від'єднайте інструмент від мережі.

- Для увімкнення/ вимкнення перемкніть тумблер (12a) на задній частині корпусу лазера.

## Очищення лінзи лазера

Якщо лінза лазера забруднилась або до неї прилипла тирса, призводять до того, що лінії лазера більше не можна нормально бачити, від'єднайте пилу від мережі та обережно протріть лінзу вологою чистою ганчіркою. Не використовуйте розчинники та засоби для очищення на нафтовій основі для очищення лінзи.

**Примітка.** Якщо лінія лазера стає тьмяною або її майже не видно через те, що через вікно поряд із зоною виконання робіт або поза приміщенням падають прямі сонячні промені, перенесіть зону виконання робіт у місце, у яке не потрапляють прямі сонячні промені.

**Примітка.** Усі налаштування, необхідні для експлуатації цієї машини, уже були виконані на заводі-виробнику.



**Попередження!** Використання органів управління або регулювання або виконання інших процедур, крім указаних у цьому посібнику, може призвести до шкідливого впливу випромінювання.

Використання оптичних приладів із цим виробом може посилити небезпеку для очей. Не намагайтесь відремонтувати або розібрати лазер. Спроба некваліфікованої особи відремонтувати цей лазерний пристрій може призвести до серйозної травми.

Будь-який ремонт цього лазерного пристрою повинні проводити спеціалісти офіційного сервісного центру.

## Занурювальний пропили (рис. J)

- Натисніть кнопку (10).
- Увімкніть інструмент.



**Попередження!** Інструмент повинен працювати на повній швидкості до того, як пильний диск увійде в заготовку.

- Нахиліть інструмент вперед таким чином, щоб вирівняти індикатор лінії розпили (20) з зазначеною на заготовці лінією розпили. Поступово просувайте інструмент вперед.



**Попередження!** Не намагайтесь відтягнути інструмент назад.

## Використання паралельної напрямної (рис. K)

- Для виконання точних пропиливі по краю заготовки.
- Можна встановити з будь-якої сторони підшови.

## Регулювання паралельної напрямної

- Послабте ручку (5)
- Відрегулюйте ширину пропили до потрібної за допомогою шкали паралельної напрямної (використовуйте індикатор лінії розпили (20) у якості нульової позначки).
- Затягніть ручку (5).

## Поради для забезпечення оптимальної продуктивності

- Використовуйте виключно гострі пильні диски належного типу та розміру (рис. L).
- Використовуйте пильні диски з загартованої сталі (17) для розпилювання деревини, алюмінію, пластику та всіх видів ламінованої деревини.
- Використовуйте пильні диски з алмазним покриттям (16) для розпилювання кераміки та черепиці.
- Використовуйте карбід-вольфрамовий пильні диски (18) виключно для розпилювання деревини та пластику.

## Розпилювання великих панелей (рис. M)

- Розташуйте панель впритул до пропили на підлозі, столі або верстаку.



**Попередження!** Встановіть глибину пропили таким чином, щоб пропиляти панель, а не опору.

- Якщо паралельна напрямна не дозволяє отримати потрібну ширину пропили, прикріпіть або прибийте до заготовки рівний дерев'яний брусок в якості напрямної, притиснувши підшову правою стороною до цієї напрямної.

## Пилляна без сколів

- Завжди тримайте заготовку лицьовою стороною донизу. Закріпіть рівний дерев'яний брусок на заготовці за допомогою 2 затискачів.

## Пиляння особливо твердих або абразивних матеріалів

### М'який листовий метал

- Завжди встановлюйте глибину пропилю щонайменше на 1 мм більше за товщину матеріалу, щоб уникнути підйому пильного диска над поверхнею. Під робочою поверхнею мають бути підручні матеріали.
- Видаліть задирки та іржу, оскільки вони ускладнюють подачу матеріалу.
- Покриття опорної плити інструмента товстим шаром бджолиного воску (меблевої поліролі) полегшує розпилювання металу.
- Може використовуватися виключно для розпилювання латуні, міді, свинцю або алюмінію.
- Через кожні 2 хвилини розпилювання металу слід робити перерву тривалістю щонайменше 3 хвилини.

### Керамічна черепиця, шифер тощо

- Використовуйте лише спеціально призначені для цього пильні диски.
- Завжди використовуйте відповідний пилосмок або пилловловлювач, оскільки пил може становити небезпеку для оператора та перешкоджати правильній роботі захисного кожуха.

### Гіпсокартон

- Пилу занурювального типу рекомендується використовувати лише для виконання окремих пропиливі у гіпсокартоні та обов'язково з відповідним пилосмоком або пилловловлювачем. Пил може перешкоджати правильній роботі захисного кожуха.
- Стандартні інструменти на кшталт корончастих пилок або ножів звичай демонструють відмінні результати, в той час як пилу занурювального типу доцільно використовувати, якщо потрібно зробити особливо акуратний, чистий пропил, або якщо існує ризик пошкодження труб чи кабелів.

## Технічне обслуговування

Ваш інструмент виробництва компанії STANLEY FATMAX призначений для роботи протягом тривалого часу з мінімальним обслуговуванням. Тривала задовільна робота інструмента залежить від його належного обслуговування та регулярного очищення.



**Попередження!** При виконанні будь-якого обслуговування інструмента, відключіть його від мережі живлення. Витягніть зарядний пристрій з розетки перед очищенням.

- Регулярно очищуйте вентиляційні отвори в інструменті за допомогою м'якої щітки або сухої тканини.
  - Регулярно очищуйте корпус двигуна за допомогою вологої тканини.
- Не використовуйте абразивні очищувачі та засоби, що містять розчинники.

## Заміна мережевої вилки (тільки для Великої Британії та Ірландії)

Якщо потрібно встановити нову вилку:

- Зніміть стару вилку та утилізуйте її, дотримуючись правил техніки безпеки.
- Приєднайте коричневий провід до клемі під напругою нової вилки.
- Приєднайте блакитний провід до нейтральної клемі.



**Попередження!** Жоден провід не повинен бути підключений до клемі заземлення. Дотримуйтеся інструкції щодо встановлення, які постачаються з якісними вилками. Рекомендований плавкий запобіжник: 5 А.

## Захист навколишнього середовища



Роздільний збір. Пристрої та акумулятори, позначені цим символом, не можна викидати зі звичайним побутовим сміттям.

Пристрої та акумулятори містять матеріали, які можна відновити та переробити, що зменшить потребу у сировині.

Будь ласка, віддавайте електричні інструменти та акумулятори на переробку відповідно до місцевих постанов. Більш детальну інформацію можна отримати на сайті [www.2helpU.com](http://www.2helpU.com)

## Технічні характеристики

		FME380
Напруга	V <sub>зач.</sub> струму	230
Швидкість без навантаження	хв. <sup>-1</sup>	4500
Номінальна потужність	Вт	650
Розмір пильного диска	мм	89
Макс. глибина пропилю (м'яка деревина)	мм	28,5
Макс. глибина пропилю (черепиця)	мм	8
Макс. глибина пропилю (алюміній)	мм	3

### Рівень звукового тиску згідно з EN 62841:

Технічні характеристики циркулярної пили: Звуковий тиск (L<sub>p</sub>) 92,5 дБ(A), похибка (K) 3 дБ(A)

Звукова потужність (L<sub>w</sub>) 103,5 дБ(A), похибка (K) 3 дБ(A)

Технічні характеристики пильної машини: (L<sub>p</sub>) 97 дБ(A), похибка (K) 3 м/с<sup>2</sup>  
Звукова потужність (L<sub>w</sub>) 108 дБ(A), похибка (K) 3 дБ(A)

### Загальні значення вібрації (векторна сума трьох векторів) згідно з EN 62841:

Розпилювання деревини (a<sub>v</sub>) 2,4 м/с, похибка (K) 1,5 м/с

Розпилювання металу (a<sub>v</sub>) 5,5 м/с<sup>2</sup> похибка (K) 1,5 м/с

Розпилювання бетонних плит (a<sub>v</sub>) 5,5 м/с, похибка (K) 1,5 м/с

## Декларація про відповідність нормам ЄС

ДИРЕКТИВА ДЛЯ МЕХАНІЧНОГО ОБЛАДНАННЯ



FME380 Циркулярна пила



Виробник:  
"Stanley Black & Decker Deutschland  
GmbH" Black-&-Decker Str.40, D-65510  
Idstein, Німеччина

Компанія STANLEY FATMAX заявляє, що продукція,  
описана  
у розділі «Технічні дані», відповідає вимогам стандартів:  
EN62841-1:2015, EN62841-2-5:2014.

Ця продукція також відповідає вимогам Директив 2006/42/  
ЕС, 2014/30/EU і 2011/65/EU. Для отримання додаткової  
інформації, будь ласка, зверніться до компанії STANLEY  
FATMAX за наведеною нижче адресою або прочитайте  
інформацію на зворотному боці цього посібника.

Особа, яка підписалася нижче, несе відповідальність за  
упорядкування файлу технічних характеристик і робить цю  
заяву від імені компанії STANLEY FATMAX.

А. П. Сміт

Технічний директор

STANLEY FATMAX Europe, Egide Walschaertsstraat 14-18,  
2800 Мехелен, Бельгія  
6 серпня 2019 р.

## Гарантія

Компанія STANLEY FATMAX впевнена в якості своєї  
продукції та пропонує споживачам гарантію тривалістю 12  
місяців від дати придбання. Ця гарантія доповнює і  
жодним чином не обмежує ваші законні права. Ця гарантія  
є чинною на території країн-членів Європейського Союзу  
та в європейській зоні вільної торгівлі.

Щоб подати претензію за гарантією, її слід оформити  
відповідно до гарантійних умов компанії STANLEY FATMAX  
і надати підтвердження придбання продукції продавцеві  
або спеціалістові офіційного сервісного центру.

Гарантійні умови компанії STANLEY FATMAX на 1 рік  
та місцезнаходження найближчого сервісного центру  
можна дізнатися в інтернеті на сайті [www.2helpU.com](http://www.2helpU.com)  
або звернувшись до місцевого представництва компанії  
STANLEY FATMAX за адресою, вказаною у цьому  
посібнику.

Перейдіть на веб-сайт [www.stanleytools.eu/3](http://www.stanleytools.eu/3), щоб  
зареєструвати ваш новий інструмент виробництва  
компанії STANLEY FATMAX і отримувати оновлення про  
нову продукцію і спеціальні пропозиції.

**STANLEY**  
**FATMAX**

ГАРАНТІЙНИЙ ТАЛОН

**3 РОКИ**  
**ГАРАНТІЇ**

- Вітаємо Вас з покупкою високоякісного виробу Stanley FATMAX і висловлюємо вдячність за Ваш вибір.
- При покупці виробу вимагайте перевірки його комплектності і справності у Вашій присутності, інструкцію з експлуатації та заповнений гарантійний талон українською мовою. В гарантійному талоні повинні бути внесені: модель, дата продажу, серійний номер, дата виробництва інструменту, назва, печатка і підпис торгової організації. За відсутності у Вас правильно заповненого гарантійного талону, а також при невідповідності зазначених у ньому даних ми будемо змушені відхилити Ваші претензії щодо якості даного виробу.
- Щоб уникнути непорозумінь, переконливо просимо Вас перед початком роботи з виробом уважно ознайомитися з інструкцією з його експлуатації. Правовою основою справжніх гарантійних умов є чинне Законодавство. Гарантійний термін на даний виріб складає 36 місяці і обчислюється з дня продажу. У разі усунення недоліків виробу, гарантійний строк продовжується на період його перебування в ремонті. Термін служби виробу становить 5 років з дня продажу.
- У разі виникнення будь-яких проблем у процесі експлуатації виробу рекомендуємо Вам звертатися тільки в уповноважені сервісні центри Stanley FATMAX, адреси та телефони яких Ви зможете знайти в гарантійному талоні, на сайті [www.2helpU.com](http://www.2helpU.com) або дізнатися в магазині. Наші сервісні станції - це не тільки кваліфікований ремонт, але і широкий асортимент запчастин і аксесуарів.
- Виробник рекомендує проводити періодичну перевірку і технічне обслуговування виробу в уповноважених сервісних центрах.
- Наші гарантійні зобов'язання поширюються тільки на несправності, виявлені протягом гарантійного терміну і викликані дефектами виробництва та \ або матеріалів.
- Гарантійні умови не поширюються на несправності виробу, що виникли в результаті:
  - Недотримання користувачем приписів інструкції з експлуатації виробу, застосування виробу не за призначенням, неправильного зберігання, використання приладдя, витратних матеріалів і запчастин, що не передбачені виробником.
  - Механічного пошкодження (відколи, тріщини і руйнування) внутрішніх (зовнішніх деталей виробу, основних і допоміжних рукояток, мережевого кабелю, що викликані зовнішнім ударним або будь-яким іншим впливом
  - Потраплення у вентиляційні отвори та проникнення всередину виробу сторонніх предметів, матеріалів або речовин, що не є відходами, які супроводжують застосування виробу за призначенням, такими як: стружка, тирса, пісок, та ін.
  - Впливу на виріб несприятливих атмосферних і інших зовнішніх факторів, таких як дощ, сніг, підвищена вологість, нагрівання, агресивні середовища, невідповідність параметрів електромережі, що зазначені на інструменті.
  - Стихійного лиха. Пошкодження або втрати виробу, що пов'язані з передбаченими лихами, стихійними явищами, у тому числі внаслідок дії непереборної сили (пожежа, блискавка, потоп і інші природні явища), а також внаслідок перепадів напруги в електромережі та іншими причинами, які знаходяться поза контролем виробника.
- Гарантійні умови не поширюються:
  - На інструменти, що піддавались розкриттю, ремонту або модифікації поза уповноваженим сервісним центром.
  - На деталі, вузли та матеріали, що мають сліди природного зносу, такі як: приводний ремінь і колеса, вугільні щітки, мастило, підшипники, зубчасті зчеплення редукторів, гумові ущільнення, сальники, направляючі ролики, муфти, вимикачі, бойки, штовхачі, стовпи тощо.
  - На змінні частини: патрони, цанги, затиски гайки і фланці, фільтри, ножі, шліфувальні підшови, ланцюги, зірочки, пильні шини, захисні кожухи, пилки, абразиви, пильні і абразивні диски, фрези, свердла, бури тощо
  - На несправності, що виникли в результаті перевантаження інструменту (як механічного, так і електричного), що спричинили вихід з ладу одночасно двох і більше деталей і вузлів, таких як: ротора і статора, обох обмоток статора, веденої і ведучої шестерень редуктора або інших вузлів і деталей. До безумовних ознак перевантаження виробу відносяться, крім інших: поява кольорів мінливості, деформація або оплавлення деталей і вузлів виробу, потемніння або обуглювання ізоляції проводів електродвигуна під впливом високої температури.

Товар отриманий в справному стані, без видимих ушкоджень, в повній комплектації, перевірений у моїй присутності, претензій щодо якості товару не маю. З умовами гарантійного обслуговування ознайомлений і згоден.

П. І. Б. та підпис власника \_\_\_\_\_

**Шановні клієнти, наша мережа авторизованих сервісних центрів постійно розширюється. Актуальну інформацію про обслуговування в місті, що цікавить вас, ви можете дізнатися на сайті**

**[www.2helpU.com](http://www.2helpU.com)**

## Інформація про інструмент

Найменування інструменту	
Модель	
Найменування продавця	
Дата продажу	

М.П.  
Продавця

## Серійний номер/Дата виробництва

Інструмент	
Зарядний пристрій	
Акумулятор 1	
Акумулятор 2	

На сайті [www.2helpU.com](http://www.2helpU.com) доступні наступні функції:

- Список авторизованих сервісних центрів
- Зручний пошук найближчого сервісного центру
- Керівництво з експлуатації
- Технічні характеристики
- Список деталей і запасних частин
- Схема складання інструменту

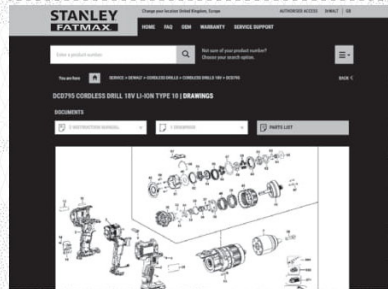
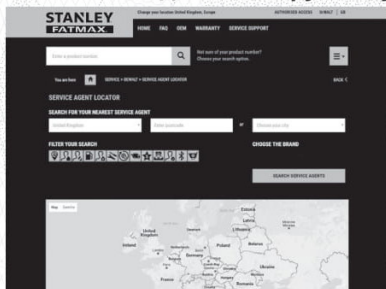

Також дану інформацію ви можете отримати,  
зателефонувавши за номером:  
**0 (800) 211 521** в Україні

## ВІДМІТКА ПРО ПРОВЕДЕННЯ СЕРВІСНОГО ОБСЛУГОВУВАННЯ

№1	№2	№3	№4
№ замовлення	№ замовлення	№ замовлення	№ замовлення
Дата прийому	Дата прийому	Дата прийому	Дата прийому
Дата ремонту	Дата ремонту	Дата ремонту	Дата ремонту
Печатка і підпис сервісного центру	Печатка і підпис сервісного центру	Печатка і підпис сервісного центру	Печатка і підпис сервісного центру



